



Dell 3333dn- ja 3335dn-lasermonitoimilaitteet

Käyttöopas



Maaliskuu 2012

www.dell.com | support.dell.com

Tavaramerkit

Tämän asiakirjan tietoja voidaan muuttaa ilman erillistä ilmoitusta.

Tämän materiaalin kaikenlainen kopioiminen ilman Dell Inc.:n kirjallista lupaa on ehdottomasti kielletty. Tässä tekstissä käytetyt tavaramerkit: *Dell* ja *DELL*-logo ovat Dell Inc.:n tavaramerkkejä. *Microsoft* ja *Windows* ovat Microsoft Corporationin rekisteröityjä tavaramerkkejä. Muut tässä oppaassa mainitut tavaramerkit ja tuotenimet viittaavat merkit tai nimet omistaviin yhteisöihin tai niiden tuotteisiin. Dell Inc. kieltää kaiken omistussuuden muihin kuin omiin tavaramerkkeihinsä ja tuotenimiinsä.

Sisällys

Turvaohjeita.....	14
Tietoja tulostimesta.....	16
Kiitos tämän tulostimen valinnasta.....	16
Tulostintietojen etsiminen.....	16
Tulostinkokoonpanot.....	17
Tulostimen paikan valitseminen.....	19
Skannerin perustoiminnot.....	20
Automaattinen asiakirjansyöttölaite ja skannaustaso.....	21
Tulostimen ohjauspaneeli.....	22
Aloitusnäyttö.....	23
Kosketusnäytön painikkeiden käyttäminen.....	24
Tulostimen lisäasennus.....	28
Sisäisten lisävarusteiden asentaminen.....	28
Käytettävissä olevat sisäiset lisälaitteet.....	28
Emolevyn käsitteleminen ja sisäisten lisälaitteiden asentaminen.....	29
Muistikortin asentaminen	31
Flash-muistikortin tai laiteohjelmakortin asentaminen.....	33
Sisäisen sovellusportin asentaminen	35
Tulostimen kiintolevyn asentaminen.....	41
Faksikortin asentaminen.....	46
Lisävarusteiden asentaminen.....	49
550 arkin lokeron asentaminen	49
Kaapeleiden kytkeminen.....	50
Tulostimen asennuksen tarkistaminen.....	51
Valikkoasetussivun tulostaminen	51
Verkkoasetussivun tulostaminen.....	52
Tulostinohjelmiston asentaminen.....	52
Tulostinohjelmiston asentaminen	52
Tulostinohjaimen käytettävissä olevien lisävarusteiden päivittäminen	53
Langattoman tulostuksen määrittäminen.....	54
Asenna tulostin noudattamalla näitä ohjeita	54
Tietoja, joita tarvitset tulostimen määrittämiseen langattomassa verkossa.....	54
Tulostimen asentaminen langattomaan verkkoon (Windows).....	55
Tulostimen asentaminen langattomaan verkkoon (Macintosh).....	58
Tulostimen asentaminen kiinteään verkkoon.....	61

Portin asetusten muuttaminen uuden sisäisen sovellusportin (ISP) asentamisen jälkeen.....	64
Sarjatulostuksen määrittäminen.....	66
Tulostimen ympäristökuormituksen pienentäminen.....	68
Paperin ja väriaineen säästäminen.....	68
Uusiopaperin ja muiden toimistopaperien käyttäminen.....	68
Tulostustarvikkeiden säästäminen	68
Energian säästäminen.....	69
Eko-tilan käyttäminen.....	69
Virransäästön säätäminen	70
Näytön kirkkauden säätäminen	71
Vakiovastanottoalustan valon asetukset	71
Tulostimen äänen hiljentäminen.....	72
Paperin ja erikoismateriaalin asettaminen.....	73
Paper Size (Paperikoko)- ja Paper Type (Paperilaji) -asetuksen määrittäminen.....	73
Universal-paperiasetusten määrittäminen.....	73
Tukosten välttäminen.....	74
Lokeroiden täyttäminen.....	74
Monisyöttölokeron käyttäminen.....	78
Lokeroiden yhdistäminen ja erottaminen.....	83
Lokeroiden yhdistäminen	83
Lokeroiden erottaminen	83
Mukautetun paperilajin nimen määrittäminen	83
Mukautetun lajin <x> nimen vaihtaminen.....	84
Paperin ja erikoismateriaalien ohjeet.....	85
Paperiohjeet.....	85
Paperin ominaisuudet.....	85
Ei-hyväksyttävät paperit	86
Paperin valinta	86
Esipainettujen lomakkeiden ja kirjelomakkeiden valinta	86
Paperin varastointi.....	87
Tuetut paperikoot, -lajit ja -painot.....	87
Tulostimen tukemat paperikoot	87
Tulostimen tukemat paperilajit ja painot	88
Paperikapasiteetit.....	89
Ohjelmiston yleiskuvaus.....	90
Tilaviestikeskus.....	90
Ohjainprofiili.....	90

Dellin tulostushälytysapuohjelma.....	90
Tulostus.....	92
Asiakirjan tulostaminen.....	92
Tulostaminen paperin molemmille puolille.....	92
Tulostaminen erikoismateriaaleille.....	93
Kirjelomakkeiden käyttövihjeitä	93
Vinkkejä piirtoheitinkalvojen käyttämisestä.....	93
Kirjekuorten käyttövihjeitä	93
Tarrojen käyttöä koskevia vihjeitä	94
Kartongin käyttövihjeitä	94
Luottamuksellisten ja muiden pysäytettyjen töiden tulostaminen.....	95
Töiden arkistointi tulostimeen.....	95
Luottamuksellisten ja muiden arkiston töiden tulostaminen Windowsissa	95
Luottamuksellisten töiden ja muiden arkiston töiden tulostaminen Macintoshissa	96
Tulostaminen Flash-asemasta.....	97
Tietosivujen tulostaminen.....	98
Fonttimalliluettelon tulostaminen.....	98
Hakemistoluettelon tulostaminen	98
Tulostuslaadun testisivujen tulostaminen	98
Tulostustyön peruutus.....	99
Tulostustyön peruuttaminen tulostimen ohjauspaneelista.....	99
Tulostustyön peruuttaminen tietokoneesta.....	99
Kopioiminen.....	101
Kopioiminen.....	101
Pikakopion tekeminen	101
Kopioiminen asiakirjansyöttölaitteella	101
Kopioiminen skannaustasolta	102
Valokuvien kopioiminen.....	102
Kopioiminen erikoismateriaalille.....	102
Kalvojen tekeminen	102
Kopioiminen kirjelomakkeelle	103
Kopiointiasetusten muuttaminen.....	103
Asiakirjan kopioiminen eri kokoiselle paperille	103
Kopioiminen valitun lokeron paperille.....	104
Kopioiminen paperin molemmille puolille.....	104
Kopioiden pienentäminen tai suurentaminen	105
Kopiointilaadun säätäminen	105
Kopioiden lajittelu.....	105
Erotinsivujen lisääminen kopioiden väliin	106
Useiden sivujen kopioiminen yhdelle arkille	107

Mukautetun työn luominen (työn koonti).....	107
Nykyisen tulostustyön keskeyttäminen kopioimista varten.....	108
Tietojen sijoittaminen kopioihin.....	109
Päivämäärän ja ajan lisääminen joka sivun yläreunaan.....	109
Vesileiman lisääminen joka sivulle.....	109
Kopiointityön peruuttaminen.....	110
Kopiointityön peruuttaminen, kun asiakirja on asiakirjansyöttölaitteessa	110
Kopiointityön peruuttaminen kopioitaessa sivuja skannaustasolta	110
Kopiointityön peruuttaminen sivujen tulostamisen aikana.....	110
Kopiointinäytöt ja -asetukset.....	110
Kopioi kohteesta	110
Copy to (Kopioi kohteeseen).....	110
Scale (Sovita).....	111
Darkness (Tummuus)	111
Sisältö.....	111
Sivut (kaksipuolisuus).....	111
Collate (Lajittelu)	111
Options (Asetukset)	111
Kopiointilaadun parantaminen.....	113

Sähköposti.....114

Valmistautuminen sähköpostin lähettämiseen.....	114
Sähköpostitoiminnon ottaminen käyttöön.....	114
Sähköpostitoiminnon määrittäminen.....	115
Sähköpostiasetusten määrittäminen.....	115
Sähköpostin pikavalinnan luominen.....	116
Sähköpostipikavalinnan luominen upotetun Web-palvelimen kautta	116
Sähköpostipikavalinnan luominen kosketusnäytön kautta	116
Asiakirjan lähettäminen sähköpostitse.....	116
Sähköpostin lähettäminen käyttämällä kosketusnäyttöä.....	116
Sähköpostin lähettäminen pikavalintanumerolla	117
Sähköpostin lähettäminen osoitekirjan avulla.....	117
Sähköpostiasetusten mukauttaminen.....	118
Sähköpostin aihe- ja viestitietojen lisääminen	118
Tulostustiedostotyyppin muuttaminen	118
Värillisten asiakirjojen lähettäminen sähköpostitse.....	119
Sähköpostiviestin peruuttaminen.....	119
Sähköpostiasetukset.....	119
Alkuperäinen koko	119
Sides (Duplex) (Sivut (kaksipuolisuus))	120
Orientation (Suunta).....	120
Binding (Sidonta)	120

E-mail Subject (Sähköpostin aihe)	120
Sähköpostitiedoston nimeäminen	120
E-mail Message (Sähköpostiviesti).....	120
Resolution (Tarkkuus)	120
Send As (Lähetä muodossa)	120
Content (Sisältö)	121
Lisäasetukset.....	121

Faksaaminen.....122

Tulostimen valmisteleminen faksausta varten.....	122
Faksin alkuasennus	122
Faksiyhteyden valitseminen.....	123
Liittäminen analogiseen puhelinlinjaan	124
Liittäminen DSL-palveluun	124
Liittäminen PBX- tai ISDN-järjestelmään.....	125
Tunnusäänipalvelun käyttöönotto.....	125
Tulostimen ja puhelimen tai vastaajan liittäminen samaan puhelinlinjaan	126
Maa- tai aluekohtaiseen sovittimeen liittäminen	128
Liittäminen tietokoneen modeemiin	132
Faksitoiminnon ottaminen käyttöön	133
Perusfaksitietojen määrittäminen upotetun Web-palvelimen kautta.....	134
päiväyksen ja ajan asettaminen	134
Kesäajan ottaminen käyttöön ja poistaminen käytöstä	134
Faksin lähettäminen.....	135
Faksaaminen käyttämällä ohjauspaneelia	135
Faksin lähettäminen tietokoneesta	135
Pikavalintojen luominen.....	136
Faksikohteen pikavalinnan luominen upotetun Web-palvelimen kautta.....	136
Faksikohteen pikavalinnan luominen kosketusnäytössä	137
Faksikohteen pikavalinnan muuttaminen upotetun Web-palvelimen kautta	137
Pikavalintojen ja osoitekirjan käyttäminen.....	138
Faksin kohdepikavalintojen käyttäminen	138
Osoitekirjan käyttäminen	138
Faksiasetusten muuttaminen.....	139
Faksin tarkkuuden muuttaminen.....	139
Faksin vaalentaminen tai tummentaminen	139
Faksin ajoitettu lähettäminen.....	139
Saapuvan faksin tulostaminen paperin molemmille puolille (kaksipuolinen tulostus).....	140
Faksilokin näyttäminen	140
Roskafaksien estäminen	141
Lähtevän faksin peruuttaminen.....	141
Faksin peruuttaminen alkuperäisten asiakirjojen skannaamisen aikana.....	141
Faksin peruuttaminen, kun alkuperäiset asiakirjat on skannattu muistiin	141

Faksiasetukset.....	141
Alkuperäinen koko	141
Sisältö.....	142
Sides (Duplex) (Sivut (kaksipuolisuus))	142
Resolution (Tarkkuus)	142
Darkness (Tummuus)	142
Advanced options (Lisäasetukset)	142
Faksauslaadun parantaminen.....	143
Faksien pysäyttäminen ja välittäminen.....	143
Faksien pysäyttäminen	143
Faksin välittäminen	144

Skannaus FTP-osoitteeseen.....145

Skannaus FTP-osoitteeseen.....	145
Skannaus FTP-osoitteeseen näppäimistöllä.....	145
Skannaaminen FTP-osoitteeseen pikavalintanumerolla.....	146
Skannaus FTP-osoitteeseen osoitekirjan avulla	146
Pikavalintojen luominen.....	146
FTP-pikavalinnan luominen upotetun Web-palvelimen kautta	146
FTP-pikavalinnan luominen kosketusnäytön kautta	147
FTP-asetukset.....	147
Alkuperäinen koko	147
Sides (Duplex) (Sivut (kaksipuolisuus))	147
Suunta.....	147
Binding (Sidonta)	147
Resolution (Tarkkuus)	148
Send As (Lähetä muodossa)	148
Content (Sisältö)	148
Advanced options (Lisäasetukset)	148
FTP-laadun parantaminen.....	149

Skannaus tietokoneeseen tai Flash-asemaan.....150

Skannaaminen tietokoneeseen.....	150
Skannaaminen flash-asemalle.....	151
Skannausprofiilin asetukset.....	151
Quick Setup (Pika-asetukset)	151
Muotoilutyyppi	152
Compression (Pakkaus).....	152
Oletussisältö	152
Väri.....	152
Alkuperäinen koko	152
Suunta	152

Sides (Duplex) (Sivut (kaksipuolisuus))	152
JPEG-laatu	153
Tummuus	153
Tarkkuus.....	153
Kuvankäsittelyn lisäasetukset	153
Skannauslaadun parantaminen.....	153

Tulostimen valikot.....154

Menus (Valikot) -luettelo.....	154
Paperi -valikko.....	155
Oletuslähde-valikko	155
Paperikoko/-laji-valikko	155
Monisyötön asetus -valikko	155
Korvaava paperikoko -valikko	155
Paperin laatu -valikko	156
Paperin paino -valikko	157
Paperin lisäys -valikko	159
Custom Types (Mukautetut lajit) -valikko.....	160
Custom Names (Mukautetut nimet) -valikko	160
Mukautetut skannauskoot -valikko	160
Universal-valikko.....	160
Raportit-valikko.....	161
Network/Ports (Verkko/Portit) -valikko.....	162
Aktiivinen NIC -valikko	162
Vakioverkko- tai Verkko <x> -valikot	163
Raportit-valikko (Verkko/Portit-valikossa).....	164
Verkkokortti-valikko.....	164
TCP/IP-valikko	165
IPv6-valikko	166
Wireless (Langaton) -valikko	167
AppleTalk-valikko.....	167
NetWare-valikko	168
Standard USB (Vakio-USB) -valikko.....	168
Rinnakkaisliitäntä-valikko	169
Sarjaportti<x> -valikko	171
SMTP-asetukset-valikko	173
Suojaus-valikko.....	175
Muut-valikko.....	175
Luottamuksellinen tulostus -valikko	175
Suojatarkistusloki-valikko	176
Päiväyksen ja ajan määrittäminen	176
Asetukset-valikko.....	177
General Settings (Yleisasetukset) -valikko	177

Kopiointiasetukset-valikko	183
Fax Settings (Faksiasetukset) -valikko	188
E-mail Settings (Sähköpostiasetukset) -valikko	198
FTP-asetukset-valikko	202
Flash Drive -valikko	206
Print Settings (Tulostusasetukset)	210
Help (Ohje) -valikko.....	221
Tulostimen ylläpito.....	222
Tulostimen ulkopuolen puhdistaminen.....	222
Skannaustason puhdistaminen.....	222
Asiakirjansyöttölaitteen erotinrullien puhdistaminen.....	223
Skannerin kohdistaminen.....	224
Tarvikkeiden varastointi.....	225
Tulostustarvikkeiden tilan tarkistaminen.....	225
Tarvikkeiden tilan tarkistaminen tulostimen ohjauspaneelista	225
Tarvikkeiden tilan tarkistaminen verkkotietokoneesta	225
Tarvikkeiden tilaaminen.....	226
Verkkoon liitetty tulostin	226
Paikallisesti tietokoneeseen liitetty tulostin	226
Tarvikkeiden vaihtaminen.....	226
Värikasetin vaihtaminen	226
Kuvansiirtopakkauksen vaihtaminen	228
Dell-tuotteiden kierrättäminen.....	231
Tulostimen siirtäminen toiseen paikkaan.....	231
Tulostimen kuljettaminen.....	232
Ylläpidollinen tuki.....	233
Upotetun verkkopalvelimen käyttäminen.....	233
Laitteen tilan tarkistaminen.....	233
Sähköpostihälytysten määrittäminen.....	233
Raporttien tarkasteleminen.....	234
Tehdasasetusten palauttaminen.....	234
Tukosten poistaminen.....	235
Tukosilmoitukset ja tukosalueet.....	235
200 ja 201 Paperitukokset.....	236
202 paperitukos.....	238
231 paperitukos.....	239

233 paperitukos.....	241
234 paperitukos.....	241
235 paperitukos.....	242
240–249 paperitukokset.....	242
250 paperitukos.....	243
251 paperitukos.....	244
290–294 paperitukokset.....	245

Vianmääritys.....249

Tavallisimpien tulostusongelmien ratkaiseminen.....	249
Tulostimen ohjauspaneelin näyttö on tyhjä, tai siinä näkyy vain vinoneliöitä.....	249
Tulostimen ilmoitukset.....	249
Vaihda <syöttölokero> <mukautetun lajin nimi>	249
Vaihda <syöttölokero> <Mukautettu merkkijono>	250
Vaihda <syöttölokero> <koko>	250
Vaihda <syöttölähde> <laji> <koko>	250
Tarkista lokeron <x> liitäntä	250
Sulje luukku tai asenna kasetti.....	251
Sulje etuluukku	251
Levy vioittunut	251
SMTP-palvelinta ei ole määritetty. Ota yhteys järjestelmänvalvojaan.	251
Analogista puhelinlinjaa ei ole liitetty modeemiin. Faksi ei ole käytettävissä.	251
Muisti täynnä, fakseja ei voi tulostaa	251
Faksimuisti täynnä	251
Faksiosio ei toimi.Ota yhteys järjestelmänvalvojaan.	252
Faksipalvelimen Muotoon-kohtaa ei määritetty. Ota yhteys järjestelmänvalvojaan.	252
Joitakin arkiston töitä ei palautettu.....	252
37 Muisti ei riitä, joitakin pysäytettyjä töitä ei palauteta	252
57 Kokoonpanon muutos, jotkin arkistoidut työt menetettiin	252
Aseta <syöttölokero> <mukautetun lajin nimi>.....	253
Lisää <syöttölähde> <mukautettu merkkijono>	253
Lisää <syöttölähde> <koko>.....	253
Lisää <syöttölähde> <laji> <koko>	253
Aseta käsinsyöttölokeroon <mukautetun lajin nimi>	253
Aseta käsinsyöttölokeroon <mukautettu merkkijono>	254
Aseta käsinsyöttölokeroon <koko>.....	254
Lisää käsinsyöttölokeroon <koko> <laji>	254
Poista paperi vakiovastaanottoalustalta.....	254
Palauta arkistoidut työt?	254
USB-laitetta ei tueta, poista.....	254
USB-keskitintä ei tueta, poista.....	254
Levyä ei tueta.....	255

30.yy Virheellinen täyttö, vaihda kasetti	255
31.yy Vaihda viallinen tai puuttuva värikasetti.....	255
32.yy Laite ei tue värikasetin osalaitenumeroa	255
34 Lyhyt paperi	255
35 Muisti ei riitä Tallenna resurssit -toimintoon.....	255
37 Muisti ei riitä työn lajitteluun	256
37 Muisti ei riitä. Jotkin pysäytetyt työt poistettiin.	256
38 Muisti on täynnä	256
39 Monimutkainen sivu, jotkin tiedot eivät ehkä tulostuneet	256
Fax failed (Faksaus epäonn.).....	256
50 PPDS-fonttivirhe	256
51 Flash-muisti on viallinen	256
52 Flash-muisti ei riitä resurssien tallennukseen.....	257
54 Vakioverkon ohjelmistovirhe	257
54 Verkon <x> ohjelmistovirhe.....	257
55 Ei tuettu lisäkortti paikassa <x>	257
56 Rinnakkaisportti <x> ei käytössä.....	257
56 Sarjaportti <x> ei käytössä.....	258
56 Vakio-USB-portti ei käytössä.....	258
56 USB-portti <x> ei käytössä	258
58 Liian monta flash-muistia asennettuna	258
58 Liian monta lokeroa liitetty.....	258
59 Väärä lokero <x>	259
61 Poista viallinen levy.....	259
62 Levy täynnä	259
63 Alustamaton levy	259
80 Määräaikaishuolto tarpeen.....	259
84 Kuvayksikkö kulunut	259
84 Vaihda kuvansiirtopakkaus	259
88 Väri vähissä	260
1565 Emul.virhe Lataa emulointi	260
Scanner ADF Cover Open (Skannerin asiakirjakansi auki).....	260
Scan Document Too Long (Skannausasiakirja liian pitkä)	260
Vaihda kaikki alkuperäiset, jos käynnistät työn uud.....	260
Paper Change: Load Tray <x> <paper type> (Paperin vaihto: Lisää lokeroon <x> <paperilaji>)	260
290-295.yy scanner jam (290-295.yy skannerin tukos)	260
293 Vaihda kaikki alkuperäiskappaleet, jos käynnistät työn uudelleen.....	261
293.02 Skannaustason kansi auki	261
294 ADF-tukos.....	261
840.01 Skanneri ei käytössä.....	261
840.02 Skanneri poistettu käytöstä automaattisesti	262
Tulostusongelmien ratkaiseminen.....	262
Monikieliset PDF-tiedostot eivät tulostu	262
Työt eivät tulostu.....	262
Luottamukselliset ja muut arkiston työt eivät tulostu.....	263

Työn tulostuminen kestää odotettua kauemmin	263
Työ tulostuu väärästä lokerosta tai väärälle paperille	264
Väärä merkkejä tulostuu.....	264
Lokeroiden yhdistäminen ei toimi	264
Suuria tulostustöitä ei lajitella	265
Tulostus katkeaa odottamattomista kohdista	265
Kopiointiongelmien ratkaiseminen.....	265
Kopiokone ei vastaa	265
Skanneri ei sulkeudu	266
Heikko kopiointilaatu	266
Osittainen asiakirja tai valokopio	267
Skanneriongelmien ratkaiseminen.....	268
Vastaamattoman skannerin tarkistaminen	268
Skannaus epäonnistui	268
Skannaaminen kestää liian kauan tai aiheuttaa tietokoneen toimintahäiriön	268
Huono skannauslaatu	269
Osittainen asiakirja tai valokuvaskannaus	269
Skannaaminen tietokoneesta ei onnistu	270
Faksiongelmien ratkaiseminen.....	270
Soittajan tunnus ei näy	270
Faksin lähettäminen tai vastaanottaminen ei onnistu	270
Faksien lähettäminen onnistuu mutta vastaanottaminen ei.....	272
Faksien vastaanottaminen onnistuu mutta lähettäminen ei.....	272
Vastaanotetun faksin tulostuslaatu on huono.....	273
Lisävarusteongelmien ratkaiseminen.....	274
Lisävaruste ei toimi oikein tai lakkaa toimimasta asennuksen jälkeen.....	274
Syöttölaitteet	274
Muistikortti	274
Flash-muistikortti.....	274
Kiintolevy ja sovitin.....	275
sisäinen laajennusportti (ISP).....	275
Paperinsyöttöongelmien ratkaiseminen.....	275
Paperi juuttuu usein	275
Paperilokerot	276
Paperitukosilmoitus ei poistu tukoksen poistamisen jälkeen.....	276
Tukoksen aiheuttanut sivu ei tulostu uudelleen tukoksen poistamisen jälkeen	276
Tulostuslaatuongelmat.....	277
Tulostuslaatuongelmien selvittäminen.....	277
Tyhjiä sivuja	277
Merkkien reunat ovat rosoiset tai epätasaiset	278
Leikkautuneet kuvat	278
Haamukuvia	278
Harmaa tausta	279

Väärät marginaalit	279
Paperin käpristyminen	280
Epätasainen tulostusjälki	280
Vino tuloste.....	281
Paperiin tai kalvoihin tulostuu tasaisia mustia tai valkoisia raitoja	281
Tuloste on liian vaalea	282
Tuloste on liian tumma.	283
Sivut ovat yhtenäisen värin peitossa	284
Pystysuorat raidat.....	284
Vaakasuorat raidat.....	285
Sivulla on sumumainen väriainekuvio tai taustavarjostusta.....	286
Väriaine varisee pois.....	286
Väriainepilkut.....	287
Kalvojen tulostuslaatu on huono	287
Epätasainen tummuus	288
Upotettu verkkopalvelin ei avaudu.....	288
Tarkista verkkoliitännät.	288
Tarkista verkkoasetukset.	288
Yhteyden ottaminen tekniseen tukeen.....	288
Liite.....	289
Hakemisto.....	291

Turvaohjeita

 **VAARA—LOUKKAANTUMISVAARA:** Lue liitteenä oleva *Turvallisuusohje*, ennen kuin kytket kaapeleita tai teet sähköliitännöitä.

Kytke virtajohto kunnolla maadoitettuun sähköpistokkeeseen, joka on lähellä ja helposti saatavilla.

Älä käytä tätä tuotetta veden lähellä tai kosteissa tiloissa.

 **VAARA—SÄHKÖISKUN VAARA:** Älä käytä laitteen faksiominaisuuksia ukkosmyrskyn aikana. Älä asenna laitetta äläkä tee (esimerkiksi virtajohdon tai puhelimen) sähkö- ja kaapeliliitännöitä ukkosajan aikana.

Kun tarvitset huolto- tai korjauspalveluja, käänny ammattilaisten puoleen.

 **VAARA—LOUKKAANTUMISVAARA:** Tuotteessa käytetään laseria. Muiden kuin tässä tekstissä mainittujen ohjainten tai säädinten käyttö tai menettelyjen toteuttaminen saattavat aiheuttaa vaarallista säteilyä.

Tuotteessa käytetään tulostusmenetelmää, joka kuumentaa tulostusmateriaalin. Kuumuus voi aiheuttaa sen, että tulostusmateriaalista tulee päästöjä. Perehdy huolellisesti käyttöohjeisiin, joissa käsitellään tulostusmateriaalin valintaa, jotta haitalliset päästöt voidaan välttää.

Vaihda litiumakku varovasti.

 **VAARA—LOUKKAANTUMISVAARA:** Litiumakun poistaminen väärin aiheuttaa räjähdysvaaran. Vaihda se ainoastaan samanlaiseen tai vastaavaan litiumakkuun. Älä lataa, pura tai polta litiumakkuja. Hävitä käytetyt akut valmistajan ohjeiden ja paikallisten säädösten mukaisesti.

 **VAARA—KUUMA PINTA:** Tulostimen sisäosat voivat olla kuumat. Voit estää kuumien osien aiheuttamia vammoja koskettamalla osia vasta, kun ne ovat jäähtyneet.

 **VAARA—LOUKKAANTUMISVAARA:** Tulostin painaa yli 18 kiloa, ja sen turvalliseen liikuttamiseen tarvitaan vähintään kaksi asiantuntevaa henkilöä.

 **VAARA—LOUKKAANTUMISVAARA:** Toimi seuraavien ohjeiden mukaan ennen tulostimen siirtämistä, jotta et vahingoittaisi ketään tai tulostinta:

- Katkaise tulostimesta virta ja irrota virtajohto pistorasiasta.
- Irrota kaikki johdot ja kaapelit tulostimesta, ennen kuin siirrät sitä.
- Jos käytössä on lisäsyöttölaite, nosta tulostin ensin ja aseta se sivuun. Älä nosta tulostinta ja syöttölaite samaan aikaan.

Huomautus: Nosta tulostin pois lisäsyöttölaitteen päältä sen sivuilla olevista kädensijoista.

Käytä vain tämän tuotteen mukana toimitettua tai valmistajan hyväksymää virtajohtoa.

Käytä tuotteen mukana toimitettua RJ-11-tietoliikennejohtoa tai vähintään 26 AWG -kokoista korvaavaa johtoa, kun yhdistät laitteen julkiseen puhelinverkkoon.

 **VAARA—SÄHKÖISKUN VAARA:** Jos käsittelet emolevyä tai asennat muisti- tai lisäkortteja tulostimen asentamisen jälkeen, katkaise ensin tulostimesta virta ja irrota virtajohto pistorasiasta. Jos tulostimeen on liitetty muita laitteita, katkaise niistäkin virta ja irrota niistä kaikki tulostimeen kytketyt kaapelit.

 **VAARA—SÄHKÖISKUN VAARA:** Varmista, että kaikki ulkoisten liitännöiden liittimet (kuten Ethernet- ja puhelinliittimet) on kytketty merkittyihin liitännöportteihin.

Tuote täyttää kansainväliset turvamääräykset, kun siinä käytetään tietyn valmistajan osia. Joidenkin osien turvapiirteet eivät aina ole ilmeisiä. Valmistaja ei vastaa vaihto-osien käytöstä.

 **VAARA—LOUKKAANTUMISVAARA:** Älä leikkaa, kierrä, solmi tai rusenna virtajohtoa äläkä aseta sen päälle painavia esineitä. Älä altista virtajohtoa hiertymiselle tai paineelle. Älä jätä virtajohtoa puristukseen esimerkiksi huonekalujen ja seinän väliin. Jos jokin näistä tapahtuu, siitä voi seurata tulipalon tai sähköiskun vaara. Tutki virtajohto säännöllisesti tällaisten ongelmien varalta. Irrota virtajohto pistorasiasta ennen tutkimusta.

 **VAARA—SÄHKÖISKUN VAARA:** Kun puhdistat tulostimen sisäosaa, voit välttää sähköiskun riskiä irrottamalla virtapistokkeen pistorasiasta ja irrottamalla kaikki kaapelit tulostimesta ennen jatkamista.

Tietoja tulostimesta

Kiitos tämän tulostimen valinnasta.

Olemme tehneet paljon työtä, jotta tulostin vastaisi tarpeitasi.

Voit aloittaa tulostimen käyttämisen heti käyttämällä tulostimen mukana toimitettuja asennustarvikkeita ja lukaisemalla *Käyttöoppaan*, jotta opit tulostimeen liittyvät perusasiat. Jos haluat saada täyden hyödyn tulostimesta, lue *Käyttöopas* huolellisesti ja varmista web-sivustostamme, että käytössä on uusimmat päivitykset.

Olemme sitoutuneet varmistamaan tulostintemme suorituskyvyn ja laadun ja haluamme varmistaa, että olet tyytyväinen. Jos tulostimessa esiintyy ongelmia, kokeneet tukihenkilömme auttavat mielellään ratkaisemaan ne nopeasti. Voit myös kertoa meille mahdolliset parannusehdotuksesi. Loppujen lopuksi teemme työtämme asiakkaiden hyväksi, ja asiakkaiden ehdotusten ansiosta voimme tehdä työmme entistä paremmin.

Tulostintietojen etsiminen

Mitä tietoja etsit?	Etsi vastaus täältä
Asennuksen aloitusohjeet: <ul style="list-style-type: none"> Tulostimen liittäminen Tulostinohjelmiston asentaminen 	Asennusohjeet—Asennusohjeet tulivat tulostimen mukana.
Tulostimen lisäasennus- ja käyttöohjeet: <ul style="list-style-type: none"> Paperin ja erikoismateriaalin valitseminen ja varastoiminen Paperin lisääminen Tulostus, kopiointi, skannaus ja faksaus tulostinmallin mukaan Tulostimen asetusten määrittäminen Asiakirjojen ja valokuvien katselu ja tulostaminen Tulostinohjelmiston asentaminen ja käyttäminen Tulostimen asentaminen verkkoon ja asetusten määrittäminen tulostimen mallin mukaan Tulostimen huoltaminen ja ylläpitäminen Vianmääritys ja ongelmien ratkaiseminen 	<i>Käyttöopas</i> — <i>Käyttöopas</i> on <i>Ohjelmisto ja oppaat</i> -CD-levyllä. <i>Pikaopas</i> — <i>Pikaopas</i> on <i>Ohjelmisto ja käyttöoppaat</i> -CD-levyllä kohdassa View Additional Documentation (Lisäohjeiden tarkasteleminen). Mahdollisia päivityksiä voi etsiä verkkosivustostamme osoitteessa support.dell.com
Tulostinohjelmiston ohje	Windows- tai Mac-ohje—Avaa tulostinohjelmiston ohjelma tai sovellus ja valitse Ohje . Napsauta  niin saat tilannekohtaista tietoa. Huomautuksia: <ul style="list-style-type: none"> Ohje asennetaan automaattisesti tulostinohjelmiston yhteydessä. Tulostinohjelmisto sijaitsee käyttöjärjestelmän mukaan joko tulostimen Ohjelma-kansiossa tai työpöydällä.

Mitä tietoja etsit?	Etsi vastaus täältä
<p>Uusimmat lisätiedot, päivitykset ja tekninen tuki:</p> <ul style="list-style-type: none"> • Oppaat • Ohjaimien lataukset • Tuotepäivitykset • Huoltokutsu- ja korjaustietoja • Tilauksen tila • Live chat -tuki • Sähköpostituki • Puhelintuki 	<p>Dellin tukisivusto—support.dell.com</p> <p>Huomautus: Valitse alue ja valitse sitten tuote niin saat näkyviin asianomaisen tukisivuston.</p> <p>Tuen puhelinnumerot ja aukioloajat omalla alueellasi tai omassa maassasi löytyvät Tuki-verkkosivuilta.</p> <p>Varaudu antamaan seuraavat tiedot ottaessasi yhteyttä tukeen, ne nopeuttavat palvelua:</p> <ul style="list-style-type: none"> • Huoltotunnus • Pikapalvelukoodi <p>Huomautus: Huoltotunnus ja pikapalvelukoodi löytyvät tulostimeen kiinnitetystä tarroista.</p>
<ul style="list-style-type: none"> • Ohjelmisto ja ohjaimet—Oman tulostimen viralliset ohjaimet ja Dell-tulostinohjelmiston asennusohjelmat • Lueminut-tiedostot—Viimehetken teknisiä muutoksia tai teknistä lisäaineistoa kokeneille käyttäjille ja tekniikoille 	<p><i>Ohjelmisto ja käyttöoppaat -CD</i></p>
<ul style="list-style-type: none"> • Tulostimen tarvikkeet ja lisävarusteet • Vaihtokasetit 	<p>Dell-tulostimien tarvikesivusto—dell.com/supplies</p> <p>Tulostimen tarvikkeita voi ostaa verkon kautta, puhelimitse tai joistakin vähittäismyyntikaupoista.</p>
<ul style="list-style-type: none"> • Turvaohjeet tulostimen käyttöönottoa varten • Säädökset • Takuu 	<p><i>Tuotetieto-opas</i></p> <div data-bbox="1010 1058 1203 1339" style="text-align: center;"> </div> <p>Huomautus: The <i>Tuotetieto-opasta</i> ei ole saatavilla kaikissa maissa.</p>

Tulostinkokoonpanot

Huomautus: Tulostinkokoonpano saattaa vaihdella tulostinmallin mukaan.

Perusmalli

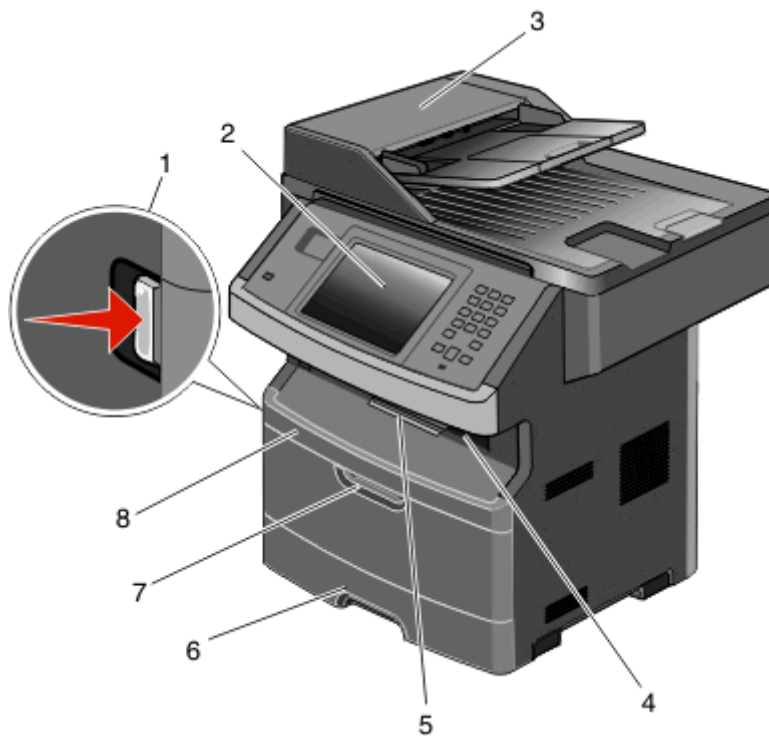

1	Etuluukun vapautuspainike
2	Tulostimen ohjauspaneeli
3	Automaattinen asiakirjansyöttölaite (ADF)
4	Vakiovastaanottoalusta ja ylävalo
5	Paperinpysäytin
6	250 arkin vakiolokero
7	Monisyöttölaitteen luukku
8	Etuluukku

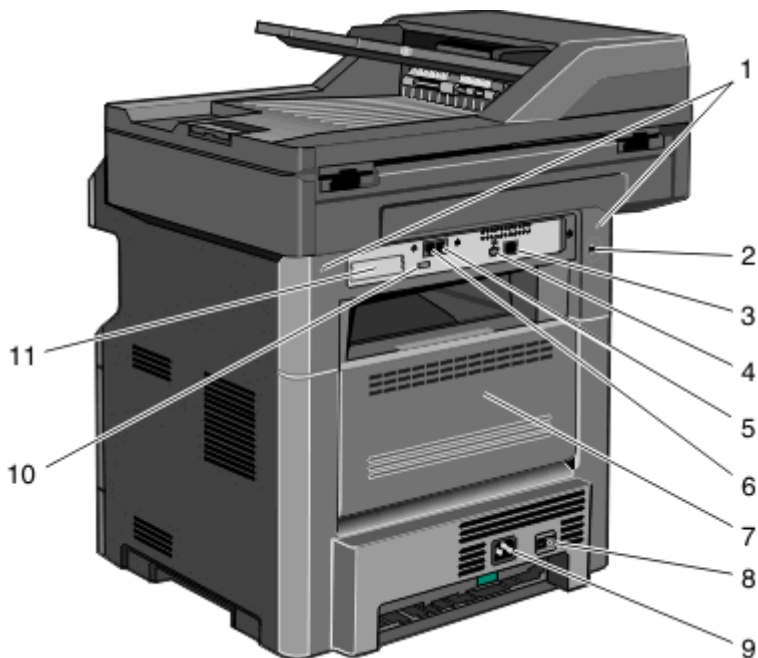

1	Emolevyn lukot
2	Lukituslaite
3	Ethernet-liitäntä
4	USB-portti Huomautus: Kytke tulostin tietokoneeseen tämän USB-portin avulla.
5	Faksin seinäliitäntäportti Huomautus: Faksiportit näkyvät vain silloin, kun faksikortti on asennettu.
6	Faksin puhelinliitäntäportti Huomautus: Faksiportit näkyvät vain silloin, kun faksikortti on asennettu.
7	Takaluukku
8	Virtakytkin
9	Tulostimen virtajohdon liitin
10	USB-oheislaitteportti
11	Irrotettava suojalevy Huomautus: Suojalevy irrotetaan asennettaessa sisäisiä lisälaitteita.

Tulostimen paikan valitseminen

Valitse tulostimelle paikka, jossa on riittävästi tilaa lokeroiden, suojusten ja luukkujen avaamiseen. Jos aiot asentaa valinnaisia lisävarusteita, jätä tilaa myös niille. Muista lisäksi

- varmistaa, että ilman virtaus huoneessa täyttää viimeisimmän ASHRAE 62 -standardin vaatimukset.
- sijoittaa tulostin tasaiselle, kestäväälle ja vakaalle alustalle.

- Tulostimen sijoituspaikan on oltava
 - sellainen, ettei ilmastointilaitteista, lämmittimistä tai tuulettimista tuleva ilmavirta suuntaudu suoraan sinne
 - kosteus- ja lämpötilaolosuhteiltaan vakaa sekä sellainen, että siihen ei osu suora auringonvalo
 - puhdas, kuiva ja pölytön.
- Jotta tuuletus toimii kunnolla, jätä tulostimen ympärille vapaata tilaa seuraavasti:

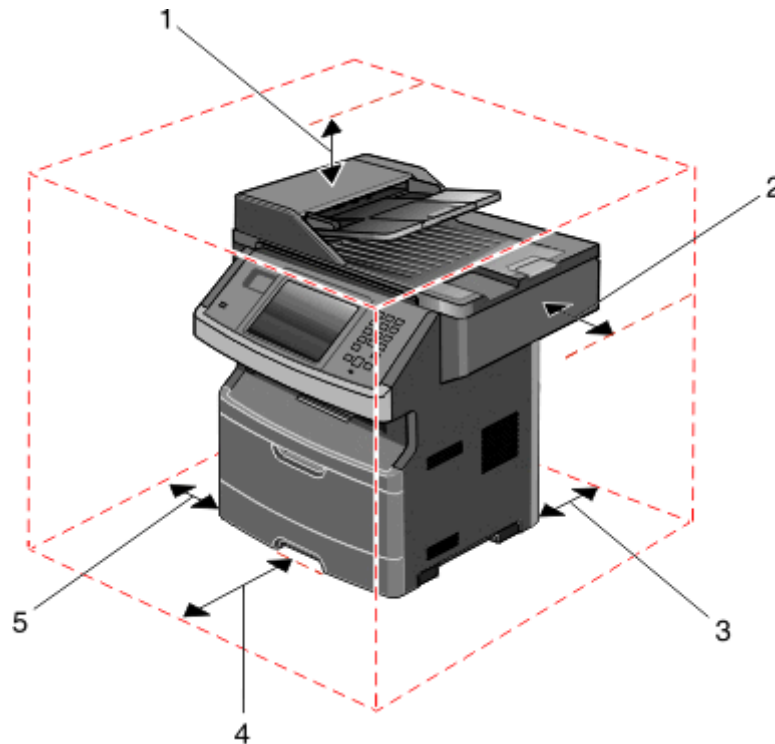

1	Ylä	254 mm (10 tuumaa)
2	Oikea reuna	203 mm (8 tuumaa)
3	Takapuoli	305 mm (12 tuumaa)
4	Etupuoli	203 mm (8 tuumaa)
5	Vasen reuna	76 mm (3 tuumaa)

Skannerin perustoiminnot

Skannerilla voidaan kopioida, faksata ja skannata verkkoon suurissa työryhmissä. Toiminto

- nopea kopioiminen tai asetusten muuttaminen ohjauspaneelistä tiettyjä kopiointitöitä varten
- faksin lähettäminen tulostimen ohjauspaneelistä
- faksin lähettäminen useisiin faksikohteisiin kerralla
- asiakirjojen skannaaminen ja lähettäminen tietokoneeseen, sähköpostiosoitteeseen, flash-asemaan tai FTP-kohteeseen
- asiakirjojen skannaaminen ja lähettäminen toiseen tulostimeen (PDF-tiedostona FTP:n kautta)

Huomautus: Faksitoiminto on käytettävissä vain joissakin tulostinmalleissa.

Automaattinen asiakirjansyöttölaite ja skannaustaso

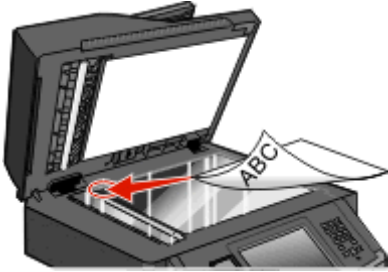
Automaattinen asiakirjansyöttölaite (ADF)	Skannaustaso
 <p>Käytä automaattista asiakirjansyöttölaitetta monisivuisten asiakirjojen kopioimiseen.</p>	 <p>Käytä skannaustasoa yksittäisten sivujen, pienten kohteiden (kuten postikorttien tai valokuvien), kalvojen, valokuvapaperin tai ohuiden materiaalien (esimerkiksi lehtileikkeiden) yhteydessä.</p>

Asiakirjoja voi skannata asiakirjansyöttölaitteessa tai skannaustasolla.

Automaattisen asiakirjan syöttölaitteen (ADF) käyttäminen

Asiakirjansyöttölaitteella voidaan skannata kerralla useita sivuja, myös kaksipuolisia. Jos kaksipuolinen tulostus on valittu, asiakirjansyöttölaite skannaa arkin molemmat puolet automaattisesti. Asiakirjansyöttölaitteen käyttäminen:

- Aseta asiakirja asiakirjansyöttölaitteeseen etupuoli ylöspäin ja lyhyt reuna edellä.
- Aseta asiakirjansyöttölaitteen lokeroon enintään 50 arkkia tavallista paperia.
- Voit skannata asiakirjoja, joiden koko on vähintään 125 x 127 mm (4,92 x 5 tuumaa) ja enintään 215,9 x 355,6 mm (8,5 x 14 tuumaa).
- Voit skannata asiakirjoja, joissa on eri kokoisia sivuja (Letter ja Legal).
- Voit skannata asiakirjoja, joiden paino on 52 - 120 g/m².
- Älä aseta automaattiseen asiakirjansyöttölaitteeseen postikortteja, valokuvia, pieniä kohteita, kalvoja, valokuvapaperia tai mitään lehtileikkeiden kaltaisia ohuita alkuperäiskappaleita. Aseta ne skannaustasolle.







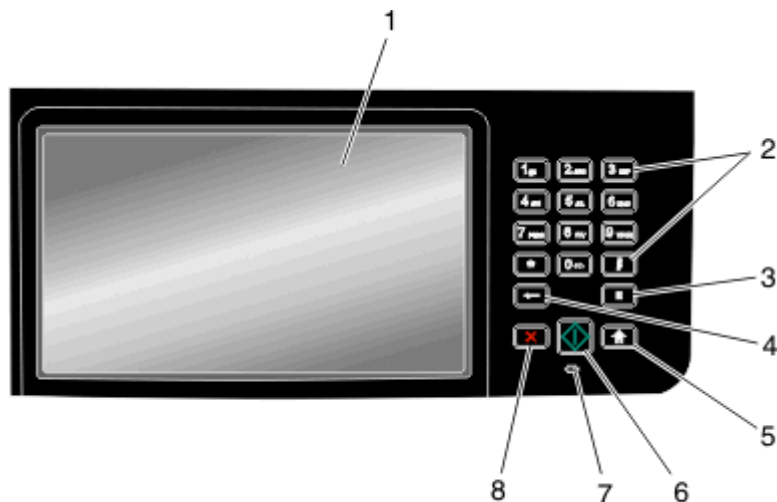

Skannaustason käyttäminen







Skannaustasolla voidaan skannata tai kopioida yksittäisiä sivuja tai kirjan sivuja. Skannaustason käyttäminen:

- Aseta asiakirja skannaustasolle kuvapuoli alaspäin vasempaan yläkulmaan.
- Voit skannata tai kopioida asiakirjoja, joiden koko on enintään 215,9 x 355,6 mm (8,5 x 14 tuumaa).
- Voit skannata asiakirjoja, joissa on eri kokoisia sivuja (Letter ja Legal).
- Voit kopioida kirjoja, joiden paksuus on enintään 25,3 mm (1 tuuma).

Tulostimen ohjauspaneeli



Kohde	Kuvaus	
1	Näyttö	Näyttää skannaus-, kopiointi-, faksaus- ja tulostusasetukset sekä tila- ja virheilmoitukset.
2	Näppäimistö	Voit kirjoittaa numeroita tai muita merkkejä näytössä.
3	Tauko	<ul style="list-style-type: none"> • Voit lisätä kahden tai kolmen sekunnin tauon faksinumeroon painamalla -painiketta. Faksin vastaanottaja -kentässä tauko merkitään pilkulla (,). • Kun olet aloitusnäytössä, voit valita faksinumeron uudelleen painamalla -painiketta. • Painike toimii ainoastaan Faksi-valikossa tai faksitoimintojen yhteydessä. Jos -painiketta painetaan muualla kuin Faksi-valikossa, aloitusnäytössä tai muun kuin faksitoiminnon yhteydessä, laitteesta kuuluu virhemerkkiäni.
4	Takaisin	<p>Kun olet Kopio-valikossa, voit poistaa Kopiomäärä-kohdan oikeanpuoleisen numeron painamalla -painiketta. Jos koko luku poistetaan painamalla -painiketta useita kertoja, näyttöön tulee oletusarvo 1.</p> <p>Kun olet Faksikohde-luettelossa, voit poistaa manuaalisesti annetun luvun oikeanpuoleisen numeron painamalla -painiketta. Painamalla -painiketta voit lisäksi poistaa pikavalintamerkin kokonaan. Kun kokonainen rivi on poistettu ja -painiketta painetaan uudelleen, kohdistin siirtyy edelliselle riville.</p> <p>Kun olet Sähköpostikohde-luettelossa, voit poistaa kohdistimen vasemmalla puolella olevan merkin painamalla -painiketta. Jos merkki on pikavalinnassa, pikavalinta poistetaan.</p>

Kohde	Kuvaus
5 Aloitus 	Painamalla  -painiketta voit palata aloitusnäyttöön.
6 Käynnistä 	<ul style="list-style-type: none"> • Painamalla -painiketta voit käynnistää näytössä näkyvän nykyisen työn. • Kun olet aloitusnäytössä, voit käynnistää kopiointityön käyttämällä oletusasetuksia painamalla -painiketta. • Painikkeen painaminen työn skannaamisen aikana ei vaikuta mitenkään.
7 Merkkivalo	Osoittaa tulostimen tilan: <ul style="list-style-type: none"> • Off (Ei pala) — virta on katkaistu. • Blinking green (Vilkkuu vihreänä) — tulostin lämpenee, käsittelee tietoja tai tulostaa. • Solid green (Tasainen vihreä) — tulostimen virta on kytketty, tulostin on vapaa. • Blinking red (Vilkkuu punaisena) — tulostin vaatii käyttäjän toimia.
8 Seis 	Keskeyttää tulostimen toiminnan Näyttöön tulee vaihtoehtoluettelo, kun Pysäytetty -teksti näkyy näytössä.

Aloitusnäyttö

Kun tulostimeen on kytketty virta ja tulostin on lämmennyt, näyttöön tulee perusnäky eli aloitusnäyttö. Aloitusnäytön painikkeilla voit aloittaa toiminnon, kuten kopiointin, faksauksen tai skannauksen, avata valikkonäytön tai vastata viesteihin.

Huomautus: Aloitusnäytössä näkyvät painikkeet vaihtelevat aloitusnäyttöasetusten mukaan.

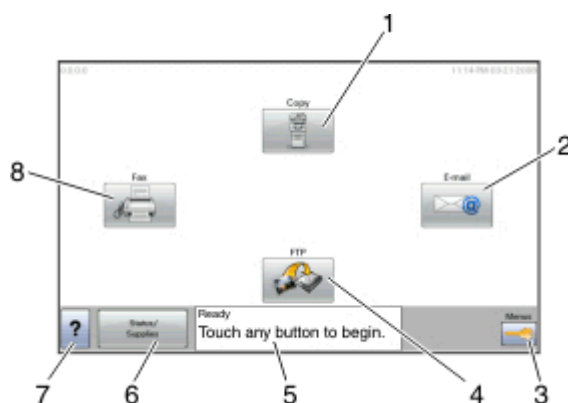

Näytön kohde	Kuvaus
1 Kopiointi	Avaa Kopio-valikot Huomautus: Voit avata Kopio-valikot myös painamalla näppäimistön numeronäppäintä aloitusnäytössä.
2 Sähköposti	Avaa sähköpostivalikot
3 Valikot	Avaa valikot. Nämä valikot ovat käytettävissä ainoastaan, kun tulostimen tila on Valmis .
4 FTP	Avaa FTP-valikot

Näytön kohde		Kuvaus
5	Tilailmoitusrivi	<ul style="list-style-type: none"> Näyttää tulostimen tilan, esimerkiksi Valmis tai Varattu. Näyttää tulostimen ilmoitukset, esimerkiksi Väriaine vähissä. Näyttää ohjeita, joissa neuvotaan, mitä on tehtävä, jotta tulostin voi jatkaa työn käsittelemistä (esimerkiksi Sulje luukku).
6	Tila/Tarvikkeet	Näkyvä näytössä aina, kun tulostimen tilarivillä on ilmoitus, joka edellyttää käyttäjän toimia. Koskettamalla painiketta voit avata ilmoitusnäytön, jossa on lisätietoja ilmoituksesta, muun muassa ohjeet sen poistamiseen.
7	Vihjeitä	Kaikissa valikoissa on vihjepainike. Vihjeet ovat kosketusnäytön käytönaikainen ohjetoiminto.
8	Faksi	Avaa faksivalikot.

Aloituspainikkeissa voi olla muitakin painikkeita, kuten





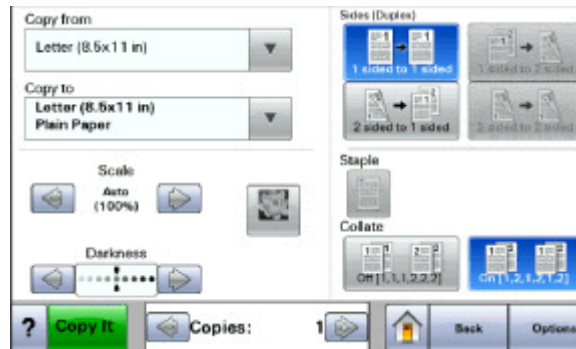

Näytön kohde		Kuvaus
Vapauta fakseja arkistosta		Jos tämä painike näkyy, laitteen arkistossa on fakseja, joille on määritetty viivästysaika. Voit avata faksiarkiston koskettamalla painiketta.
Haku arkistosta		Hakee joitakin seuraavista kohteista ja näyttää hakutulokset: <ul style="list-style-type: none"> arkiston töiden tai luottamuksellisten tulostustöiden käyttäjätunnukset muiden arkiston töiden kuin luottamuksellisten töiden nimet profiilien nimet kirjanmerkkisäilön tai töiden nimet USB-säilön tai töiden nimet (ainoastaan tuetut tiedostotunnisteet).
Arkisto		Avaa arkistonäytön.
Lukitse laite		Tämä painike on näytössä, kun tulostin ei ole lukittu, ja laitteen lukitsemis-PIN on asetettu. Tämä painike avaa PIN-tunnuksen kirjoitusnäytön. Tulostimen ohjauspaneeli (kosketusnäyttö ja painikkeet) voidaan lukita antamalla oikea PIN-koodi.
Avaa laite		Tämä painike on näytössä, kun tulostin on lukittu. Tulostimen ohjauspaneelin painikkeita ja pikavalintoja ei voi käyttää, kun painike on näytössä. Tämä painike avaa PIN-tunnuksen kirjoitusnäytön. Tulostimen ohjauspaneeli (kosketusnäyttö ja painikkeet) voidaan avata antamalla oikea PIN-koodi.

Kosketusnäytön painikkeiden käyttäminen









Huomautus: Näytöt ja painikkeet voivat poiketa kuvista lisävarusteiden ja asetusten mukaan.

Kosketusnäyttö (esimerkki)



Painike	Toiminto
Aloitus 	Palauttaa näkymän aloitusnäyttöön
Alanuoli 	Avaa asetusnäytön
Vasen vähennyspainike 	Vieritys seuraavaan arvoon laskevassa järjestyksessä
Oikea lisäyspainike 	Vieritys seuraavaan arvoon nousevassa järjestyksessä
Vasen nuoli 	Vieritys vasemmalle
Oikea nuoli 	Vieritys oikealle
Takaisin 	Palauttaa näkymän takaisin edelliseen näyttöön

Muut kosketusnäytön painikkeet

Painike	Toiminto
Lähetä 	Arvon tallentaminen uudeksi oletukseksi
Alanuoli 	Siirtyminen seuraavaan näyttöön alaspäin
Ylänuoli 	Siirtyminen seuraavaan näyttöön ylöspäin
Valitsematon valintanappi 	Tämä on valitsematon valintanappi. Valintanappi näkyy harmaana, mikä osoittaa, että se on valitsematon.
Valittu valintanappi 	Tämä on valittu valintanappi. Valintanappi näkyy sinisenä, mikä osoittaa, että se on valittu.
Peruuta työt 	<p>Avaa Peruuta työt -näytön. Peruuta työt -näytössä on kolme otsikkoa: Tulostus, Faksi ja Verkko. Seuraavat kohteet ovat käytettävissä Tulostus-, Faksi- ja Verkko-kohdissa:</p> <ul style="list-style-type: none"> • Tulostustyö • Kopiointityö • Faksi • FTP • Sähköpostin lähetys <p>Kunkin otsikon alapuolella on työluettelosarake, jossa näkyy enintään kolme työtä. Jokainen työ on painike, jota koskettamalla voit tarkastella työn tietoja. Jos sarakkeessa on enemmän kuin kolme työtä, näytössä on nuoli, jolla voit selata töitä.</p>
Jatka 	Tätä painiketta painamalla voit hyväksyä valinnan tai poistaa ilmoitukset ja jatkaa työtä.
Peruuta 	<ul style="list-style-type: none"> • Toiminnon tai valinnan peruuttaminen • Poistuminen näytöstä ja palaaminen edelliseen näyttöön

Painike	Toiminto
Valitse 	Avaa seuraavan asiaan liittyvän valikon tai valikkokohdan

Ominaisuudet

Ominaisuus	Kuvaus
Valikkopolku: <u>Valikot >Asetukset >Kopiointias-</u> <u>tukset > Kopiomäärä</u>	Valikkopolku näkyy kunkin valikkonäytön yläreunassa. Se osoittaa, miten nykyiseen valikkoon on päästy. Se osoittaa tarkan sijainnin valikkorakenteessa. Voit palata mihin tahansa polun valikkoon tai valikkokohtaan koskettamalla vastaavaa alleviivattua kohtaa. Kopiomäärä ei näy alleviivattuna, koska se on nykyinen näyttö. Jos kosketat jotakin Kopiomäärä-näytön alleviivattua kohtaa, ennen kuin kopiomäärä on asetettu ja tallennettu, valintaa ei tallenneta eikä sitä oteta käyttöön oletusasetuksena.
Virheilmoitus 	Jos näyttöön tulee virheilmoitus, joka vaikuttaa toimintoon, kuten kopiointiin tai faksaukseen, toiminnon painikkeen yläpuolella näkyy aloitusnäytössä punainen piste, ja punainen merkkivalo vilkkuu.

Tulostimen lisäasennus

Sisäisten lisävarusteiden asentaminen

 **VAARA—SÄHKÖISKUN VAARA:** Jos käsittelet emolevyä tai asennat lisävarusteita tai muistilaitteita tulostimen käyttöönoton jälkeen, katkaise tulostimesta virta ja irrota virtajohto pistorasiasta ennen toimenpiteiden tekemistä. Jos tulostimeen on liitetty muita laitteita, katkaise niistäkin virta ja irrota niistä kaikki tulostimeen kytketyt kaapelit.

Tulostimen liitännämahdollisuuksia ja muistikapasiteettia voidaan lisätä asentamalla valinnaisia lisäkortteja. Tämän osan ohjeiden avulla voit asentaa kortteja ja paikantaa poistettavia kortteja.

Käytettävissä olevat sisäiset lisälaitteet

- Muistikortit
- Laitteohjelmakortit
- Tulostimen kiintolevy
- Sisäiset sovellusportit (ISP)

Kaikki asetukset eivät välttämättä ole käytettävissä. Kysy lisätietoja tulostimen ostopaikasta.

Emolevyn käsitteleminen ja sisäisten lisälaitteiden asentaminen

Huomautus: Tähän toimenpiteeseen tarvitaan tasapäistä ruuvitalttaa.

VAARA—SÄHKÖISKUN VAARA: Jos käsittelet emolevyä tai asennat lisävarusteita tai muistilaitteita tulostimen käyttöönoton jälkeen, katkaise tulostimesta virta ja irrota virtajohto pistorasiasta ennen toimenpiteiden tekemistä. Jos tulostimeen on liitetty muita laitteita, katkaise niistäkin virta ja irrota niistä kaikki tulostimeen kytketyt kaapelit.

- 1 Löysää emolevyn takaosassa olevia ruuveja neljänneskierröksen verran.



2 Avaa emolevy nostamalla skanneriyksikön etuosaa.

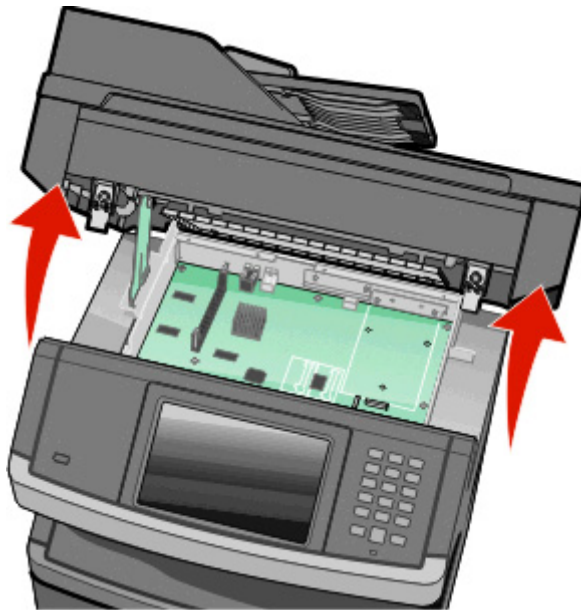

3 Etsi oikea liitin seuraavan kuvan avulla.

Varoitus — Vaurioitumisen mahdollisuus: Staattinen sähkö vahingoittaa helposti emolevyn elektronisia osia. Kosketa jotakin tulostimen metalliosaa, ennen kuin kosketat emolevyn elektronisia osia tai liittimiä.

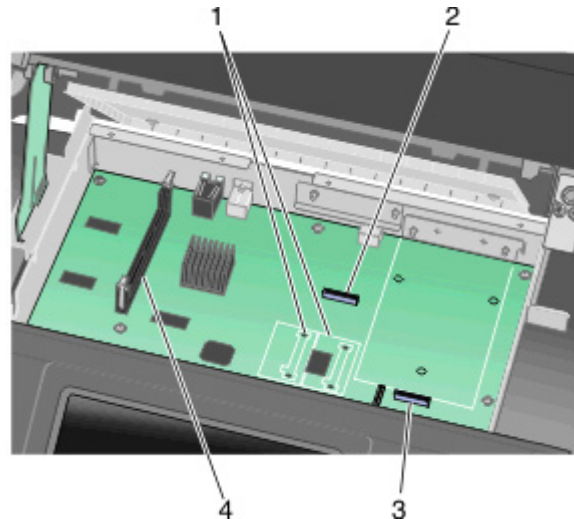

1	Flash-muistikortin tai laiteohjelmakortin liittimet
2	Faksikortin liitin
3	Tulostimen kiintolevyn liitin
4	Muistikortin liitin

Muistikortin asentaminen

⚠ VAARA—SÄHKÖISKUN VAARA: Jos käsittelet emolevyä tai asennat valinnaisia laitteita tai muistilaitteita tulostimen asentamisen jälkeen, katkaise tulostimesta virta ja irrota virtajohto pistorasiasta, ennen kuin jatkat. Jos tulostimeen on liitetty muita laitteita, katkaise niistäkin virta ja irrota kaikki tulostimeen kytketyt kaapelit.

Varoitus — Vaurioitumisen mahdollisuus: Staattinen sähkö vahingoittaa helposti emolevyn elektronisia osia. Kosketa jotakin tulostimen metalliosaa, ennen kuin kosketat emolevyn elektronisia osia tai liittimiä.

Huomautus: Tähän toimenpiteeseen tarvitaan tasapäinen ruuvitaltta.

Valinnainen muistikortti on hankittavissa erikseen ja liitettävissä emolevyyn. Muistikortin asentaminen:

- 1 Irrota emolevyn metallilevy.

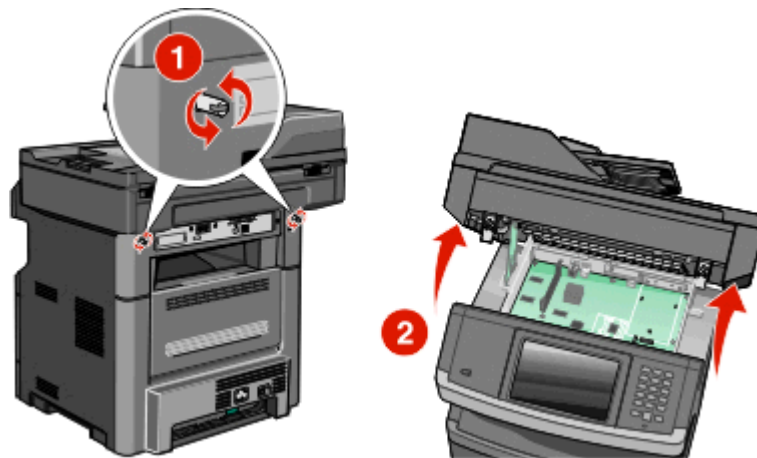

- 2 Poista muistikortti pakkauksestaan.

Huomautus: Vältä koskettamasta kortin reunassa olevia liitäntäkohtia.

- 3 Avaa muistikortin liitinsalvat.



4 Kohdista muistikortin lovet liittimessä oleviin kohoumiin.

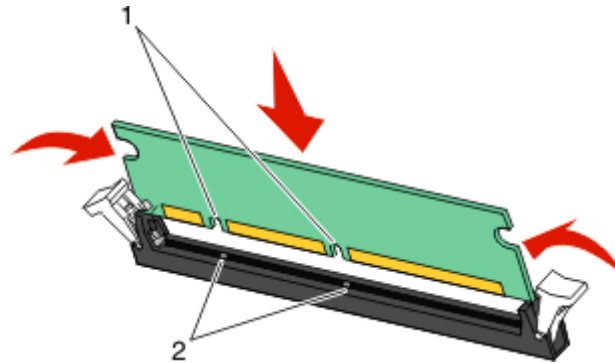

1	Lovet
2	Kohoumat

5 Työnnä muistikortti suoraan liittimeen niin, että se *napsahtaa* paikalleen.

Huomautus: Varmista muistikortin asentamisen jälkeen, että muistikortin liittinsalvat palaavat salvattuun pystyasentoon ja ovat tukevasti korttia vasten.

6 Vapauta emolevyn suojasalpa ja sulje emolevyn luukku laskemalla skanneri alas.

7 Lukitse emolevy paikalleen työntämällä ruuveja samalla, kun pyörität niitä neljäsosakerroksen verran myötäpäivään.

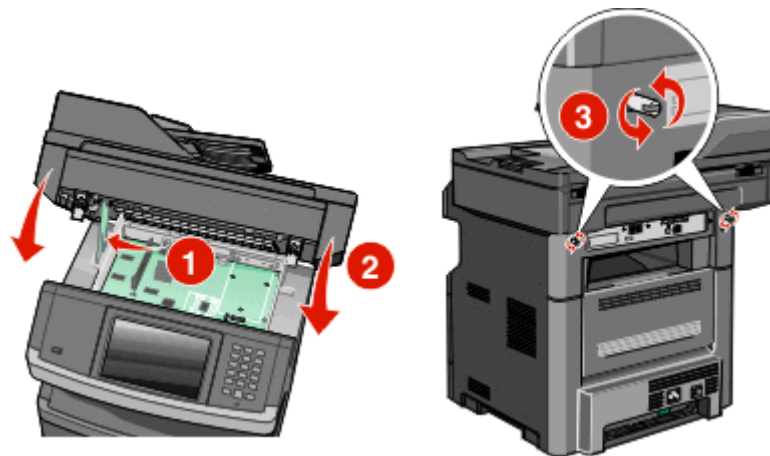

Varoitus — Vaurioitumisen mahdollisuus: Varmista, että emolevy lukittuu paikoilleen. Näin voidaan estää mahdollisia vahinkoja, jos tulostinta siirretään.

Flash-muistikortin tai laiteohjelmakortin asentaminen

Emolevyssä on kaksi liitäntää, joihin voidaan kiinnittää valinnainen muistikortti tai laiteohjelmakortti. Emolevyyn voidaan asentaa vain jompikumpi kortti, mutta molempia liitäntöjä voidaan käyttää.

Huomautus: Tähän toimenpiteeseen tarvitaan tasapäinen ruuvitaltta.

VAARA—SÄHKÖISKUN VAARA: Jos käsittelet emolevyä tai asennat valinnaisia laitteita tai muistilaitteita tulostimen asentamisen jälkeen, katkaise tulostimesta virta ja irrota virtajohto pistorasiasta, ennen kuin jatkat. Jos tulostimeen on liitetty muita laitteita, katkaise niistäkin virta ja irrota kaikki tulostimeen kytketyt kaapelit.

Varoitus — Vaurioitumisen mahdollisuus: Staattinen sähkö vahingoittaa helposti emolevyn elektronisia osia. Kosketa jotakin tulostimen metalliosaa, ennen kuin kosketat emolevyn elektronisia osia tai liittimiä.

1 Irrota emolevyn metallilevy.

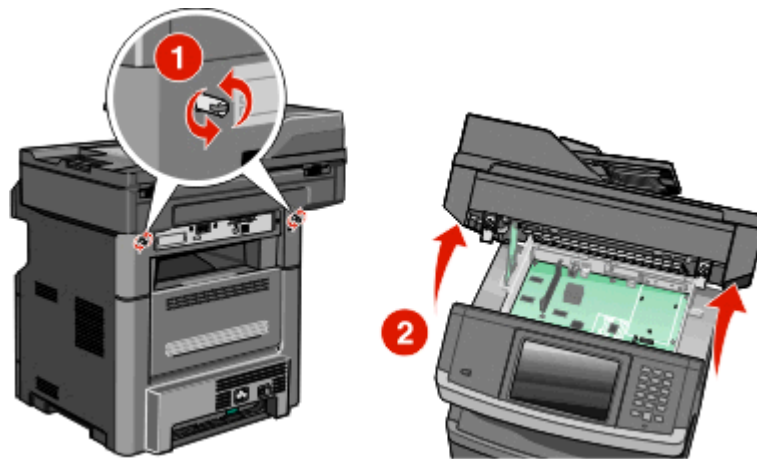

2 Poista kortti pakkauksesta.

Huomautus: Älä kosketa kortin elektronisia osia.

3 Pidä kortin reunoista kiinni ja kohdista kortissa olevat kaksi muovinastaa kahteen emolevyssä olevaan koloon.

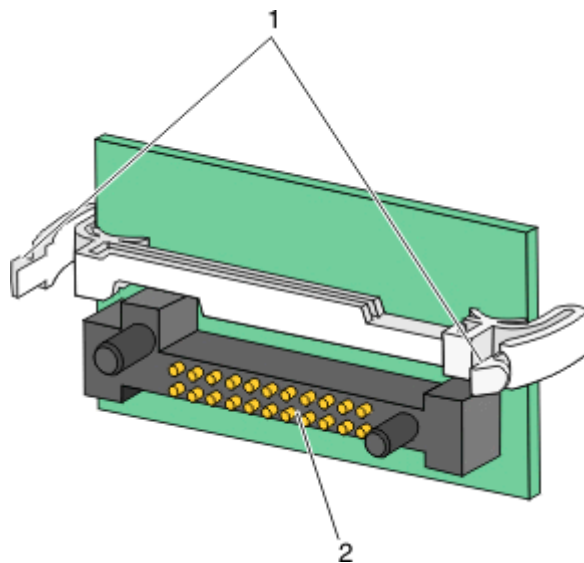

1	Muovinastat
2	Metallinastat

4 Paina kortti huolellisesti paikalleen.

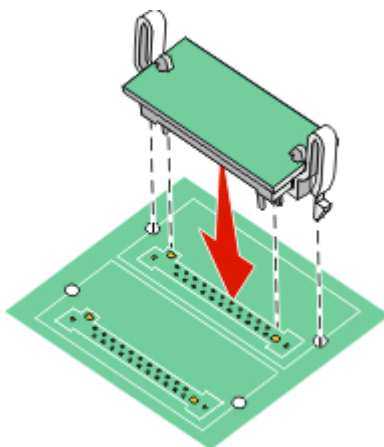

Huomautuksia:

- Kortin liittimen on kosketettava koko pituudeltaan emolevyä.
- Älä vahingoita liittimiä.

5 Vapauta salpa ja sulje emolevyn luukku laskemalla skanneri alas.

6 Paina ruuveja sisäänpäin ja lukitse emolevy paikalleen kiertämällä ruuveja neljänneskiertos myötäpäivään.

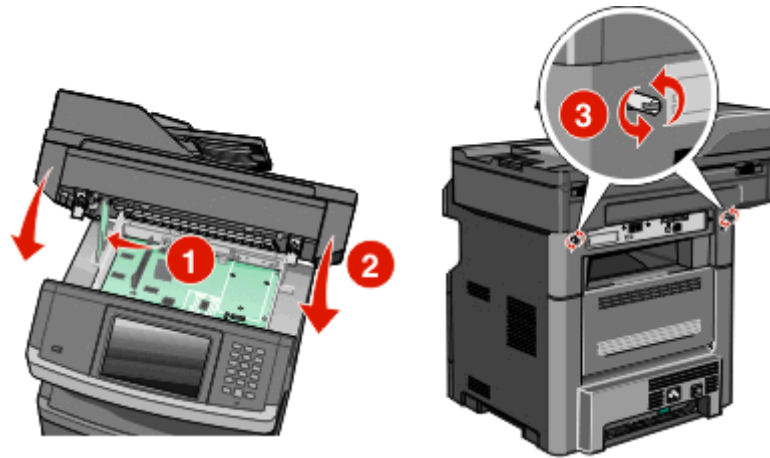

Varoitus — Vaurioitumisen mahdollisuus: Varmista, että emolevy on lukittu paikalleen, jotta tulostin ei vahingoitu siirrettäessä.

Sisäisen sovellusportin asentaminen

Huomautus: Toimenpiteeseen tarvitaan ristipääruuvitaltta nro 2 ja tasapäinen ruuvitaltta.

VAARA—SÄHKÖISKUN VAARA: Jos käsittelet emolevyä tai asennat lisävarusteita tai muistilaitteita tulostimen käyttöönoton jälkeen, katkaise tulostimesta virta ja irrota virtajohto pistorasiasta ennen toimenpiteiden tekemistä. Jos tulostimeen on liitetty muita laitteita, katkaise niistäkin virta ja irrota niistä kaikki tulostimeen kytketyt kaapelit.

Varoitus — Vaurioitumisen mahdollisuus: Staattinen sähkö vahingoittaa helposti emolevyn elektronisia osia. Kosketa jotakin tulostimen metalliosaa, ennen kuin kosketat emolevyn elektronisia osia tai liittimiä.

1 Irrota emolevyn metallilevy.

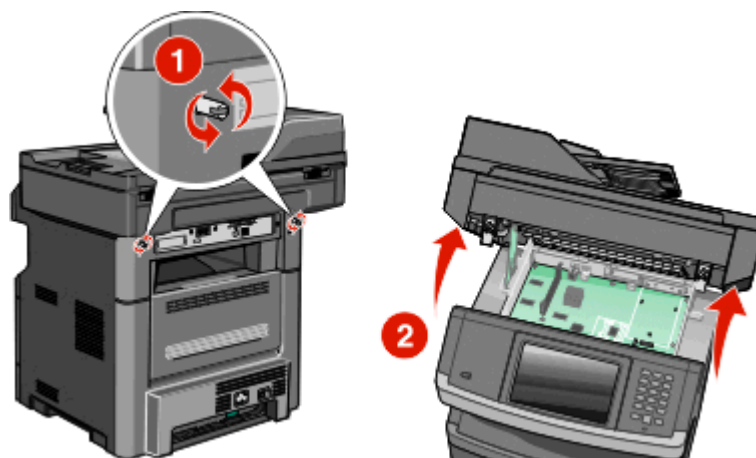

2 Poista sisäinen sovellusportti ja muovisuojus pakkauksestaan.

Huomautus: Vältä kiintolevyn komponenttien koskettamista.

3 Paikanna oikea liitin emolevyltä.

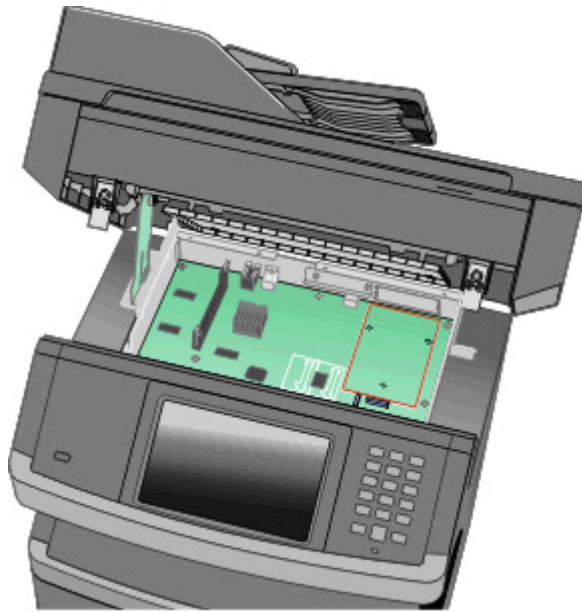

Huomautus: Jos tulostimeen on asennettu valinnainen sisäinen sovellusportti, tulostimen kiintolevy on irrotettava ensin. Kiintolevyn irrottaminen:

- a** Irrota tulostimen kiintolevyn kaapeli emolevystä ja jätä kaapeli kiinni kiintolevyyn. Ennen kuin irrotat kaapelin, purista liitäntäkaapelin liittimen kiinnikkeitä, jolloin salpa aukeaa. Vedä kaapeli sitten irti.

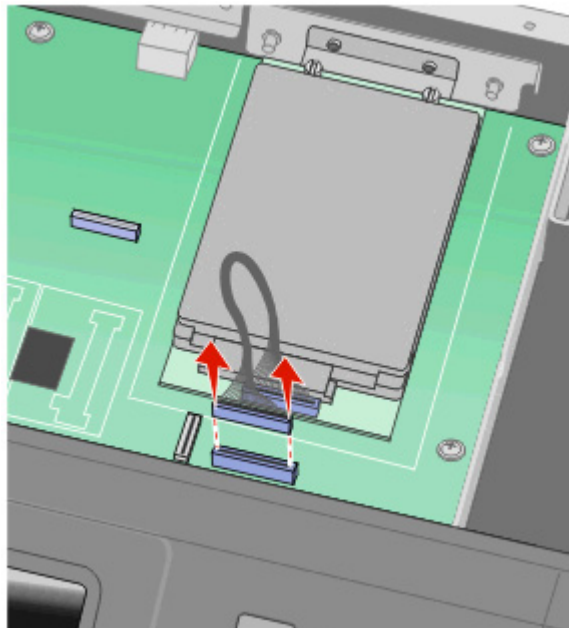

- b** Irrota tulostimen kiintolevyn kiinnitysruuvit.

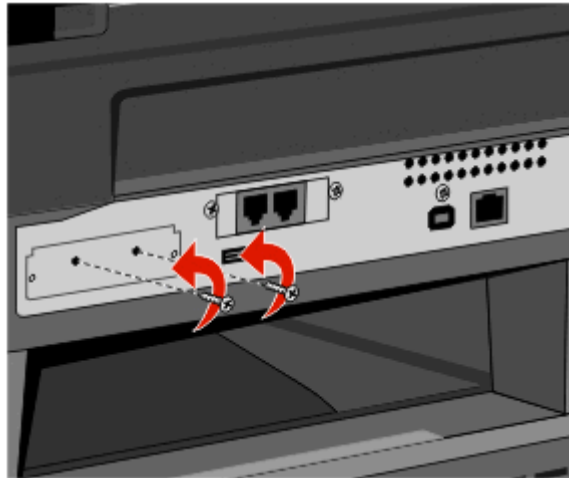

- c** Irrota tulostimen kiintolevy vetämällä sitä ylöspäin, jolloin kiintolevyn kiinnitystapit irtoavat.

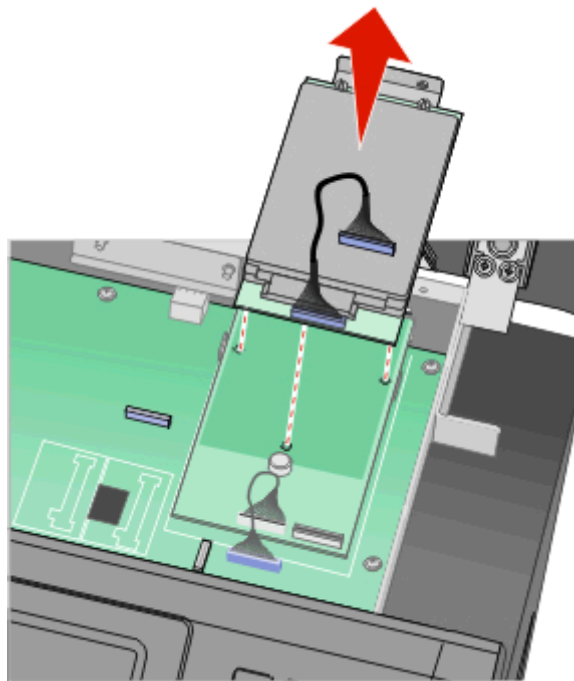

- d** Irrota kiintolevyn asennuspidikkeen sormiruuvit ja poista sitten asennuspidike. Aseta tulostimen kiintolevy sivuun.

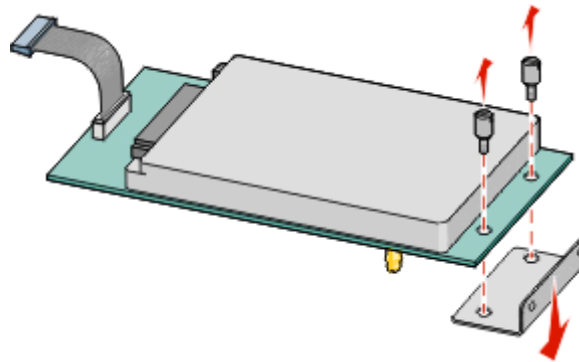

- 4** Poista ISP-paikan metallisuojaus.

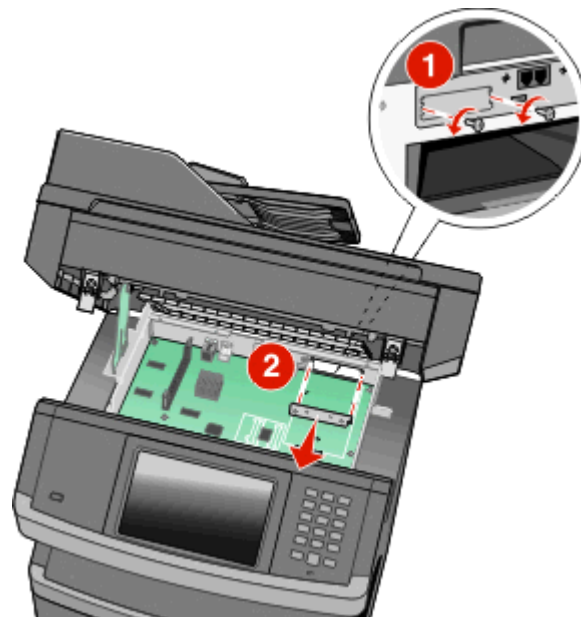

- 5** Kohdista muovisuojuksen tapit kiintolevyn aukkoihin ja paina alaspäin, kunnes suojus napsahtaa paikalleen. Varmista, että kaikki tapit kiinnittyvät oikein ja suojus kiinnittyy kunnolla kiintolevyyn.

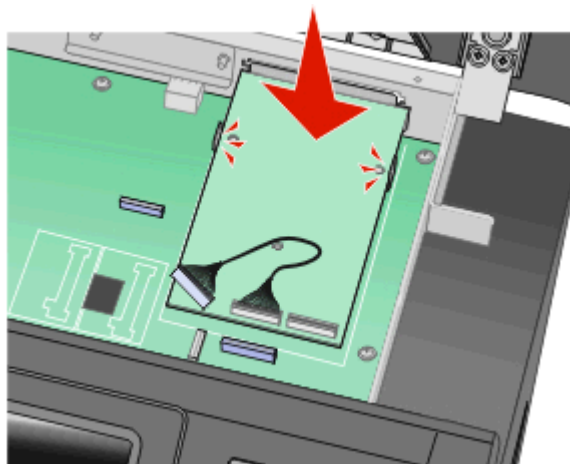

- 6** Asenna sisäinen sovellusportti muovisuojaukseen. Kohdista sisäinen sovellusportti muovisuojauksen yli ja käänä muovisuojausta niin, että kaikki ulkopuolelle ulottuvat liittimet kulkevat sisäisen sovellusportin aukon kautta emolevyn kehykseen.

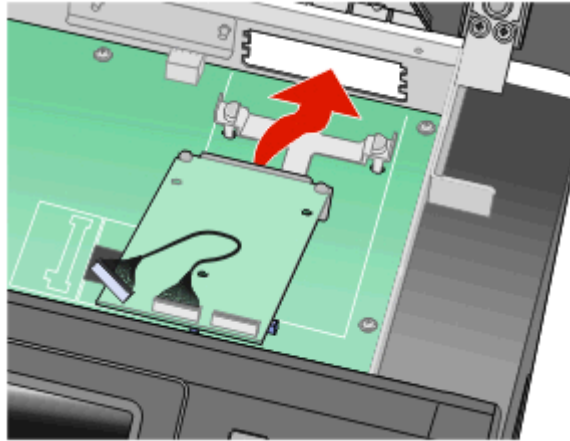

- 7** Laske sisäistä sovellusporttia muovisuojaukseen, kunnes sovellusportti asettuu muovisuojauksen ohjainten väliin.

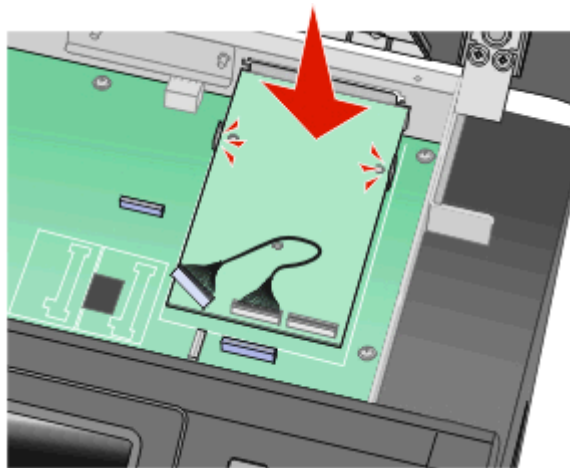

- 8** Kiinnitä pitkä sormiruuvi lähinnä valkoista liitintä olevaan aukkoon ja käänä myötäpäivään, kunnes sisäinen sovellusportti pysyy paikallaan. Älä kiristä sormiruuvia vielä tässä vaiheessa.

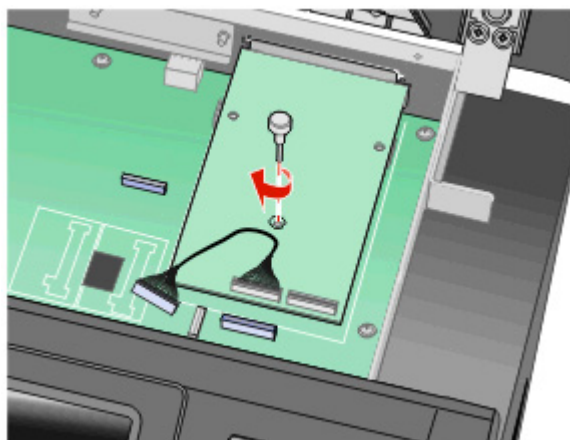

- 9 Kiinnitä sisäisen sovellusportin asennuspidike kahdella mukana toimitettavalla ruuvilla emolevyn kehykseen.

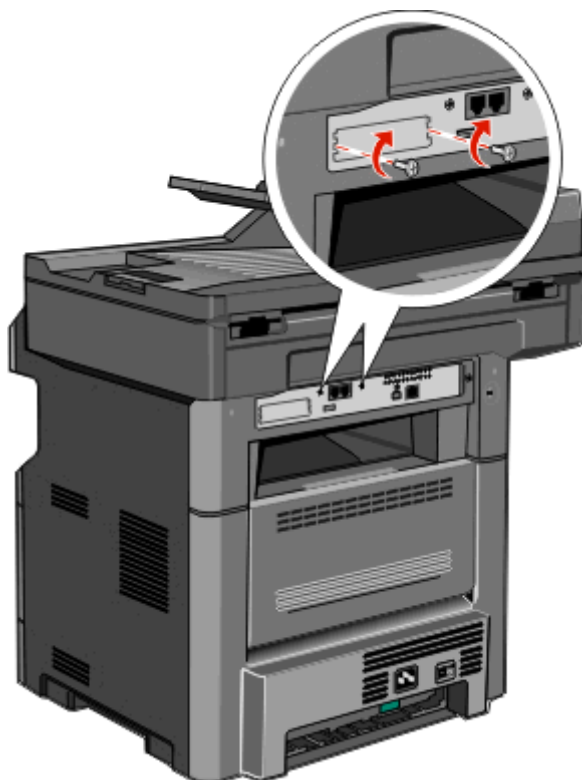

- 10 Kiristä pitkä sormiruuvi.

Huomautus: Älä ylikiristä sormiruuvia.

- 11 Aseta sisäisen sovellusportin liitäntäkaapelin liitin emolevyn pistokkeeseen.

Huomautus: Huomioi liittimien ja pistokkeiden väri.

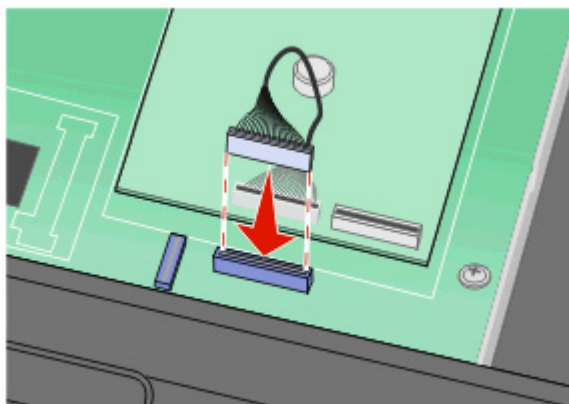

- 12 Jos tulostimeen on asennettu kiintolevy, liitä tulostimen kiintolevy sisäiseen sovellusporttiin. Lisätietoja on kohdassa "Tulostimen kiintolevyn asentaminen" sivulla 41.
- 13 Vapauta salpa ja sulje emolevyn laskemalla skanneri alas.

- 14** Lukitse emolevy paikalleen työntämällä ruuveja sisään ja kääntämällä ruuveja samanaikaisesti neljänneskiertos myötäpäivään

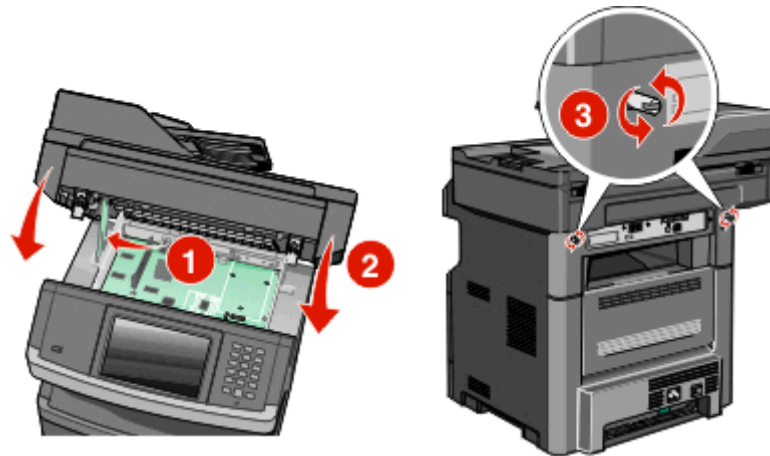

Varoitus — Vaurioitumisen mahdollisuus: Varmista, että emolevy lukittuu paikalleen, jotta se ei vaurioidu tulostinta siirrettäessä.

Tulostimen kiintolevyn asentaminen

Huomautus: Toimenpiteeseen tarvitaan ristipääruuvitaltta nro 2 ja tasapäinen ruuvitaltta.

VAARA—SÄHKÖISKUN VAARA: Jos käsittelet emolevyä tai asennat lisävarusteita tai muistilaitteita tulostimen käyttöönoton jälkeen, katkaise tulostimesta virta ja irrota virtajohto pistorasiasta ennen toimenpiteiden tekemistä. Jos tulostimeen on liitetty muita laitteita, katkaise niistäkin virta ja irrota niistä kaikki tulostimeen kytketyt kaapelit.

Varoitus — Vaurioitumisen mahdollisuus: Staattinen sähkö vahingoittaa helposti emolevyn elektronisia osia. Kosketa jotakin tulostimen metalliosaa, ennen kuin kosketat emolevyn elektronisia osia tai liittimiä.

- 1** Irrota emolevyn metallilevy.

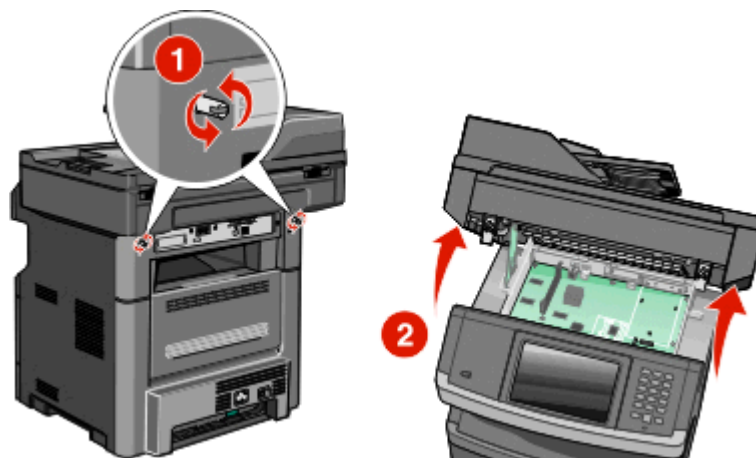

- 2** Poista tulostimen kiintolevyn pakkauksestaan.

Huomautus: Vältä kiintolevyn komponenttien koskettamista.

3 Paikanna oikea liitin emolevyltä.

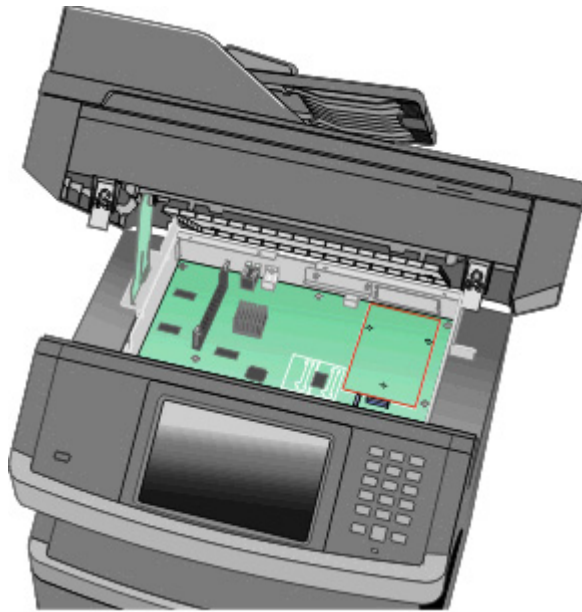

Huomautus: Jos tulostimessa on valinnainen sisäinen sovellusportti (ISP), tulostimen kiintolevy on asennettava sisäiseen sovellusporttiin.

Tulostimen kiintolevyn asentaminen sisäiseen sovellusporttiin (ISP)

- a** Löysää ruuveja tasapäisellä ruuvitaltalla ja poista sormiruuvit, joilla tulostimen kiintolevyn pidike on kiinnitetty tulostimen kiintolevyyn. Poista sen jälkeen pidike.

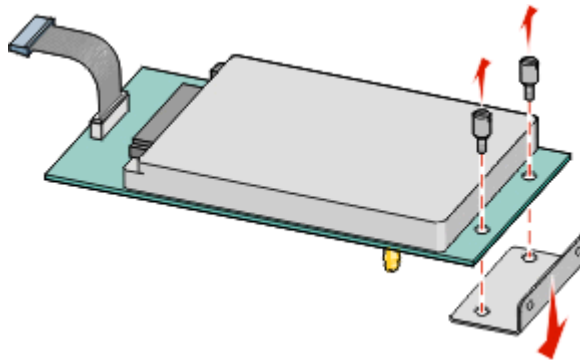

- b** Kohdista tulostimen kiintolevyn tapit sisäisen sovellusportin reikiin ja paina tulostimen kiintolevyä alaspäin, kunnes tapit asettuvat paikoilleen.

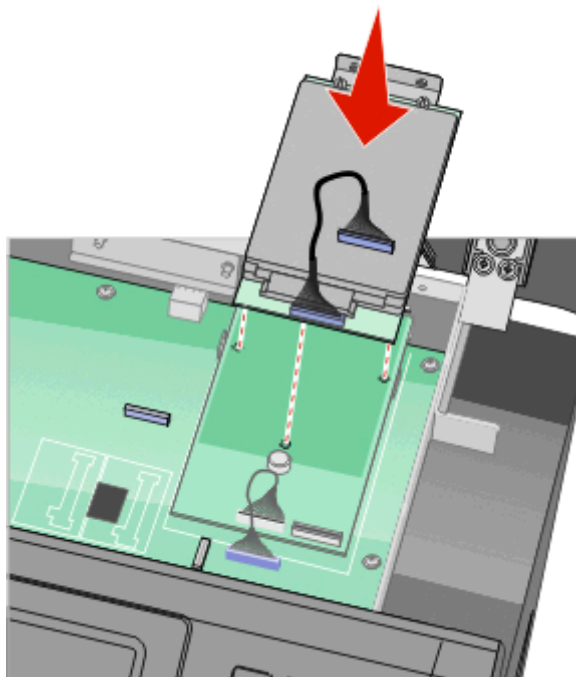

- c** Aseta tulostimen kiintolevyn kaapelin liitin sisäisen sovellusportin pistokkeeseen.

Huomautus: Huomioi liittimien ja pistokkeiden väri.

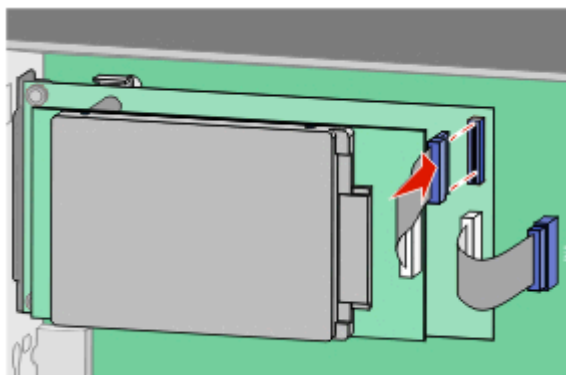

Tulostimen kiintolevyn asentaminen suoraan emolevyyn:

- a Kohdista tulostimen kiintolevyn tapit emolevyn reikiin ja paina tulostimen kiintolevyä alaspäin, kunnes tapit asettuvat paikoilleen.

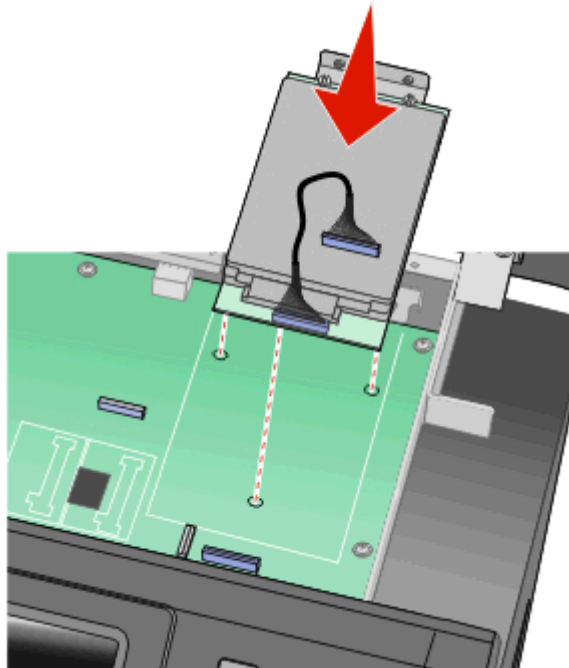

- b Varmista tulostimen kiintolevyn asennuspidike kahdella mukana toimitettavalla ruuvilla.

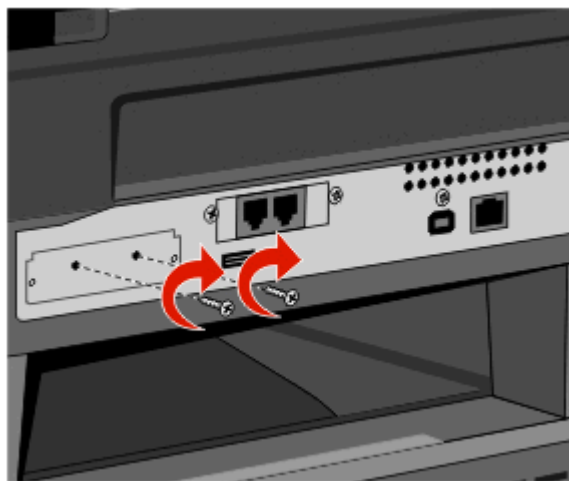

- c Aseta tulostimen kiintolevyn liitäntäkaapelin liitin emolevyn pistokkeeseen.

Huomautus: Huomioi liittimien ja pistokkeiden väri.

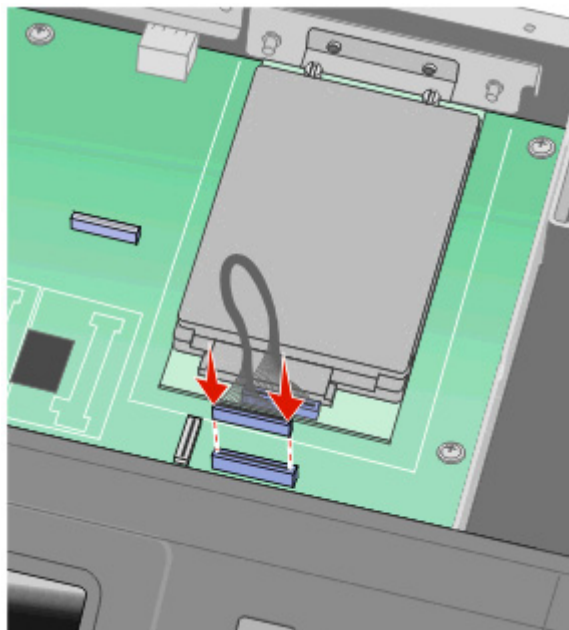

- 4 Vapauta salpa ja sulje emolevyn laskemalla skanneri alas.
- 5 Lukitse emolevy paikalleen työntämällä ruuveja sisään ja kääntämällä ruuveja samanaikaisesti neljänneskiertos myötäpäivään

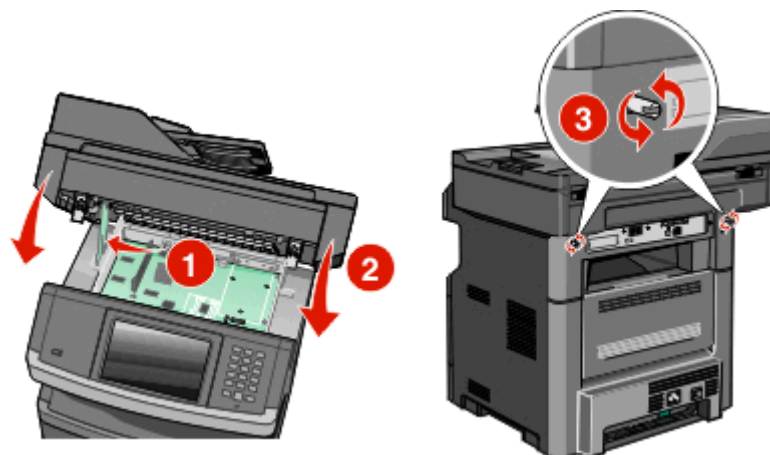

Varoitus — Vaurioitumisen mahdollisuus: Varmista, että emolevy lukittuu paikalleen, jotta se ei vaurioidu tulostinta siirrettäessä.

Faksikortin asentaminen

Huomautus: Toimenpiteeseen tarvitaan ristipääruuvitaltta (Phillips #2) ja tasapäinen ruuvitaltta.

VAARA—SÄHKÖISKUN VAARA: Jos käsittelet emolevyä tai asennat valinnaisia laitteita tai muistilaitteita tulostimen asentamisen jälkeen, katkaise tulostimesta virta ja irrota virtajohto pistorasiasta, ennen kuin jatkat. Jos tulostimeen on liitetty muita laitteita, katkaise niistäkin virta ja irrota kaikki tulostimeen kytketyt kaapelit.

Varoitus — Vaurioitumisen mahdollisuus: Staattinen sähkö vahingoittaa helposti emolevyn elektronisia osia. Kosketa jotakin tulostimen metalliosaa, ennen kuin kosketat emolevyn elektronisia osia tai liittimiä.

- 1 Irrota emolevyn metallilevy.

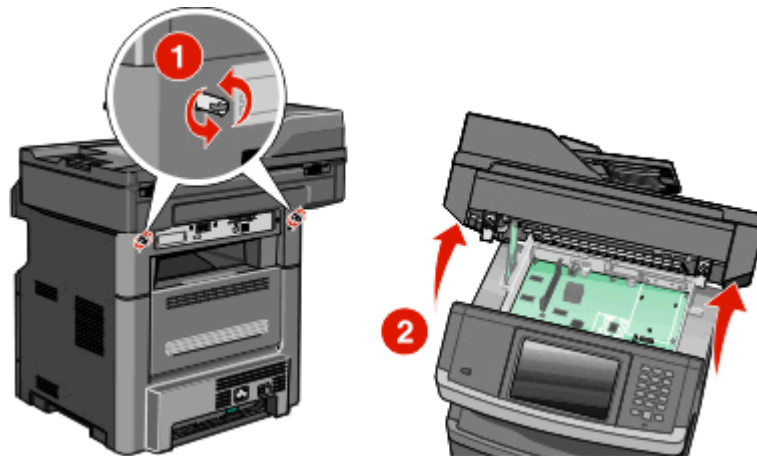

- 2 Poista faksikortti pakkauksesta.
- 3 Irrota metallikansi faksikortin aukosta.

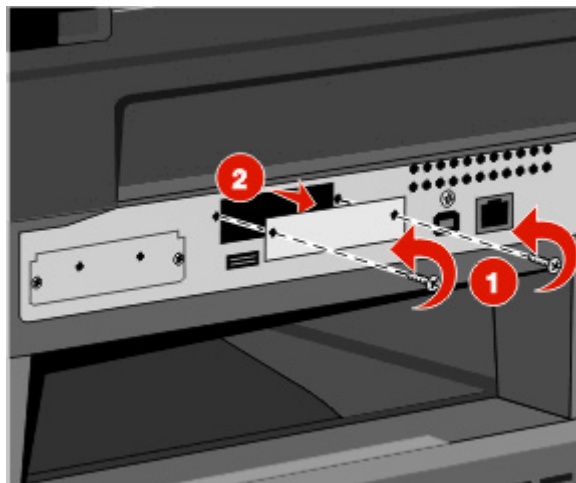

- 4 Aseta faksikortti paikalleen ja kiinnitä faksikortin kannatin kahdella sen mukana toimitetulla ruuvilla.

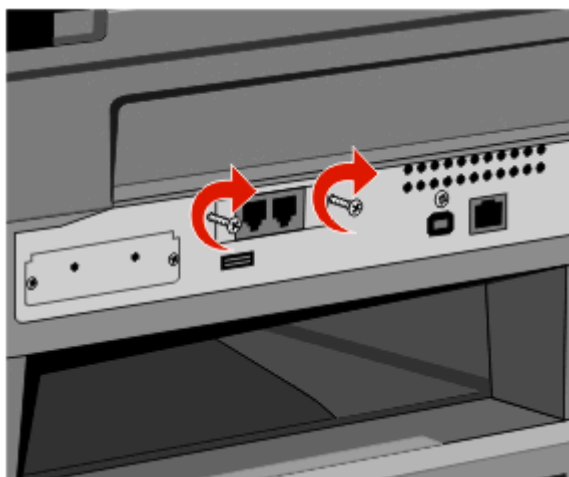
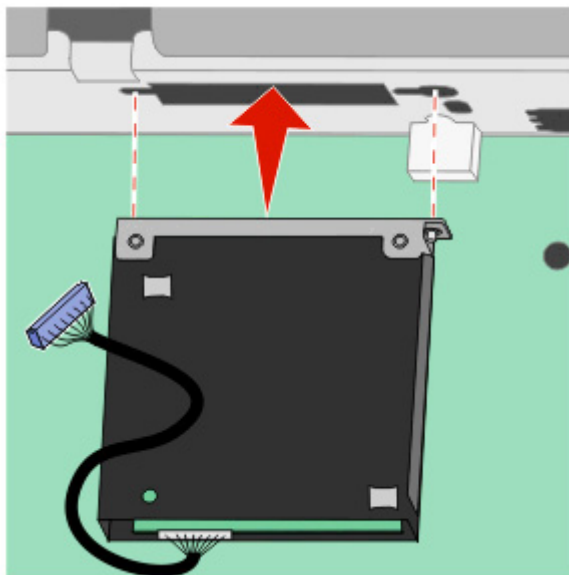

5 Kiinnitä faksikortin liitântäkaapelin pistoke emolevyn pistorasiaan.

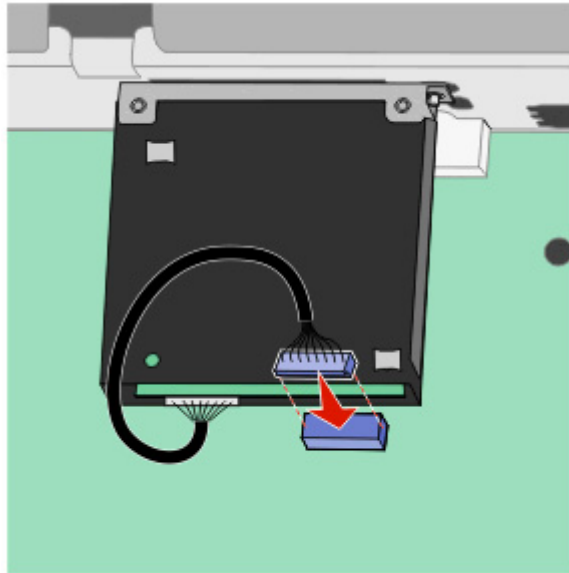

6 Vapauta salpa ja sulje emolevyn luukku laskemalla skanneri alas.

7 Paina ruuveja sisäänpäin ja lukitse emolevy paikalleen kiertämällä ruuveja neljänneskiertos myötäpäivään.

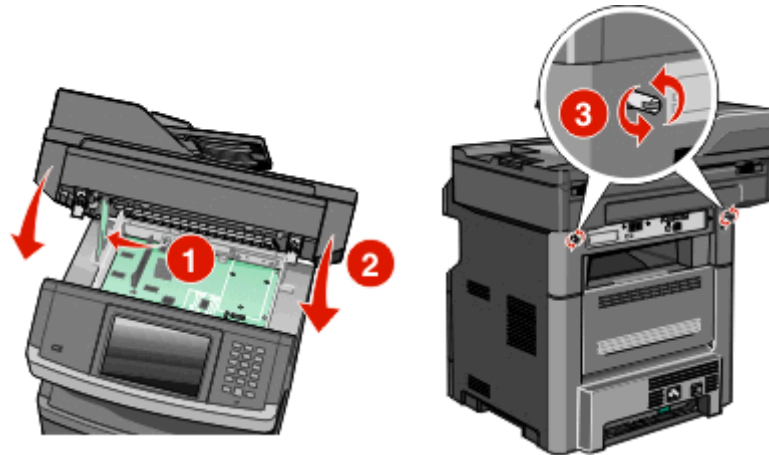

Varoitus — Vaurioitumisen mahdollisuus: Varmista, että emolevy on lukittu paikalleen, jotta tulostin ei vahingoitu siirrettäessä.

Lisävarusteiden asentaminen

550 arkin lokeron asentaminen

Tulostin tukee yhtä valinnaista syöttölaitetta, ja voit asentaa tulostimeen 550 arkin syöttölaitteen.

VAARA—SÄHKÖISKUN VAARA: Jos käsittelet emolevyä tai asennat lisävarusteita tai muistilaitteita tulostimen käyttöönoton jälkeen, katkaise tulostimesta virta ja irrota virtajohto pistorasiasta ennen toimenpiteiden tekemistä. Jos tulostimeen on liitetty muita laitteita, katkaise niistäkin virta ja irrota niistä kaikki tulostimeen kytketyt kaapelit.

- 1 Poista syöttölaite pakkauksesta ja irrota kaikki pakkausmateriaalit sen ulkopuolelta.
- 2 Poista lokero tukiyksiköstä.

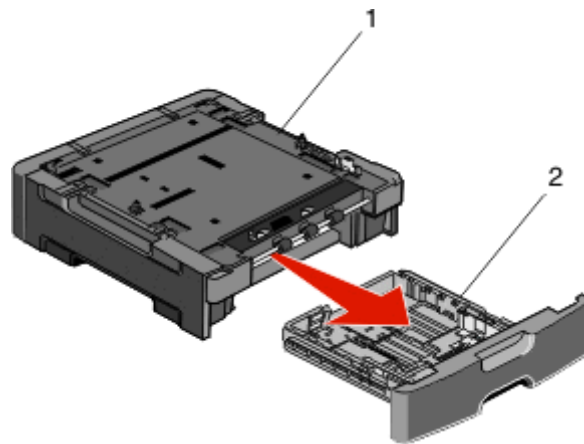

1	Tukiyksikkö
2	Lokero

- 3 Poista pakkausmateriaalit ja teipit lokeron sisältä.
- 4 Aseta lokero tukiyksikköön.
- 5 Aseta syöttölaite tulostimelle valittuun paikkaan.

6 Kohdista tulostin syöttölaitteen kanssa ja laske tulostin paikalleen.

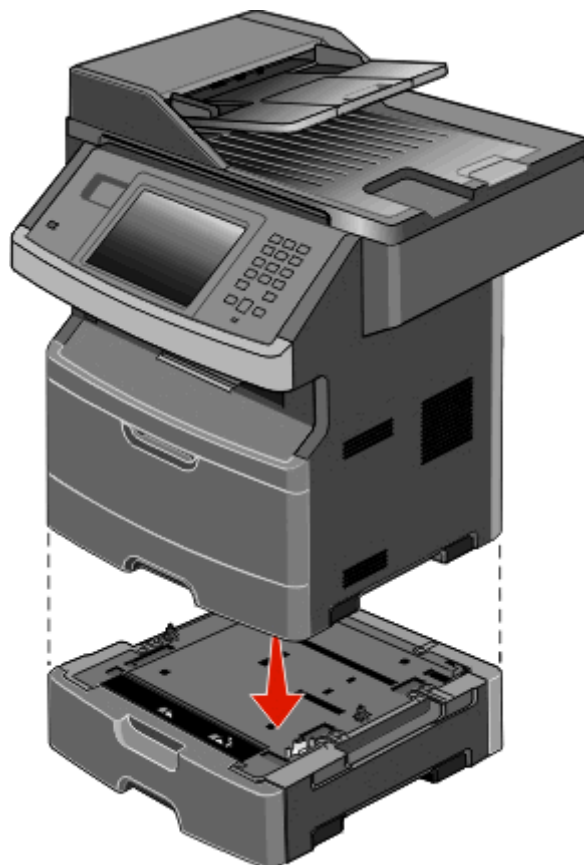

Kaapeleiden kytkeminen

⚠ VAARA—LOUKKAANTUMISVAARA: Älä käytä faksiominaisuutta ukkosmyrskyn aikana. Älä asenna laitetta äläkä tee (esimerkiksi virtajohdon tai puhelimen) sähkö- ja kaapeliliitännöjä ukkosen aikana.

Liitä tulostin tietokoneeseen USB- tai Ethernet-kaapelilla.

Varmista, että nämä sopivat yhteen:

- kaapelissa oleva USB-symboli ja tulostimessa oleva USB-symboli
- asianmukainen Ethernet-kaapeli Ethernet-liitännään

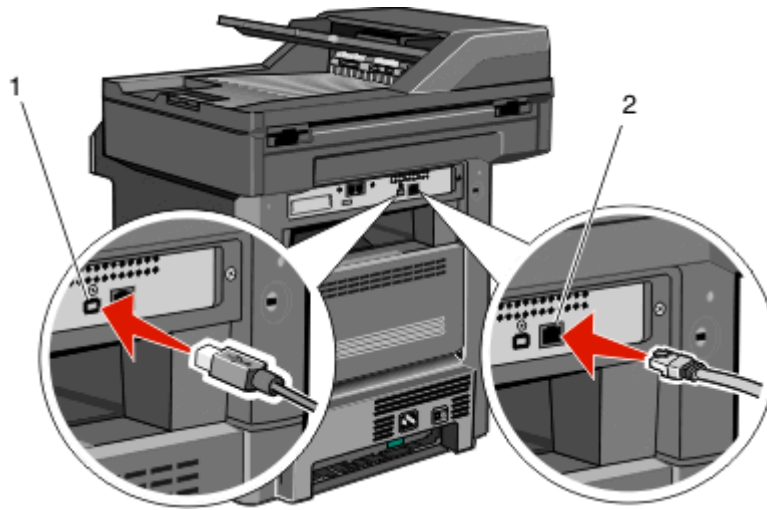

<p>1</p>	<p>USB-portti</p> <p>Varoitus — Vaurioitumisen mahdollisuus: Älä koske USB-kaapeliin, verkkosovittimeen tai kuvassa osoitettuun tulostimen osaan tulostamisen aikana. Seurauksena saattaa muutoin olla tietojen menettäminen tai toimintahäiriö.</p> 
<p>2</p>	<p>Ethernet-portti</p>

Tulostimen asennuksen tarkistaminen

- Tulosta valikkoasetussivu ja tarkista, että kaikki tulostimen lisälaitteet on asennettu oikein. Luettelo lisälaitteista näkyy sivun loppuosassa. Jos asentamaasi lisälaitetta ei ole luettelossa, sitä ei ole asennettu oikein. Irrota lisälaitte ja asenna se uudelleen.
- Tulosta verkkoasetussivu, josta voit tarkistaa, onko tulostin liitetty verkkoon oikein. Lisäksi sivulla on tärkeitä verkkotulostukseen liittyviä tietoja.

Valikkoasetussivun tulostaminen

Tulostamalla valikkoasetussivu voidaan tarkistaa tulostimen nykyiset asetukset ja varmistaa, että tulostimen lisävarusteet on asennettu oikein.

Huomautus: Jos et ole vielä tehnyt valikkoasetuksiin muutoksia, valikkoasetussivulla näkyy kaikki alkuperäiset tehdasasetukset. Kun valitset ja tallennat valikoiden asetuksia, ne korvaavat alkuperäiset tehdasasetukset *käyttäjän oletusasetuksina*. Käyttäjän oletusasetukset ovat voimassa siihen asti, kunnes käyttäjä vaihtaa valikossa olevia arvoja ja tallentaa muutokset. Lisätietoja alkuperäisten tehdasasetusten palauttamisesta on kohdassa "Tehdasasetusten palauttaminen" sivulla 234.

1 Varmista, että tulostimen virta on kytketty ja näytössä on teksti **Valmis**.

2 Valitse aloitusnäytöstä .

3 Valitse **Reports (Raportit)**.

4 Valitse **Menu Settings Page (Valikkoasetussivu)**.

Valikkoasetussivu tulostuu, ja tulostin palaa aloitusnäyttöön.

Verkkoasetussivun tulostaminen

Jos tulostin on kytketty verkkoon, tulosta verkkoasetussivu ja tarkista siitä verkkoyhteys. Sivulla on myös tärkeitä verkkotulostuksen määrittämiseen liittyviä tietoja.

1 Varmista, että tulostimen virta on kytketty ja näytössä on teksti **Valmis**.

2 Valitse aloitusnäytöstä .

3 Valitse **Reports (Raportit)**.

4 Valitse **Network Setup Page (Verkkoasetussivu)**.

Verkkoasetussivu tulostuu, ja tulostin palaa aloitusnäyttöön.

5 Tarkista verkkoasetussivun ensimmäinen osa ja varmista, että yhteys on muodostettu.

Jos yhteyttä ei ole muodostettu, lähiverkkoliitin ei ehkä ole aktiivinen tai verkkokaapeli ei toimi oikein. Kysy lisätietoja järjestelmänvalvojalta ja tulosta verkkoasetussivu uudelleen.

Tulostinohjelmiston asentaminen

Tulostinohjelmiston asentaminen

Tulostinohjain on ohjelmisto, jonka avulla tietokone on yhteydessä tulostimeen. Tulostinohjelmisto asennetaan tavallisesti tulostimen asentamisen yhteydessä. Jos ohjelmisto on asennettava asennuksen jälkeen, toimi seuraavasti:

Windows-käyttäjät:

1 Sulje kaikki avoimet ohjelmat.

2 Aseta *Ohjelmisto ja käyttöoppaat* -CD-levy CD-asemaan.

3 Valitse päävalintaikkunasta **Asenna tulostin ja ohjelmisto**.

4 Noudata näytön ohjeita.

Macintosh-käyttäjät:

1 Sulje kaikki avoimet ohjelmat.

2 Aseta *Ohjelmisto ja käyttöoppaat* -CD-levy CD-asemaan.

3 Kaksoisnapsauta työpöydän **Finder**-osasta tulostimen CD-symbolia, joka tulee automaattisesti näkyviin.

4 Kaksoisnapsauta **Asenna tulostin ja ohjelmisto**-kuvaketta.

5 Noudata näytön ohjeita.

Asennus Internetin avulla

Tulostinohjelmiston päivityksiä on ehkä saatavissa Dellin tukisivustossa osoitteessa **support.dell.com**.

Tulostinohjaimen käytettävissä olevien lisävarusteiden päivittäminen

Tulostinohjelmiston ja lisävarusteiden asentamisen jälkeen lisävarusteet voi olla tarpeen lisätä manuaalisesti, jotta ne ovat tulostinohjaimen käytettävissä tulostustöissä.

Windows-käyttäjät

- 1 Valitse  tai valitse **Start (Käynnistä)** ja valitse sitten **Run (Suorita)**.
- 2 Kirjoita Aloita haku- tai Suorita-kenttään **hallitse tulostimia**.
- 3 Paina **Enter**-näppäintä tai napsauta **OK**.
Tulostinkansio aukeaa.
- 4 Valitse tulostin.
- 5 Napsauta tulostinta hiiren kakkospainikkeella ja valitse valikosta **Properties (Ominaisuudet)**.
- 6 Napsauta **Install Options (Asenna lisävarusteita)** -välilehteä.
- 7 Lisää asennetut lisälaitteet Käytettävissä olevat lisävarusteet -kohdassa.
- 8 Valitse **Apply (Käytä)**.

Macintosh-käyttäjät

Mac OS X -versio 10.5 tai uudempi

- 1 Valitse Omenavalikosta **System Preferences (Järjestelmäasetukset)**.
- 2 Valitse **Print & Fax (Tulostus ja faksaus)**.
- 3 Valitse tulostin ja valitse sitten **Options & Supplies (Lisävarusteet ja tarvikkeet)**.
- 4 Valitse **Driver (Ohjain)** ja lisää asennetut lisälaitteet.
- 5 Napsauta **OK**.

Mac OS X versio 10.4 tai sitä aiempi versio

- 1 Valitse Finder-ikkunasta **Go (Siirry) > Applications (Ohjelmat)**.
- 2 Kaksoisosoita vaihtoehtoa **Utilities (Lisäohjelmat)** ja kaksoisosoita sitten vaihtoehtoa **Print Center (Tulostuskeskus)** tai **Printer Setup Utility (Tulostimen asetustyökalu)**.
- 3 Valitse tulostin ja valitse Tulostimet-valikosta **Show Info (Näytä info)**.
- 4 Valitse avautuvasta valikosta **Installable Options (Asennettavissa olevat lisävarusteet)**.
- 5 Lisää asennetut lisälaitteet ja valitse **Apply Changes (Ota muutokset käyttöön)**.

Langattoman tulostuksen määrittäminen

Asenna tulostin noudattamalla näitä ohjeita



Huomautus: Älä kytke kaapeleita ennen kuin ohjeissa kehoitetaan tekemään niin.

1 Asenna tulostimen laitteet. Lisätietoja on *Asennusoppaassa*.

2 Noudata käyttöjärjestelmäkohtaisia ohjeita:

- **Windows** — katso ”Tietoja, joita tarvitset tulostimen määrittämiseen langattomassa verkossa” sivulla 54 ja ”Tulostimen asentaminen langattomaan verkkoon (Windows)” sivulla 55.
- **Macintosh**— katso ”Tietoja, joita tarvitset tulostimen määrittämiseen langattomassa verkossa” sivulla 54 ja ”Tulostimen asentaminen langattomaan verkkoon (Macintosh)” sivulla 58.

Tietoja, joita tarvitset tulostimen määrittämiseen langattomassa verkossa

Huomautus: Älä kytke asennus- tai verkkokaapeleita, ennen kuin asennusohjelmisto kehottaa tekemään niin.

- **SSID** — SSID-tunnusta kutsutaan myös verkkonimeksi.
- **Langaton tila (tai verkon tila)** — verkon tila on joko infrastruktuuri- tai ad hoc -tila.
- **Kanava (ad hoc -verkoissa)** — kanava on oletusarvon mukaan automaattinen infrastruktuuriverkoissa.

Osa ad hoc -verkoista edellyttää lisäksi automaattista asetusta. Kysy lisätietoja järjestelmän tukihenkilöltä, jos et ole varma, minkä kanavan valitset.

- **Suojausmenetelmä** — suojausmenetelmäksi voidaan valita yksi kolmesta vaihtoehdosta:

– WEP-avain

Jos verkossa on käytössä useita WEP-avaimia, lisää enintään neljä niille varattuihin paikkoihin. Valitse verkossa käytössä oleva avain valitsemalla Default WEP Transmit Key (WEP-oletuslähetysavain).

tai

– WPA- tai WPA2-salasana

WPA sisältää koodia ylimääräisenä suojaustasona. Vaihtoehdot ovat AES tai TKIP. Salaus on määritettävä samantyyppiseksi reitittimeen ja tulostimeen, jotta tulostin voi vaihtaa tietoja verkon kanssa.

– Ei suojausta

Jos langattomassa verkossa ei ole käytössä minkään tyyppistä suojausta, käytettävissä ei ole suojaustietoja.

Huomautus: Suojaamattoman langattoman verkon käyttäminen ei ole suositeltavaa.

Jos asennat tulostimen 802.1X-verkkoon käyttämällä Advanced-menetelmää, saatat tarvita seuraavat tiedot:

- Todennustyyppi
- Sisäinen todennustyyppi
- 802.1X-verkon käyttäjätunnus ja salasana
- Sertifikaatit

Huomautus: Lisätietoja 802.1X-suojauksen määrittämisestä on *Ohjelmisto ja käyttöoppaat* -CD-levyn *Verkko-oppaassa*.

Tulostimen asentaminen langattomaan verkkoon (Windows)

Ennen kuin asennat tulostimen langattomaan verkkoon, varmista seuraavat seikat:

- Tulostimeen on asennettu valinnainen langaton kortti.
- Langaton verkko on määritetty ja toimii kunnolla.
- Käyttämäsi tietokone on liitetty samaan langattomaan verkkoon, johon määrität tulostimen.

1 Liitä virtajohto tulostimeen ja sen jälkeen maadoitettuun pistorasiaan ja käynnistä tulostin.

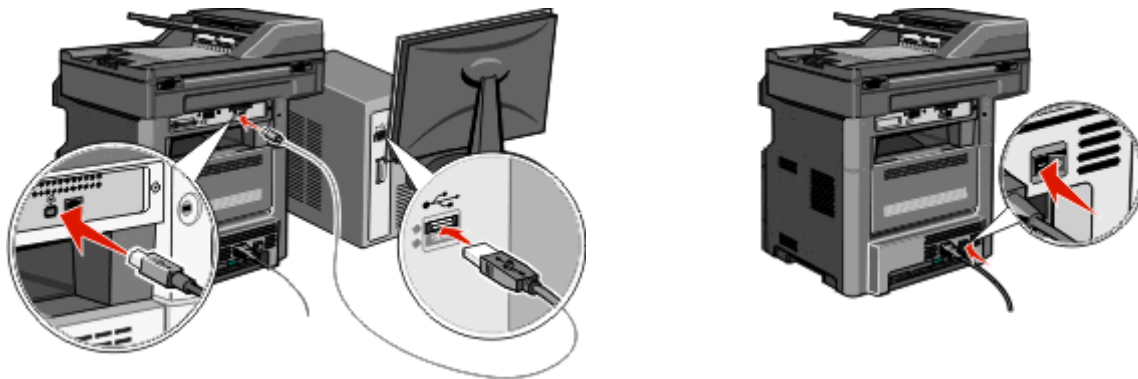

Varmista, että tulostin ja tietokone ovat käynnistyneet ja käyttövalmiita.



Älä liitä USB-kaapelia, ennen kuin näytössä kehoitetaan liittämään se.

2 Valitse kieli ja maa tai alue tulostimen ohjauspaneelista ja valitse sitten **Jatka**.

3 Valitse aikavyöhyke ja **Jatka**.

- 4 Poista niiden toimintojen valinnat, jotka aiot määrittää myöhemmin, kuten Faksi tai Sähköposti, ja valitse sitten **Jatka**.

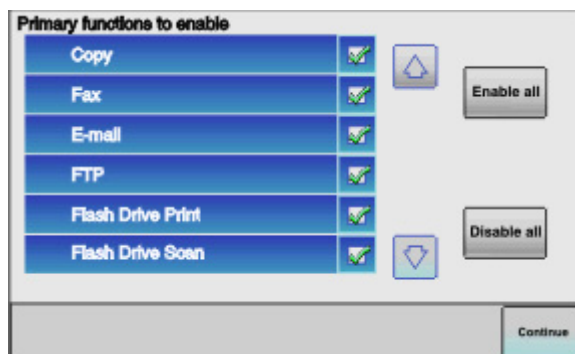

- 5 Valitse kaikki aloitusnäyttöön lisättävät painikkeet ja valitse sitten **Jatka**.

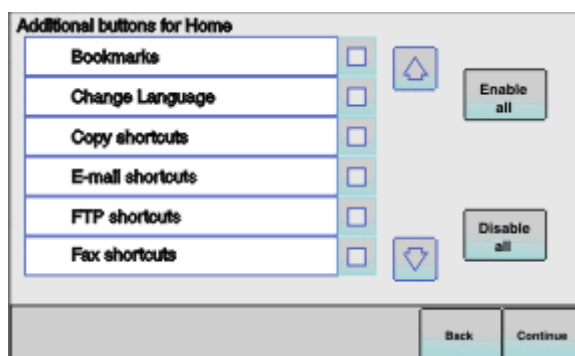

- 6 Jos Faksi-asetus on valittu käyttöön, kirjoita faksiaseman nimi ja paina **Enter**-näppäintä. Faksiaseman nimi- ja numerotiedot saat järjestelmänvalvojalta. Vaihtoehtoisesti voit palata takaisin painamalla **Takaisin**-painiketta ja poistamalla **Faksi**-asetuksen valinnan.
- 7 Jos Faksi-asetus on valittu käyttöön, anna tämän tulostimen faksiaseman (puhelimen) numero ja valitse sitten **Jatka**.
- 8 Jos Sähköposti-asetus on valittu käyttöön, kirjoita ensisijaisen yhdyskäytävän (sähköpostipalvelin) osoite ja paina **Enter**-painiketta. Lisätietoja sähköpostin käyttöönottamisesta saat järjestelmänvalvojalta. Vaihtoehtoisesti voit palata takaisin painamalla **Takaisin**-painiketta ja poistamalla **Sähköposti**-asetuksen valinnan.
- 9 Ohjelman pyytäessä aseta päivämäärä ja aika ja valitse **Jatka**.
- 10 Aseta *Ohjelmisto ja käyttöoppaat* -CD-levy CD-asemaan.

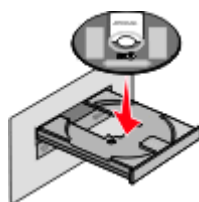

- 11 Valitse **Asenna tulostin ja ohjelmisto**.
- 12 Hyväksy käyttöoikeussopimus valitsemalla **Hyväksy**.
- 13 Valitse **Suggested** (Suositus) ja valitse sitten **Next** (Seuraava).
- 14 Valitse **Langaton verkkoliitäntä**.

- 15** Irrota suojatarra tulostimen taustapuolen USB-portista.

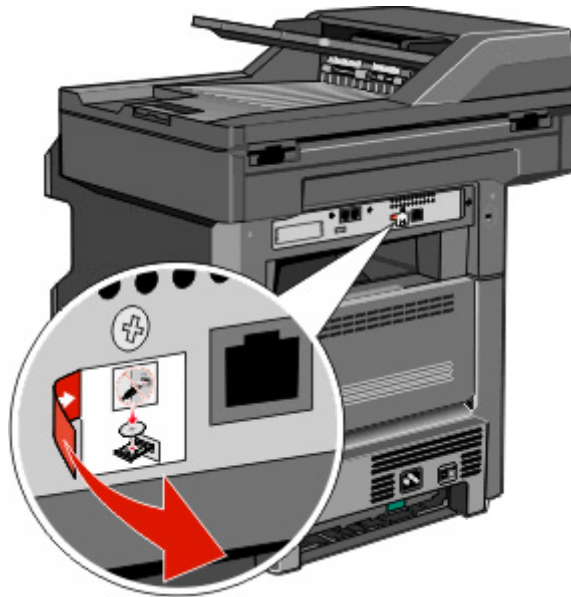

- 16** Kytke kaapelit seuraavassa järjestyksessä:

- a** Kytke USB-kaapeli väliaikaisesti langattomaan verkkoon liitettyyn tietokoneeseen ja tulostimeen.

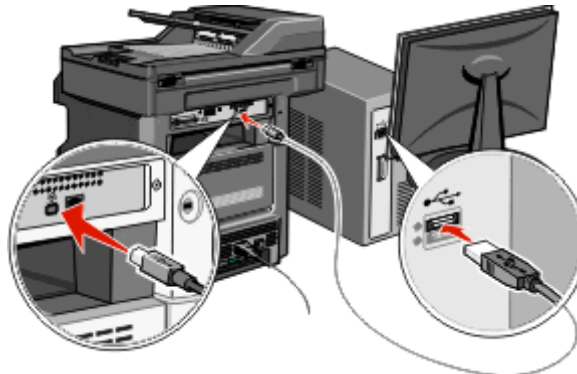

Huomautus: Kun tulostin on määritetty, ohjelmisto kehottaa irrottamaan väliaikaisen USB-kaapelin, minkä jälkeen voit tulostaa langattomasti.

- b** Jos haluat määrittää faksin nyt, liitä faksinlinjan kaapelit. Lisätietoja kaapelien kytkemisestä on *Käyttöoppaassa Ohjelmisto ja käyttöoppaat*-CD-levyllä.

- 17** Suorita ohjelmiston asennus loppuun noudattamalla näytössä näkyviä ohjeita.

Huomautus: **Peruspolku** on suositeltava polku. Valitse **Lisäasetukset** vain, jos haluat mukauttaa asennusta tai jos verkossa on käytössä 802.1x-todennus.

- 18** Voit sallia langattoman tulostimen käyttämisen muista langattoman verkon tietokoneista suorittamalla vaiheet 10 - 14 erikseen kussakin tietokoneessa.

Tulostimen asentaminen langattomaan verkkoon (Macintosh)

Ennen kuin asennat tulostimen langattomaan verkkoon, varmista seuraavat seikat:

- Tulostimeen on asennettu valinnainen langaton kortti.
- Langaton verkko on määritetty ja toimii kunnolla.
- Käyttämäsi tietokone on liitetty samaan langattomaan verkkoon, johon määrität tulostimen.

Tulostimen määrittämisen valmisteleminen

1 Etsi tulostimen MAC-osoite, joka on tulostimen mukana toimitetussa tiedotteessa. Kirjoita MAC-osoitteen kuusi viimeistä merkkiä numerolle varattuun kenttään:

MAC-osoite: _____

2 Liitä virtajohto tulostimeen ja sen jälkeen maadoitettuun pistorasiaan ja käynnistä tulostin.

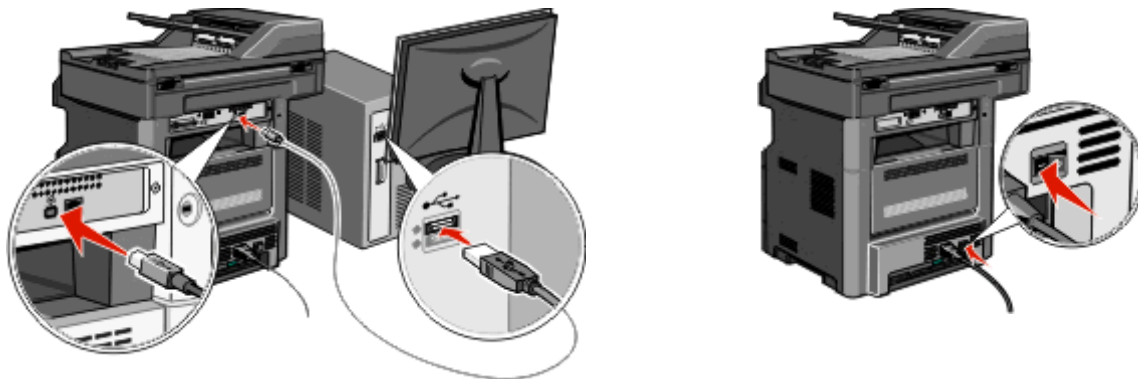

3 Valitse kieli ja maa tai alue tulostimen ohjauspaneelista ja valitse sitten **Jatka**.

4 Valitse aikavyöhyke ja **Jatka**.

5 Poista niiden toimintojen valinnat, jotka aiot määrittää myöhemmin, kuten Faksi tai Sähköposti, ja valitse sitten **Jatka**.

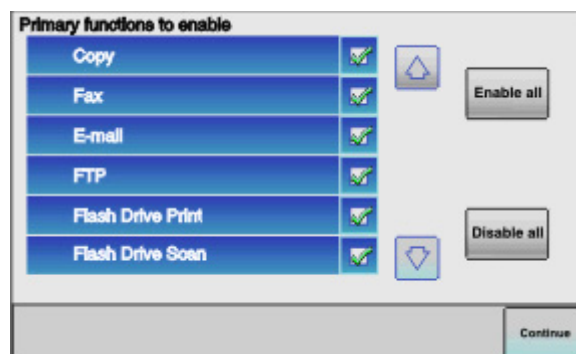

6 Valitse kaikki aloitusnäyttöön lisättävät painikkeet ja valitse sitten **Jatka**.

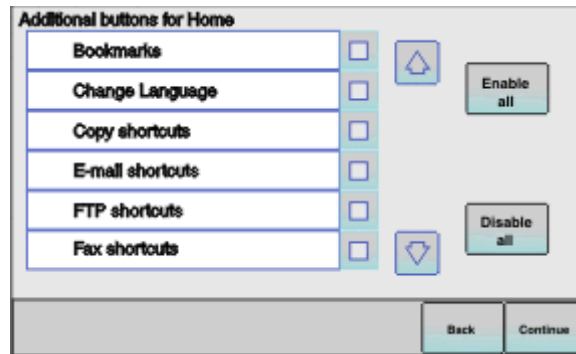

- 7 Jos Faksi-asetus on valittu käyttöön, kirjoita faksiaseman nimi ja valitse **Enter**-painike. Faksiaseman nimi- ja numerotiedot saat järjestelmävalvojalta. Vaihtoehtoisesti voit palata takaisin painamalla **Takaisin**-painiketta ja poistamalla **Faksi**-asetuksen valinnan.
- 8 Jos Faksi-asetus on valittu käyttöön, anna tämän tulostimen faksiaseman (puhelimen) numero ja valitse sitten **Jatka**.
- 9 Jos Sähköposti-asetus on valittu käyttöön, kirjoita ensisijaisen yhdyskäytävän (sähköpostipalvelin) osoite ja paina **Enter**-näppäintä. Lisätietoja sähköpostin käyttöönottamisesta saat järjestelmävalvojalta. Vaihtoehtoisesti voit palata takaisin painamalla **Takaisin**-painiketta ja poistamalla **Sähköposti**-asetuksen valinnan.
- 10 Ohjelman pyytäessä aseta päivämäärä ja aika ja valitse **Jatka**.

Tulostimen tietojen antaminen

1 Avaa AirPort-asetukset.

Mac OS X -versio 10.5 tai uudempi

- a Valitse omenavalikosta **Järjestelmäasetukset**.
- b Valitse **Verkko**.
- c Valitse **AirPort**.

Mac OS X -versio 10.4 tai vanhempi

- a Valitse Finder-työpöydällä **Siirry > Sovellukset**.
- b Kaksoisosoita Sovellukset-kansiossa **Internet-yhteys**-ohjelmaa.
- c Valitse työkaluriviltä **AirPort**.

2 Valitse avautuvasta Verkko-valikosta **tulostuspalvelin xxxxxx**, missä x-kirjaimet ovat MAC-osoitearkilla olevan MAC-osoitteen kuusi viimeistä merkkiä.

3 Avaa Safari-selain.

4 Valitse avattavasta Kirjanmerkit-valikosta **Näytä**.

5 Valitse Kokoelmat-kohdasta **Bonjour** tai **Rendezvous** ja kaksoisosoita tulostimen nimeä.

Huomautus: Apple Computer -sovelluksen nimi on *Rendezvous* Mac OS X -versiossa 10.3, ja muissa versioissa sovelluksen nimi on *Bonjour*.

6 Siirry upotetun web-palvelimen etusivulta langattomat asetukset sisältävälle sivulle.

Tulostimen määrittäminen langattomaan verkkoon

- 1 Kirjoita verkon (SSID) nimi asianmukaiseen kenttään.
- 2 Valitse verkon tilaksi **Infrastruktuuri**, jos käytät langatonta reititintä.
- 3 Valitse langattoman verkon suojaustapa.
- 4 Anna tarvittavat suojaustiedot, jotta tulostin voidaan liittää langattomaan verkkoon.
- 5 Valitse **Lähetä**.
- 6 Avaa AirPort-sovellus tietokoneessa.

Mac OS X -versio 10.5 tai uudempi

- a Valitse omenavalikosta **Järjestelmäasetukset**.
- b Valitse **Verkko**.
- c Valitse **AirPort**.

Mac OS X -versio 10.4 tai vanhempi

- a Valitse Finder-työpöydällä **Siirry >Sovellukset**.
- b Kaksoisosoita Sovellukset-kansiossa **Internet-yhteys**-ohjelmaa.
- c Valitse työkaluriviltä **AirPort**.

- 7 Valitse langaton verkko avautuvasta Verkko-valikosta.

Tietokoneen määrittäminen käyttämään langatonta tulostinta

Jos haluat tulostaa verkkotulostimeen, asenna kuhunkin Macintosh-tietokoneeseen mukautettu PPD (*PostScript Printer Description*) -tiedosto ja luo tulostin Tulostuskeskukseen tai Kirjoittimen asetustyökaluun.

- 1 Asenna PPD-tiedosto tietokoneeseen.
 - a Aseta *Ohjelmisto ja käyttöoppaat* -CD-levy CD- tai DVD-asemaan.
 - b Kaksoisosoita tulostimen asennuspakkausta.
 - c Valitse tervetuloikkunassa **Jatka**.
 - d Kun olet tutustunut Readme-tiedostoon, osoita uudelleen **Jatka**-kohtaa.
 - e Osoita **Jatka**-kohtaa, kun olet lukenut käyttöoikeussopimuksen, ja hyväksy sitten sopimuksen ehdot osoittamalla **Hyväksy**-kohtaa.
 - f Valitse Kohde ja osoita **Jatka**.
 - g Osoita Helppo asennus -näytössä **Asenna**.
 - h Anna käyttäjän salasana ja valitse **OK**.
Kaikki tarvittavat ohjelmistot asennetaan tietokoneeseen.
 - i Kun asennus on valmis, osoita **Käynnistä uudelleen**.
- 2 Tulostimen lisääminen:
 - a IP-tulostus:

Mac OS X -versio 10.5 tai uudempi

- 1 Valitse omenavalikosta **Järjestelmäasetukset**.
- 2 Valitse **Tulosta ja faksaa**.
- 3 Valitse **+**.

- 4 Valitse tulostin luettelosta.
- 5 Valitse **Lisää**.

Mac OS X -versio 10.4

- 1 Valitse Finder-työpöydällä **Siirry >Sovellukset**.
- 2 Kaksoisosoita **Lisäohjelmat**-kansiota.
- 3 Kaksoisosoita **Tulostinasetukset-apuohjelma**- tai **Tulostuskeskus**-kohtaa.
- 4 Valitse Kirjoitinluettelosta **Lisää**.
- 5 Valitse tulostin luettelosta.
- 6 Valitse **Lisää**.

b AppleTalk-tulostus:**Mac OS X -versio 10.5**

- 1 Valitse omenavalikosta **Järjestelmäasetukset**.
- 2 Valitse **Tulosta ja faksaa**.
- 3 Valitse **+**.
- 4 Valitse **AppleTalk**.
- 5 Valitse tulostin luettelosta.
- 6 Valitse **Lisää**.

Mac OS X -versio 10.4

- 1 Valitse Finder-työpöydällä **Siirry >Sovellukset**.
- 2 Kaksoisosoita **Lisäohjelmat**-kansiota.
- 3 Kaksoisosoita **Tulostuskeskusta** tai **Kirjoittimen asetustyökalua**.
- 4 Valitse Kirjoitinluettelosta **Lisää**.
- 5 Valitse **Oletusselain**-välilehti.
- 6 Valitse **Lisää tulostimia**.
- 7 Valitse ponnahdusvalikosta **AppleTalk**.
- 8 Valitse toisesta ponnahdusvalikosta **Paikallinen AppleTalk -vyöhyke**.
- 9 Valitse tulostin luettelosta.
- 10 Valitse **Lisää**.

Tulostimen asentaminen kiinteään verkkoon

Asenna tulostin kiinteään verkkoon noudattamalla seuraavia ohjeita. Nämä ohjeet koskevat Ethernet-yhteyttä.

Ennen kuin asennat tulostimen kiinteään verkkoon, varmista seuraavat seikat:

- Tulostimen alkumääritykset on tehty.
- Tulostin on liitetty verkkoon asianmukaisella kaapelilla.

Windows-käyttäjät:

- 1 Aseta *Ohjelmisto ja käyttöoppaat* -CD-levy CD-asemaan.
Odot, että tervetulonäyttö tulee näkyviin.

Jos CD-levy ei käynnisty minuutin kuluessa, noudata seuraavia ohjeita:

- a Valitse  tai valitse **Käynnistä** ja **Suorita**.
- b Kirjoita Käynnistä Etsi- tai Suorita-kenttään **D: \setup.exe**, missä **D** on CD- tai DVD-aseman kirjain.

2 Valitse **Asenna tulostin ja ohjelmisto**.

3 Hyväksy käyttöoikeussopimus valitsemalla **Hyväksy**.

4 Valitse **Suositus** ja valitse sitten **Seuraava**.

Huomautus: Määritä tulostin käyttämällä kiinteää IP-osoitetta tai IPv6-yhteyshyönteä tai määritä tulostimet komentosarjan avulla valitsemalla **Mukautettu** ja noudata näytön ohjeita.

5 Valitse **Kiinteä verkkoliitäntä** ja valitse sitten **Seuraava**.

6 Valitse tulostinvalmistaja luettelosta.

7 Valitse tulostinmalli luettelosta ja valitse sitten **Seuraava**.

8 Valitse tulostin verkossa havaittujen tulostinten luettelosta ja valitse sitten **Valmis**.

Huomautus: Jos määritetty tulostin ei näy havaittujen tulostinten luettelossa, valitse **Lisää portti** ja noudata näytössä näkyviä ohjeita.

9 Suorita asennus loppuun noudattamalla näytössä näkyviä ohjeita.

Macintosh-käyttäjät:

1 Anna verkon DHCP-palvelimen määrittää IP-osoite tulostimelle.

2 Tulosta verkkoasennussivu tulostimesta. Lisätietoja verkkoasetussivun tulostamisesta on kohdassa "Verkkoasetussivun tulostaminen" sivulla 52.

3 Etsi tulostimen IP-osoite verkkoasetussivun TCP/IP-osiosta. IP-osoitetta tarvitaan, kun haluat määrittää käyttöoikeuden tietokoneille, jotka ovat eri aliverkossa kuin tulostin.

4 Asenna ohjaimet ja lisää tulostin.

a Asenna PPD-tiedosto tietokoneeseen.

1 Aseta *Ohjelmisto ja käyttöoppaat* -CD-levy CD- tai DVD-asemaan.

2 Kaksoisosoita tulostimen asennuspakkausta.

3 Valitse tervetuloikkunassa **Jatka**.

4 Kun olet tutustunut Readme-tiedostoon, osoita uudelleen **Jatka**-kohtaa.

5 Osoita **Jatka**-kohtaa, kun olet lukenut käyttöoikeussopimuksen, ja hyväksy sitten sopimuksen ehdot osoittamalla **Hyväksy**-kohtaa.

6 Valitse Kohde ja osoita **Jatka**.

7 Osoita Helppo asennus -näytössä **Asenna**.

8 Anna käyttäjän salasana ja valitse **OK**.

Tarvittava ohjelmisto asennetaan tietokoneeseen.

9 Kun asennus on valmis, osoita **Käynnistä uudelleen**.

b Tulostimen lisääminen:

- IP-tulostus:

Mac OS X -versio 10.5 tai uudempi

1 Valitse omenavalikosta **Järjestelmäasetukset**.

2 Valitse **Tulosta ja faksaa**.

- 3 Valitse **+**.
- 4 Valitse **IP**.
- 5 Kirjoita Osoite-kenttään tulostimen IP-osoite.
- 6 Valitse **Lisää**.

Mac OS X -versio 10.4 tai vanhempi

- 1 Valitse Finder-työpöydällä **Siirry > Sovellukset**.
 - 2 Kaksoisosoita **Lisäohjelmat**-kohtaa.
 - 3 Kaksoisosoita **Tulostinasetukset-apuohjelma**- tai **Tulostuskeskus**-kohtaa.
 - 4 Valitse Kirjoitinluettelosta **Lisää**.
 - 5 Valitse **IP**.
 - 6 Kirjoita Osoite-kenttään tulostimen IP-osoite.
 - 7 Valitse **Lisää**.
- AppleTalk-tulostus:

Mac OS X -versio 10.5

- 1 Valitse omenavalikosta **Järjestelmäasetukset**.
- 2 Valitse **Tulosta ja faksaa**.
- 3 Valitse **+**.
- 4 Valitse **AppleTalk**.
- 5 Valitse tulostin luettelosta.
- 6 Valitse **Lisää**.

Mac OS X -versio 10.4 tai vanhempi

- 1 Valitse Finder-työpöydällä **Siirry > Sovellukset**.
- 2 Kaksoisosoita **Lisäohjelmat**-kohtaa.
- 3 Kaksoisosoita **Tulostuskeskusta** tai **Kirjoittimen asetustyökalua**.
- 4 Valitse Kirjoitinluettelosta **Lisää**.
- 5 Valitse **Oletusselain**-välilehti.
- 6 Valitse **Lisää tulostimia**.
- 7 Valitse ponnahdusvalikosta **AppleTalk**.
- 8 Valitse toisesta ponnahdusvalikosta **Paikallinen AppleTalk -vyöhyke**.
- 9 Valitse tulostin luettelosta.
- 10 Valitse **Lisää**.

Huomautus: Jos tulostinta ei ole luettelossa, se on ehkä lisättävä käyttämällä IP-osoitetta. Pyydä käyttöapua järjestelmänvalvojalta.

Portin asetusten muuttaminen uuden sisäisen sovellusportin (ISP) asentamisen jälkeen

Kun tulostimeen asennetaan uusi verkon sisäinen sovellusportti (ISP), tulostimelle määritetään uusi IP-osoite. Verkkotulostamisen edellytyksenä on, että uusi IP-osoite päivitetään kaikkien tulostinta käyttävien tietokoneiden tulostinasetuksiin.

Huomautuksia:

- Jos tulostimella on kiinteä IP-osoite, joka ei muutu, tietokoneen asetuksia ei tarvitse muuttaa.
- Jos tietokoneet on määritetty tulostamaan tulostimen kiinteään verkkonimen perusteella IP-osoitteen sijaan, tulostimen asetuksia ei tarvitse muuttaa.
- Jos lisäät langattoman ISP-portin tulostimeen, jossa on aiemmin käytetty kiinteää verkkoyhteyttä, varmista, että kiinteä verkko on poistettu toiminnasta, kun tulostin määritetään toimimaan langattomasti. Jos kiinteä verkkoyhteys jää toimintaan, langattoman yhteyden määrittäminen onnistuu mutta langatonta sisäistä sovellusporttia (ISP) ei voi ottaa käyttöön. Jos tulostin on määritetty käyttämään langatonta ISP-porttia, vaikka tulostin on yhä liitettyä kiinteään verkkoon, kytke kiinteä verkko pois toiminnasta, katkaise tulostimesta virta ja käynnistä tulostin uudelleen. Tämä ottaa käyttöön langattoman sisäisen sovellusportin (ISP).
- Vain yksi verkkoyhteys on käytössä kerrallaan. Jos haluat vaihtaa kiinteästä verkosta langattomaan verkkoon tai päinvastoin, katkaise ensin tulostimesta virta, liitä kaapeli (kiinteää verkkoyhteyttä varten) tai irrota kaapeli (langatonta yhteyttä varten) ja käynnistä sitten tulostin uudelleen.

Windows-käyttäjät:

- 1 Tulosta verkkoasetussivu ja merkitse uusi IP-osoite muistiin.
- 2 Valitse  tai valitse **Käynnistä ja Suorita**.
- 3 Kirjoita Käynnistä Etsi- tai Suorita-kenttään **control printers**.
- 4 Paina **Enter**-painiketta tai valitse **OK**.
Tulostinkansio avautuu.
- 5 Etsi tulostin, joka on muuttunut.
Huomautus: Jos tulostimesta on useita kopioita, päivitä uusi IP-osoite kaikkiin kopioihin.
- 6 Napsauta tulostinta hiiren kakkospainikkeella.
- 7 Valitse **Ominaisuudet**.
- 8 Valitse **Portit**-välilehti.
- 9 Etsi portti luettelosta ja valitse se.
- 10 Valitse **Portin asetukset**.
- 11 Kirjoita uusi IP-osoite Tulostin tai IP-osoite -kenttään. IP-osoite on vaiheessa 1 tulostetulla verkkoasetussivulla.
- 12 Valitse **OK** ja valitse sitten **Sulje**.

Macintosh-käyttäjät:

- 1 Tulosta verkkoasetussivu ja merkitse uusi IP-osoite muistiin.
- 2 Etsi tulostimen IP-osoite verkkoasetussivun TCP/IP-osiosta. IP-osoitetta tarvitaan, kun haluat määrittää käyttöoikeuden tietokoneille, jotka ovat eri aliverkossa kuin tulostin.
- 3 Tulostimen lisääminen:
 - IP-tulostus:

Mac OS X -versio 10.5 tai uudempi

- a Valitse omenavalikosta **Järjestelmäasetukset**.
- b Valitse **Tulosta ja faksaa**.
- c Valitse **+**.
- d Valitse **IP**.
- e Kirjoita Osoite-kenttään tulostimen IP-osoite.
- f Valitse **Lisää**.

Mac OS X -versio 10.4 tai vanhempi

- a Valitse Siirry-valikossa **Sovellukset**.
 - b Kaksoisosoita **Lisäohjelmat**-kohtaa.
 - c Kaksoisosoita **Tulostinasetukset-apuohjelma**- tai **Tulostuskeskus**-kohtaa.
 - d Valitse Kirjoitinluettelosta **Lisää**.
 - e Valitse **IP**.
 - f Kirjoita Osoite-kenttään tulostimen IP-osoite.
 - g Valitse **Lisää**.
- AppleTalk-tulostus:

Mac OS X -versio 10.5

- a Valitse omenavalikosta **Järjestelmäasetukset**.
- b Valitse **Tulosta ja faksaa**.
- c Valitse **+**.
- d Valitse **AppleTalk**.
- e Valitse tulostin luettelosta.
- f Valitse **Lisää**.

Mac OS X -versio 10.4 tai vanhempi

- a Valitse Siirry-valikossa **Sovellukset**.
- b Kaksoisosoita **Lisäohjelmat**-kohtaa.
- c Kaksoisosoita **Tulostuskeskusta** tai **Kirjoittimen asetustyökalua**.
- d Valitse Kirjoitinluettelosta **Lisää**.
- e Valitse **Oletusseläin**-välilehti.
- f Valitse **Lisää tulostimia**.
- g Valitse ponnahdusvalikosta **AppleTalk**.
- h Valitse toisesta ponnahdusvalikosta **Paikallinen AppleTalk -vyöhyke**.
- i Valitse tulostin luettelosta.
- j Valitse **Lisää**.

Sarjatulostuksen määrittäminen

Sarjatulostuksessa tiedot siirretään bitti kerrallaan. Vaikka sarjatulostus on yleensä hitaampaa kuin rinnakkaistulostus, sitä suositellaan silloin, kun tulostin on kaukana tietokoneesta tai jos käytössä ei ole paremmalla siirtonopeudella varustettua liitäntää.

Kun sarjaportti tai tietoliikenneportti (COM) on asennettu, tulostin ja tietokone täytyy määrittää siten, että ne voivat viestiä keskenään. Varmista, että sarjakaapeli on liitetty tulostimen COM-porttiin.

1 Tulostimen parametrien asentaminen:

- a Siirry tulostimen ohjauspaneelissa portin asetukset sisältävään valikkoon.
- b Etsi alivalikko, joka sisältää sarjaportin asetukset.
- c Tee tarvittavat muutokset sarja-asetuksiin.
- d Tallenna uudet asetukset.
- e Valikkoasetussivun tulostaminen

2 Tulostinohjaimen asentaminen:

- a Aseta *Ohjelmisto ja käyttöoppaat* -CD-levy CD-asemaan. Se käynnistyy automaattisesti. Jos CD-levy ei käynnisty automaattisesti, noudata seuraavia ohjeita:
 - 1 Valitse  tai valitse **Käynnistä** ja **Suorita**.
 - 2 Kirjoita Käynnistä Etsi- tai Suorita-kenttään **D:\setup.exe**, missä **D** on CD- tai DVD-aseman kirjain.
- b Valitse **Asenna tulostin ja ohjelmisto**.
- c Hyväksy tulostusohjelmiston käyttöoikeussopimus valitsemalla **Hyväksy**.
- d Valitse **Mukautettu**.
- e Varmista, että Valitse komponentit -kohta on valittuna, ja napsauta **Seuraava**-painiketta.
- f Valitse tulostimen malli valikosta ja valitse sitten **Lisää tulostin**.
- g Napsauta Valitse komponentit -kohdan alapuolella tulostinmallin vieressä olevaa **+**-painiketta.
- h Varmista, että oikea COM-portti on käytettävissä Valitse komponentit -kohdassa. Tämä on portti, jota käytetään sarjakaapelin liittämiseen tietokoneeseen (esimerkiksi COM1).
- i Varmista, että valitun tulostinmallin vieressä oleva valintaruutu on valittu.
- j Valitse muut ohjelmistot, jotka haluat asentaa, ja napsauta **Seuraava**-painiketta.
- k Suorita tulostinohjelman asennus loppuun valitsemalla **Valmis**.

3 COM-portin parametrien asettaminen:

Kun tulostinohjain on asennettu, on määritettävä tulostinohjaimen asetetun COM-tietoliikenneportin sarjaparametrit.

COM-tietoliikenneportin sarjaparametrien on vastattava täsmälleen tulostimeen määritettyjä sarjaparametreja.

- a Avaa Laitehallinta.
 - 1 Valitse  tai valitse **Käynnistä** ja **Suorita**.
 - 2 Kirjoita Käynnistä Etsi- tai Suorita-kenttään **devmgmt.msc**.
 - 3 Paina **Enter**-painiketta tai valitse **OK**.
Laitehallinta aukeaa.
- b Avaa käytettävissä olevien porttien luettelo napsauttamalla **+**-painiketta.
- c Valitse tietoliikenneportti, johon on liitetty tietokoneen sarjakaapeli (esimerkiksi COM1).

- d** Valitse **Ominaisuudet**.
- e** Määritä Portin asetukset -välilehdessä sarjaparametreille samat asetukset kuin tulostimessa. Tulostimen asetukset ovat aiemmin tulostamallasi valikkoasetussivulla.
- f** Valitse **OK** ja sulje kaikki ikkunat.
- g** Varmista tulostimen asetukset tulostamalla testisivu. Kun testisivun tulostus onnistuu, tulostimen asennus on valmis.

Tulostimen ympäristökuormituksen pienentäminen

Paperin ja väriaineen säästäminen

Uusiopaperin ja muiden toimistopaperien käyttäminen

- Alhainen kosteus (4–5 %)
- Sopiva sileys (100–200 Sheffield-pistettä tai 140–350 Bendtsen-pistettä, Eurooppa)

Huomautus: Jotkin tavallista paljon sileämmät (esimerkiksi laadukkaat laserpaperit, 24 lb, 50–90 Sheffield-pistettä) ja karkeammat paperit (esimerkiksi laadukkaat puuvillapaperit, 200–300 Sheffield-pistettä) on suunniteltu toimimaan erittäin hyvin lasertulostimissa niiden pintarakenteesta riippumatta. Kysy lisätietoja paperin toimittajalta, ennen kuin käytät näitä paperilajeja.

- Sopiva arkkien välinen kitkatekijä (0,4–0,6)
- Sopiva taivutuksenkestävyys syöttösuuntaan

Uusiopaperin, kevyen (< 60 gm²) ja/tai ohuen paperin (< 3,8 mils / 0,1 mm) ja lyhytlyisen paperin taivutuksenkestävyys ei ehkä riitä paperin luotettavaan syöttämiseen pystytulostimissa. Kysy lisätietoja paperin toimittajalta, ennen kuin käytät näitä paperilajeja lasertulostukseen. Muista, että nämä ovat vain suuntaa antavia ohjeita. Mainitut vaatimukset täyttävä paperi voi kaikesta huolimatta aiheuttaa syöttöongelmia missä tahansa lasertulostimessa (esimerkiksi jos paperi käpristyy poikkeuksellisen paljon tavallisissa tulostusolosuhteissa).

Tulostustarvikkeiden säästäminen

Voit vähentää tulostamiseen, kopioimiseen ja faksien vastaanottamiseen kuluva paperin ja väriaineen määrää monilla eri tavoilla. Mahdollisia säästötapoja:

Paperin molempien puolien käyttäminen

Voit määrittää, tulostetaanko asiakirja, kopio tai saapuva asiakirja paperin yhdelle vai molemmille puolille. Lisätietoja on kohdissa

- ”Tulostaminen paperin molemmille puolille” sivulla 92
- ”Kopioiminen paperin molemmille puolille” sivulla 104
- ”Saapuvan faksin tulostaminen paperin molemmille puolille (kaksipuolinen tulostus)” sivulla 140

Useiden sivujen tulostaminen yhdelle arkille

Tulosta-valintaikkunasta voit tulostaa jopa 16 monisivuisen asiakirjan peräkkäistä sivua yhdelle paperiarkille.

Lisätietoja monisivuisen asiakirjan kahden tai neljän sivun kopioimisesta yhdelle sivulle on kohdassa ”Useiden sivujen kopioiminen yhdelle arkille” sivulla 107.

Skannaaminen

Vältä paperikopioiden tulostamista asiakirjoista tai valokuvista skannaamalla ne ja tallentamalla ne sitten tietokoneeseen, sovellukseen tai Flash-asemaan. Lisätietoja on kohdassa

- ”Sähköpostin lähettäminen käyttämällä kosketusnäyttöä” sivulla 116
- ”Skannaaminen tietokoneeseen” sivulla 150
- ”Skannaaminen flash-asemalle” sivulla 151

Ensimmäisen vedoksen tarkistaminen

Ennen asiakirjan tulostamista tai useiden kopioiden tekemistä:

- Tulosta yksi kopio ja tarkista asiakirjan sisältö ja ulkoasu.

Paperitukosten välttäminen

Voit välttää paperitukokset valitsemalla ja asettamalla paperin huolellisesti. Lisätietoja on kohdassa ”Tukosten välttäminen” sivulla 74.

Energian säästäminen

Eko-tilan käyttäminen

Käyttämällä Eko-tilaa voit nopeasti vähentää tulostimen ympäristövaikutuksia yhdellä tai useammalla tavalla.

Huomautus: Taulukossa esitellään ne asetukset, joihin Eko-tila vaikuttaa.

Valitse	Toiminnot
Virta	Vähentää virrankulutusta erityisesti silloin, kun tulostinta ei käytetä. <ul style="list-style-type: none"> • Tulostimen koneiston moottorit käynnistyvät vasta, kun työ on valmis tulostettavaksi. Ennen ensimmäisen sivun tulostumista saattaa olla lyhyt viive. • Tulostin siirtyy virransäästötilaan, jos se on käyttämättömänä yhden minuutin. • Tulostimen ohjauspaneelin ja vakiovastanottoalustan merkkivalot sammuvat, kun tulostin siirtyy virransäästötilaan. • Skannerin lamput aktivoituvat vain silloin, kun skannaustyö aloitetaan.
Paperi	<ul style="list-style-type: none"> • Ottaa käyttöön automaattisen kaksipuolisen tulostuksen • Kytkee lokin tulostamisen pois käytöstä.
Virta/Paperi	Ottaa käyttöön kaikki Virta- ja Paperi-tilojen asetukset.
Ei käytössä	Käyttää tehdasasetuksia kaikille Eko-tilaan liittyville asetuksille. Tämä asetus tukee tulostimen suorituskykytietoja.

Eko-tilan asetusten valitseminen:

- 1 Valitse aloitusnäytöstä .
- 2 Valitse **Asetukset**.
- 3 Valitse **Yleisasetukset**.
- 4 Valitse **Eko-tila**.

- 5 Valitse asetus koskettamalla nuolia.
- 6 Valitse **Lähetä**.
Näyttöön tulee teksti **Lähetetään muutokset**.



Virransäästön säätäminen

Voit säästää energiaa pidentämällä tai lyhentämällä aikaa, jonka laite odottaa ennen siirtymistä virransäästötilaan. Asetuksen arvo voi olla 1–240 minuuttia. Tehdasasetus on 30 minuuttia.

Upotetun Web-palvelimen käyttäminen

- 1 Kirjoita Web-selaimen osoiteriville tulostimen IP-osoite.
Huomautus: Jos et tiedä tulostimen IP-osoitetta, tulosta verkkoasetussivu ja etsi IP-osoite sivun TCP/IP-kohdasta.
- 2 Valitse **Asetukset** ja valitse sitten **Yleiset asetukset**.
- 3 Valitse **Aikakatkaisut**.
- 4 Kirjoita virransäästöruutuun se minuuttimäärä, jonka kuluttua haluat tulostimen siirtyvän virransäästötilaan.
- 5 Valitse **Lähetä**.

ohjauspaneelin käyttämiseen

- 1 Varmista, että tulostimen virta on kytketty ja näytössä on teksti **Valmis**.
- 2 Valitse aloitusnäytöstä .
- 3 Valitse **Asetukset**.
- 4 Valitse **Yleisasetukset**.
- 5 Kosketa alanuolta, kunnes näyttöön tulee teksti **Aikakatkaisut**.
- 6 Valitse **Aikakatkaisut**.
- 7 Valitse **Virransäästötila**-kohdan vieressä olevilla nuolilla minuuttimäärä, jonka kuluttua haluat tulostimen siirtyvän virransäästötilaan.
- 8 Valitse **Lähetä**.
- 9 Valitse .

Näytön kirkkauden säätäminen

Voit säästää energiaa tai parantaa näytön luettavuutta säätämällä näytön kirkkautta.

Asetuksen arvo voi olla 20 - 100. Tehdasasetus on 100.



Upotetun Web-palvelimen käyttäminen

- 1 Kirjoita Web-selaimen osoiteriville tulostimen IP-osoite.

Huomautus: Jos et tiedä tulostimen IP-osoitetta, tulosta verkkoasetussivu ja etsi IP-osoite sivun TCP/IP-kohdasta.

- 2 Valitse **Asetukset** ja valitse sitten **Yleiset asetukset**.
- 3 Kirjoita Näytön kirkkaus -ruutuun prosentteina se kirkkaus, jonka haluat aloitusnäyttöön.
- 4 Valitse **Lähetä**.

ohjauspaneelin käyttämiseen

- 1 Varmista, että tulostimen virta on kytketty ja näytössä on teksti **Valmis**.
- 2 Valitse aloitusnäytöstä .
- 3 Valitse **Asetukset**.
- 4 Valitse **Yleisasetukset**.
- 5 Kosketa alanuolta, kunnes näyttöön tulee teksti **Näytön kirkkaus**.
- 6 Valitse asetus koskettamalla nuolia.
- 7 Valitse **Lähetä**.
- 8 Valitse .

Vakiovastaanottoalustan valon asetukset

Voit säästää energiaa himmentämällä tai sammuttamalla vakiovastaanottoalustan toimintavalon.

Asetuksen arvo voi olla Ei käytössä, Himmeä tai Kirkas.

Tehdasasetus normaalitilalle ja valmiustilalle on Kirkas.

Virransäästötilan tehdasasetus on Himmeä.

Upotetun Web-palvelimen käyttäminen

- 1 Kirjoita Web-selaimen osoiteriville tulostimen IP-osoite.

Huomautus: Jos et tiedä tulostimen IP-osoitetta, tulosta verkkoasetussivu ja etsi IP-osoite sivun TCP/IP-kohdasta.

- 2 Valitse **Asetukset** ja valitse sitten **Yleiset asetukset**.
- 3 Valitse **Toimintavalo**.
- 4 Valitse Normaali/Valmiustila-luettelosta asetus vakiovastaanottoalustan valolle Valmis- ja valmiustilassa.

5 Valitse Virransäästötila-luettelosta asetus vakiovastaanottoalustan valolle virransäästötilassa.

Huomautus: Lisätietoja virransäästötilasta on kohdassa ”Virransäästön säätäminen” sivulla 70.

6 Valitse **Lähetä**.

ohjauspaneelin käyttämiseen

1 Varmista, että tulostimen virta on kytketty ja näytössä on teksti **Valmis**.

2 Valitse aloitusnäytöstä .

3 Valitse **Asetukset** ja valitse sitten **Yleiset asetukset**.

4 Kosketa alanuolta, kunnes näyttöön tulee teksti **Toimintavallo**.

5 Valitse **Toimintavallo**.

6 Valitse **Normaalitila/Valmiustila**-kohdan vieressä olevalla nuolinäppäimellä asetus vakiovastaanottoalustan valolle Valmis- ja valmiustilassa.

7 Valitse **Virransäästö**-kohdan vieressä olevalla nuolinäppäimellä asetus vakiovastaanottoalustan valolle virransäästötilassa.

Huomautus: Lisätietoja virransäästötilasta on kohdassa ”Virransäästön säätäminen” sivulla 70.

8 Valitse **Lähetä**.

9 Valitse .

Tulostimen äänen hiljentäminen

Hiljennä tulostimen tuottamaa ääntä käyttämällä Hiljaista tilaa.

Huomautus: Taulukossa esitellään ne asetukset, joihin Hiljainen tila vaikuttaa.

Valitse	Toiminto
Käytössä	Hiljentää tulostimen tuottamaa ääntä <ul style="list-style-type: none"> • Käsittelynopeus saattaa hidastua. • Tulostimen koneiston moottorit käynnistyvät vasta, kun työ on valmis tulostettavaksi. Ennen ensimmäisen sivun tulostumista saattaa olla lyhyt viive. • Tuulettimet toimivat alennetulla nopeudella tai ovat poissa käytöstä.
Ei käytössä	Käyttää tulostimen tehdasasetuksia. Tämä asetus tukee tulostimen suorituskykytietoja.

Hiljaisen tilan asetusten valitseminen:

1 Valitse aloitusnäytöstä .

2 Valitse **Settings (Asetukset)**.

3 Valitse **General Settings (Yleisasetukset)**.

4 Valitse **Hiljainen tila**.

5 Valitse asetus nuolien avulla.



6 Valitse **Lähetä**.

Paperin ja erikoismateriaalin asettaminen

Tässä osassa on kuvattu paperin asettaminen lokeroihin ja syöttölaitteisiin. Lisäksi se sisältää tietoja paperin suunnasta, Paper Size (Paperikoko)- ja Paper Type (Paperilaji) -asetusten määrittämisestä sekä lokeroiden yhdistämisestä ja erottamisesta.

Paper Size (Paperikoko)- ja Paper Type (Paperilaji) -asetuksen määrittäminen

250 arkin vakiolokeron ja monisyöttölaitteen Paperikoko-asetus on määritettävä manuaalisesti Paperikoko-valikossa. Oletusarvoinen Paper Type (Paperilaji) -asetus on Plain Paper (Tavallinen paperi). Paper Type (Paperilaji) -asetus on määritettävä manuaalisesti niille lokeroille, joissa ei ole tavallista paperia.

- 1 Varmista, että tulostimen virta on kytketty ja näytössä on teksti **Valmis**.
- 2 Valitse aloitusnäytössä .
- 3 Valitse **Paperivalikko**.
- 4 Valitse **Paperikoko tai -laji**.
- 5 Paina kyseisen lokeron nuolia, kunnes näkyviin tulee oikea koko- tai lajiasetus.
- 6 Valitse **Lähetä**.
- 7 Palaa takaisin aloitusnäyttöön valitsemalla .

Universal-paperiasetusten määrittäminen

Universal-paperikoko on käyttäjän määritettävä asetus, jolla voit käyttää tulostamiseen muita kuin tulostimen valikoissa määritettyjä paperikokoja. Määritä lokeron Paper Size (Paperikoko) -asetukseksi Universal, kun haluamasi koko ei ole käytettävissä Paper Size (Paperikoko) -valikossa. Määritä sen jälkeen kaikki paperin seuraavat Universal-kokoasetukset:

- Mittayksiköt (millimetrit tai tuumat)
- Portrait Width (Pystykuvan leveys)
- Portrait Height (Pystykuvan korkeus)

Huomautus: Pienin tuettu Universal-koko on 76 x 76 mm (3 x 3 tuumaa), ja suurin tuettu koko on 216 x 356 mm (8,5 x 14 tuumaa).

Mittayksikön määrittäminen

- 1 Varmista, että tulostimeen on kytketty virta, ja näytössä on teksti **Valmis**.
- 2 Valitse aloitusnäytössä .
- 3 Valitse **Paper Menu** (Paperi-valikko).
- 4 Paina alanuolipainiketta, kunnes näyttöön tulee **Yleisasetukset**-kohta, ja valitse **Yleisasetukset**.
- 5 Valitse haluamasi mittayksikkö painamalla vasenta tai oikeaa nuolipainiketta.
- 6 Valitse **Pystykuvan leveys** tai **Pystykuvan korkeus**.

- 7 Valitse haluamasi leveys tai korkeus painamalla vasenta tai oikeaa nuolipainiketta.
- 8 Tallenna valinta painamalla **Lähetä**-painiketta.
Näytössä näkyy **Lähetetään valinta** -teksti ja sen jälkeen Paperi-valikko.
- 9 Palaa aloitusnäyttöön valitsemalla 🏠.

Tukosten välttäminen

Seuraavia ohjeita noudattamalla voidaan välttää tukoksia:

Paperilokerosuositukset

- Varmista, että paperi on tasaisena ja suorassa lokerossa.
- Älä irrota paperilokeroa tulostamisen aikana.
- Älä täytä paperilokeroa tulostamisen aikana. Täytä paperilokero ennen tulostamista tai sitten, kun tulostin kehottaa täyttämään lokeron.
- Älä lisää liikaa paperia. Varmista, että pinon korkeus ei ylitä merkittyä enimmäiskorkeutta.
- Varmista, että lokeroiden tai monisyöttölaitteen ohjaimet on asetettu oikein eivätkä ne purista paperia tai kirjekuoria liikaa.
- Työnnä paperilokero kunnolla paikoilleen, kun olet lisännyt paperin.

Paperisuositukset

- Käytä ainoastaan suositeltua paperia tai erikoistulostusmateriaalia.
- Älä lisää rypyistä, taitettua, kosteaa tai käpristynyttä paperia.
- Taivuta, tuuleta ja suorista paperi ennen lokeroon asettamista.



- Älä käytä käsin leikattua materiaalia.
- Älä käytä samassa pinossa erikokoisia, eripainoisia tai erityyppisiä papereita.
- Varmista, että kaikki materiaalikoot ja -lajit on määritetty oikein ohjauspaneelin valikoissa.
- Säilytä paperi valmistajan suositusten mukaisesti.

Lokeroiden täyttäminen

- 1 Vedä lokero kokonaan auki.

Huomautus: Älä poista lokeroita tulostamisen aikana tai silloin, kun näytössä on teksti **Varattu**. Muutoin tulostimeen voi tulla paperitukos.

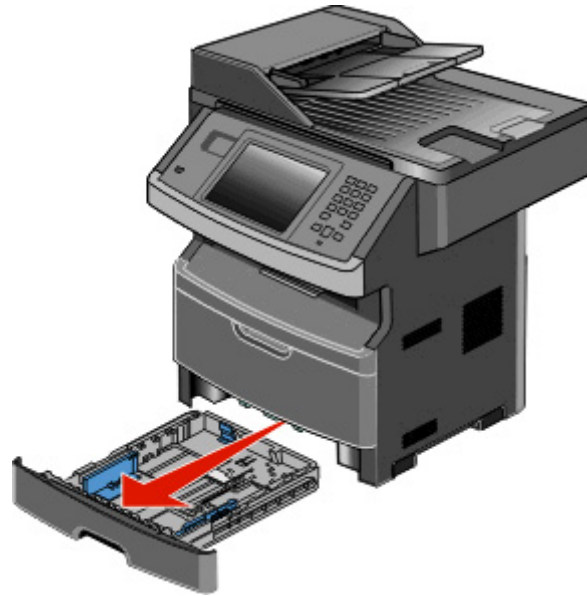

2 Purista ohjaimia ja siirrä ne lisättävän paperikoon mukaiseen kohtaan.

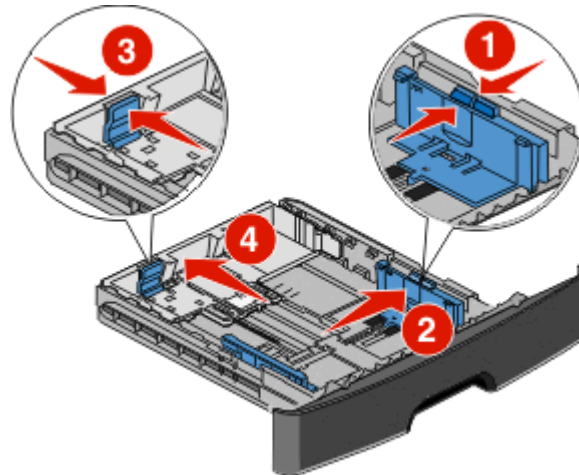

Jos lisäät pitkää paperia, kuten A4 tai Legal, purista pituuden ohjainta ja siirrä se taaksepäin sopivaan kohtaan.

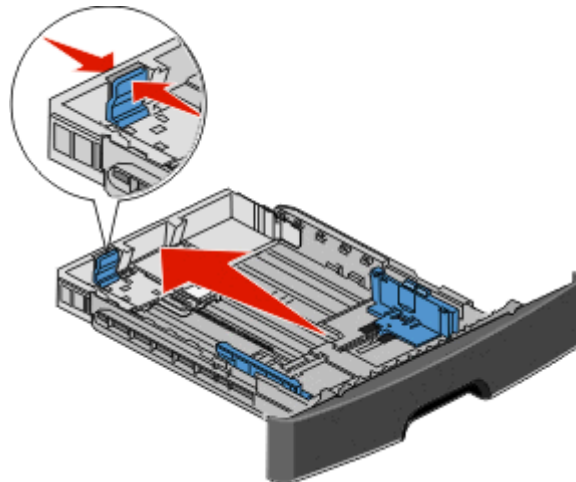

Jos lisäät A6-kokoista paperia:

- a Purista pituuden ohjainta ja siirrä se lokeron keskelle A5-koon kohtaan.
- b Nosta A6-koon vaste.

Huomautuksia:

- Vakiolokeroon mahtuu vain 150 arkkia A6-kokoista paperia. Ota huomioon A6-koon vasteeseen merkitty täyttöraja, joka osoittaa paperinipun enimmäiskorkeuden. Älä lisää paperia täyttörajan yli.
- A6-kokoista paperia ei voi käyttää valinnaisessa lokerossa.

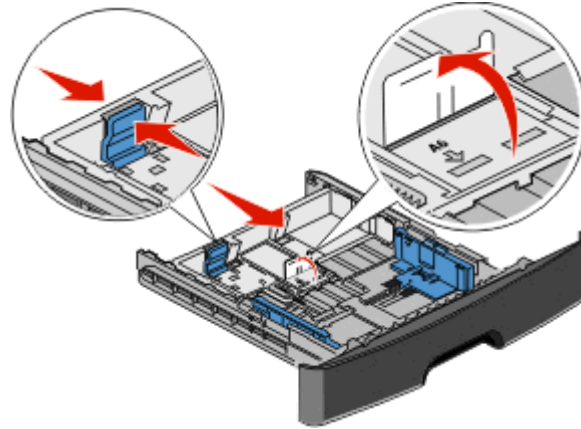

Huomautus: Lokeron alaosan koon osoittimet helpottavat ohjaimen asettamista.

- 3 Taivuttele paperinippua, jotta arkit irtoavat toisistaan, ja ilmasta sitten nippu. Älä taita tai rypistä papereita. Suorista reunat tasaisella alustalla.



- 4 Aseta paperinippu lokeron takaosaan kuvan mukaisesti suositeltu tulostuspuoli alaspäin.

Huomautus: Paperin täyttöraja leveyden ohjaimessa osoittaa paperinipun enimmäiskorkeuden. Älä lisää A6-kokoista paperia täyttörajaan saakka: lokeroon mahtuu vain 150 arkkia A6-kokoista paperia.

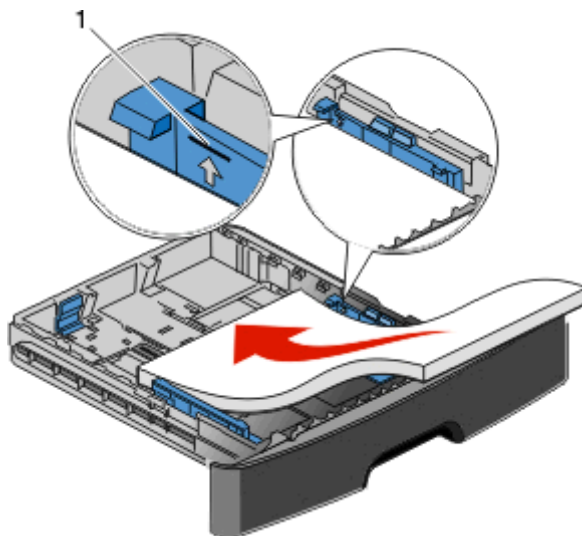

1 Täyttöraja

Aseta kirjelomake niin, että yläreuna on lokeron etuosaan päin ja tulostuspuoli on alaspäin.

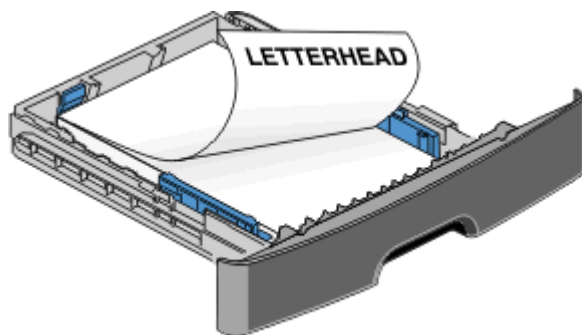

5 Purista ohjaimia ja siirrä ne koskettamaan pinon reunoja kevyesti.

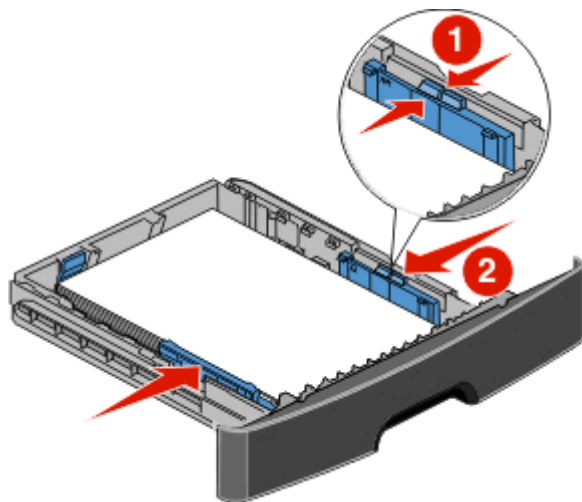

6 Aseta lokero tulostimeen.

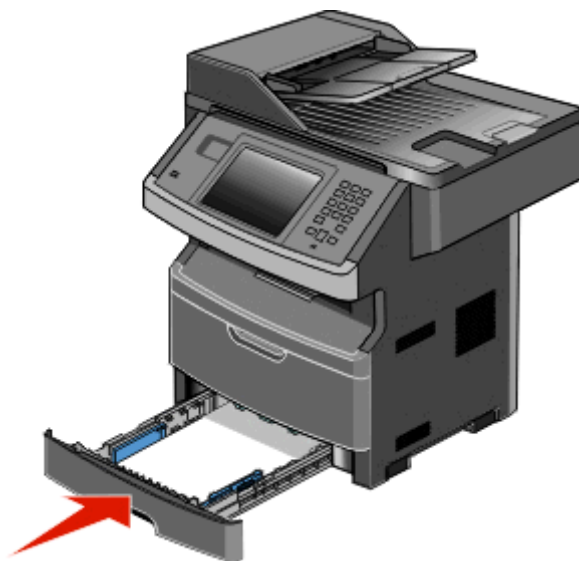

7 Jos lisäämäsi paperilaji on eri kuin lokerossa ennen ollut paperi, muuta paperivalikon paperikoko- ja paperilaji-asetuksia.

Monisyöttölokeroon käyttäminen

Monisyöttölokeroon avaaminen

1 Ota kiinni kahvasta ja vedä monisyöttölokero luokku alas.



2 Tartu kohotettuun kahvaan ja vedä jatko-osaa eteenpäin.

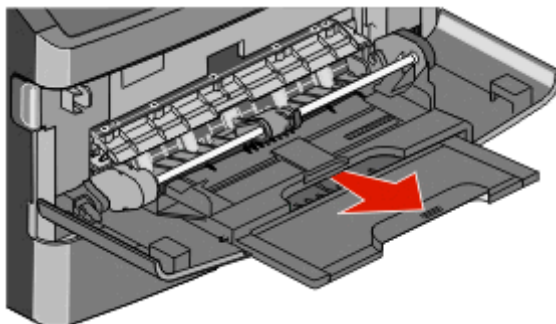

3 Tartu kahvaan ja vedä jatko-osaa siten, että se nytkähtää eteenpäin.

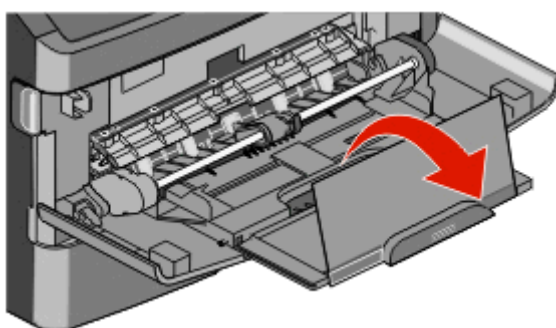

4 Ohjaa jatko-osaa varovasti alaspäin siten, että monisyöttölaite on kokonaan auki ja jatkettu.

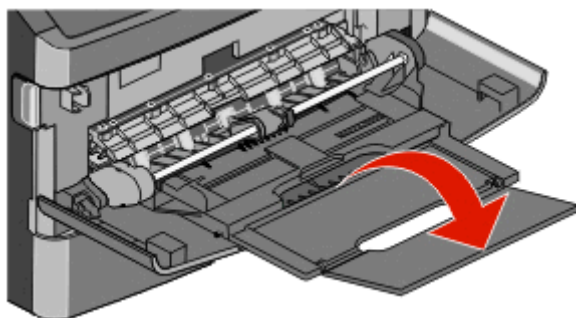

Monisyöttölaitteen täyttö

- 1 Purista oikeanpuoleisen leveyden ohjaimen kielekettä ja siirrä ohjaimet reunoihin.

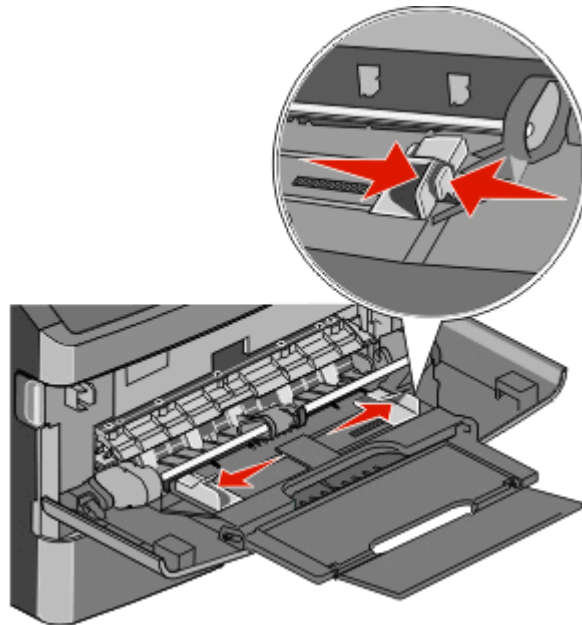

- 2 Paperin ja erikoismateriaalin valmistelu ennen tulostimeen lisäämistä.

- Taivuttele paperinippua, jotta arkit irtoavat toisistaan, ja ilmasta sitten nippu. Älä kuitenkaan taita tai rypistä papereita. Suorista reunat tasaisella alustalla.

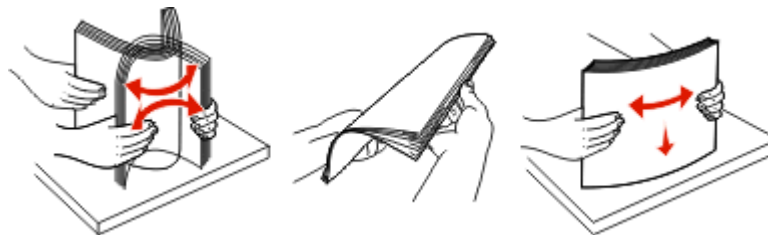

- Pitele kalvoja reunoista ja ilmasta ne. Suorista reunat tasaisella alustalla.

Huomautus: Vältä kalvojen tulostuspuolen koskettamista. Varo naarmuttamasta kalvoja.



- Taivuttele kirjekuoria, jotta ne irtoavat toisistaan, ja ilmasta ne. Suorista reunat tasaisella alustalla.



Huomautus: Ilmastaminen estää kirjekuorten reunoja tarttumasta toisiinsa. Se edistää niiden oikeaa syöttymistä, jolloin vältetään turhia tukoksia. Älä taita tai rypistä kirjekuoria.

3 Paperin tai erikoismateriaalin lisääminen tulostimeen.

Huomautuksia:

- Älä työnnä paperia monisyöttölokeroon väkisin. Ylitäyttö voi aiheuttaa tukoksia.
- Älä ylitä pinon enimmäiskorkeutta pakottamalla materiaalia pinon korkeuden rajoittimen alle. Korkeuden rajoittimet ovat ohjaimissa.

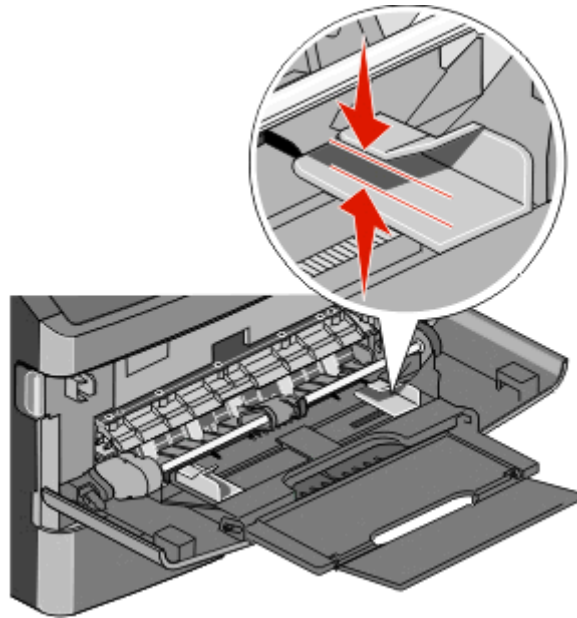

- Lisää paperi, piirtoheitinkalvot ja kartonki suositeltu tulostuspuoli ylöspäin ja yläreuna edellä. Lisätietoja piirtoheitinkalvojen lisäämisestä tulostimeen on piirtoheitinkalvojen pakkauksessa.

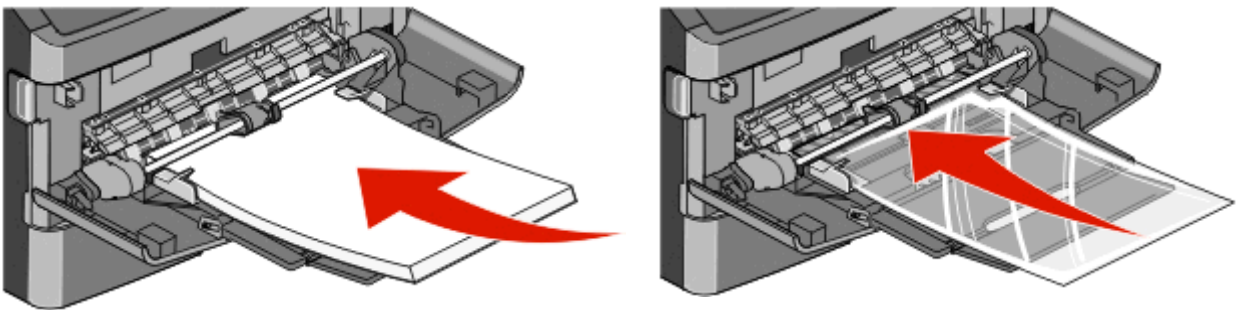

- Lisää kirjelomakkeet tulostimeen logopuoli ylöspäin ja yläreuna edellä.

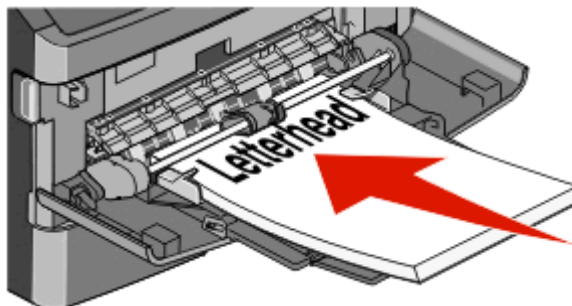

- Lisää kirjekuoret tulostimeen läppäpuoli on alaspäin ja postimerkkialue kuvan osoittamalla tavalla. Postimerkki ja osoite ovat kuvassa osoittamassa, miten kirjekuoret asetetaan tulostimeen oikein päin.

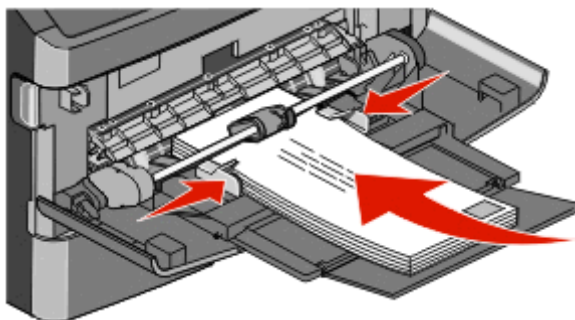

Varoitus — Vaurioitumisen mahdollisuus: Älä koskaan käytä kirjekuoria, joissa on postimerkkejä, kiinnikkeitä, ikkunoita, pinnoitettua sisus tai itseliimautuvia liimapintoja. Tällaiset kirjekuoret voivat vaurioittaa tulostinta pahasti.

- 4 Purista oikeanpuoleisen leveyden ohjaimen kielekkeitä ja liu'uta leveyden ohjaimia, kunnes ne koskettavat kevyesti paperipinon reunoja.

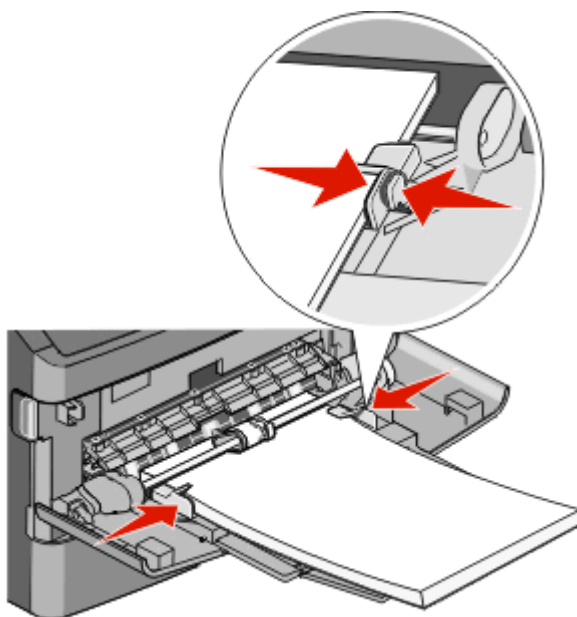

- 5 Työnnä materiaali varovasti monisyöttölokeroon niin pitkälle kuin se menee. Paperin on oltava monisyöttölokerossa suorana. Varmista, että paperi mahtuu monisyöttölokeroon väljästi eikä ole taittunutta tai rypistynyttä.

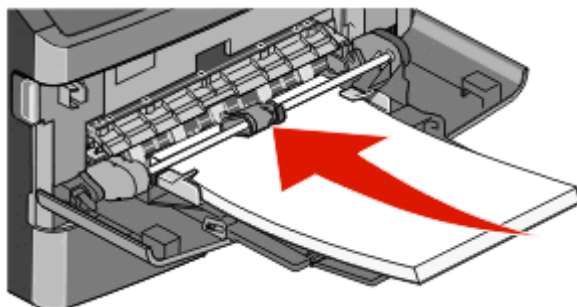

- 6 Valitse oikea Paperikoko- ja Paperilaji-asetus ohjauspaneelistä.

Lokeroiden yhdistäminen ja erottaminen

Lokeroiden yhdistäminen

Lokeroiden yhdistämisestä on hyötyä suurissa tulostustöissä tai silloin, kun halutaan useita kopioita. Kun yksi yhdistetty lokero tyhjenee, paperi syöttyy seuraavasta yhdistetystä lokeroista. Kun lokeroilla on sama Paperikoko- ja Paperilaji-asetus, lokerot yhdistetään automaattisesti.

Paperikoko-asetus havaitaan automaattisesti kunkin lokeron paperinohjainten asennon mukaan, paitsi monisyöttölaitteessa. Tulostin tunnistaa seuraavat paperikoot: A4, A5, JIS B5, Letter, Legal, Executive ja Universal. Monisyöttölaitetta ja muita paperikokoja käyttävät alustat voidaan yhdistää manuaalisesti Paperikoko/laji-valikon Paperikoko-valikossa.

Huomautus: Paperi-valikon Monisyötön asetus -arvoksi on määritettävä Kasetti, jotta Monisyöttölaite näkyy valikkokohtana.

Kaikkien lokeroiden Paperilaji-asetus on määritettävä Paperilaji-valikossa.

Lokeroiden erottaminen

Yhdistämättömien lokeroiden asetukset poikkeavat *kaikkien* muiden lokeroiden asetuksista.

Jos haluat erottaa lokeron, muuta seuraavat lokeroasetukset siten, että ne eivät vastaa minkään muun lokeron asetuksia:

- Paper Type (Paperilaji) (esimerkiksi Plain Paper (Tavallinen paperi), Letterhead (Kirjelomake), Custom Type <x> (Mukautettu laji <x>))
Paper Type (Paperilaji) -nimet kuvaavat paperin ominaisuuksia. Jos nimi, joka kuvaa haluamaasi paperia parhaiten, on jo yhdistettyjen lokeroiden käytössä, määritä lokerolle jokin muu Paper Type (Paperilaji) -nimi, kuten Custom Type <x> (Mukautettu laji <x>) tai määritä oma mukautettu nimi.
- Paper Size (Paperikoko) (esimerkiksi Letter, A4, Statement)
Voit muuttaa lokeron Paper Size (Paperikoko) -asetuksen automaattisesti lisäämällä erikokoista paperia. Monisyöttölaitteen Paper Size (Paperikoko) -asetukset eivät ole automaattiset. Ne on määritettävä manuaalisesti Paper Size (Paperikoko) -valikosta.

Varoitus — Vaurioitumisen mahdollisuus: Älä määritä Paper Type (Paperilaji) -nimeä, joka ei kuvaile lokeroon lisättyä paperilajia tarkasti. Kiinnittimen lämpötila vaihtelee määritetyn Paper Type (Paperilaji) -asetuksen mukaan. Paperia ei ehkä käsitellä oikein, jos väärä Paper Type (Paperilaji) on valittu.

Mukautetun paperilajin nimen määrittäminen

Määritä lokerolle mukautetun paperilajin nimi lokeron yhdistämisen tai erottamisen yhteydessä.

- 1 Varmista, että tulostimen virta on kytketty ja näytössä on teksti **Valmis**.
- 2 Valitse aloitusnäytöstä .
- 3 Valitse **Paper Menu (Paperi-valikko)**.
- 4 Valitse **Paper Size/Type (Paperikoko/-laji)**.
- 5 Valitse lokeron numero tai monisyötön laji.

- 6 Paina vasenta tai oikeaa nuolipainiketta, kunnes näyttöön tulee **Mukautettu laji <x>** tai jokin muu mukautettu nimi.
- 7 Valitse **Submit (Lähetä)**.

Mukautetun lajin <x> nimen vaihtaminen

Jos tulostin on verkossa, voit määrittää mukautetuille paperilajeille laitteen verkkopalvelimella jonkin muun nimen kuin Mukautettu laji <x>. Kun mukautetun lajin <x> nimi vaihdetaan, valikoissa näkyy uusi nimi eikä Mukautettu laji <x>.

Mukautetun lajin <x> nimen vaihtaminen:

- 1 Kirjoita Web-selaimen osoiteriville tulostimen IP-osoite.
Huomautus: Jos et tiedä tulostimen IP-osoitetta, tulosta verkkomäärittysten sivu ja etsi IP-osoite sivun TCP/IP-kohdasta.
- 2 Napsauta kohtaa **Settings (Asetukset)**.
- 3 Valitse **Paper Menu (Paperivalikko)**.
- 4 Valitse **Custom Name (Mukautettu nimi)**.
- 5 Kirjoita paperilajin nimi Mukautettu laji <x>-ruutuun.
Huomautus: Uusi mukautettu nimi korvaa mukautetun lajin <x> nimen Custom Types (Mukautetut lajit)- ja Paper Size and Type (Paperikoko ja -laji) -valikoissa.
- 6 Valitse **Submit (Lähetä)**.
- 7 Valitse **Custom Types (Mukautetut lajit)**.
Mukautetut lajit -teksti ja määrittämäsi mukautettu nimi tulevat näyttöön.
- 8 Valitse jokin Paperilaji -asetus antamasi mukautetun nimen vieressä olevasta luettelosta.
- 9 Valitse **Submit (Lähetä)**.

Paperin ja erikoismateriaalien ohjeet

Paperiohjeet

Paperin ominaisuudet

Seuraavat paperin ominaisuudet vaikuttavat tulostuslaatuun ja -varmuuteen. Mieti näitä seikkoja, kun harkitset uusien paperilajien hankintaa.

Paino

Tulostin voi syöttää automaattisesti pitkäsyisiä papereita, joiden paino on 60–176 g/m². Alle 60 g/m² -painoinen paperi ei välttämättä syöty oikein, koska paperi ei ole tarpeeksi jäykkää. Tämä voi aiheuttaa tukoksia. Paras tulos saavutetaan pitkäsyisellä paperilla, jonka paino on 75 g/m². Jos paperin koko on alle 182 x 257 mm, suosittelemme 90 g/m² -painoista tai painavampaa paperia.

Käpristyminen

Käpristymisellä tarkoitetaan paperin reunojen taipumista. Liiallinen käpristyminen voi aiheuttaa paperinsyöttöhäiriöitä. Käpristymistä esiintyy yleensä silloin, kun paperi kulkee tulostimen läpi, sillä tulostimessa paperi on alttiina korkeille lämpötiloille. Paperin säilyttäminen suojaamattomana kuumissa, kosteissa, kylmissä ja kuivissa tiloissa (jopa paperilokeroissa) voi lisätä paperin käpristymistä ennen tulostusta ja aiheuttaa syöttöhäiriöitä.

Tasaisuus

Paperin tasaisuus vaikuttaa tulostuslaatuun suoraan. Jos paperi on liian karkeaa, väriaine ei kiinnity siihen oikein. Liian sileä paperi voi aiheuttaa syöttöhäiriöitä tai tulostuslaatuongelmia. Paperin tasaisuuden on oltava 100–300 Sheffield-pistettä; 150–250 Sheffield-pisteen tasaisuus tuottaa kuitenkin parhaan mahdollisen tulostuslaadun.

Kosteuspitoisuus

Paperin kosteuspitoisuus vaikuttaa sekä tulostuslaatuun että paperinsyöttöön. Säilytä paperia alkuperäisessä pakkauksessaan käyttöön asti. Tämä vähentää paperin kosteuspitoisuuden muutoksia, jotka voivat huonontaa paperin ominaisuuksia.

Paperi valmistellaan säilyttämällä sitä samassa lämpötilassa kuin tulostinta 24–48 tuntia ennen tulostamista. Pidennä valmisteluaikaa useita vuorokausia, jos säilytys- tai kuljetusympäristö poikkeaa tulostimen ympäristöstä huomattavasti. Lisäksi paksun paperin valmistelemisen voi kestää tavallista kauemmin.

Syisyys

Syisyys viittaa paperin kuitujen suuntaan paperiarkissa. Paperi on joko *pitkäsyistä*, jolloin syyt kulkevat paperin pituussuunnassa, tai *lyhytsyistä*, jolloin syyt kulkevat paperin leveysuunnassa.

60–90 g/m² -painoiselle paperille suositellaan pitkäsyistä paperia. Jos paperin paino on yli 176 g/m², lyhytsyisen paperin käyttö on suositeltavaa.

Kuitupitoisuus

Useimmat hyvälaatuiset kopiopaperit on tehty 100-prosenttisestä sellukuidusta. Tällainen paperi on tasalaatuista, jolloin paperinsyöttöhäiriöitä on vähän, ja tulostuslaatu on hyvä. Jos paperissa on esimerkiksi puuvillakuituja, paperinkäsittelyominaisuudet voivat huonontua.

Lisätietoja paperista, jossa on kierrätyskuituja, on kohdassa ”Uusiopaperin ja muiden toimistopaperien käyttäminen” sivulla 68.

Ei-hyväksyttävät paperit

Seuraavanlaisia paperilajeja ei suositella käytettäväksi tulostimessa:

- kemiallisesti käsiteltyjä papereita, joilla tehdään kopioita ilman hiilipaperia; näitä kutsutaan myös itsejäljentäviksi papereiksi, itsejäljentäviksi kopiopapereiksi (CCP) tai ilman hiiltä kopioiviksi (NCR) papereiksi
- esipainettuja papereita, joiden valmistuksessa on käytetty kemikaaleja, jotka voivat vahingoittaa tulostinta
- esipainettuja papereita, joihin voi vaikuttaa tulostimen kiinnitysyksikön lämpötila
- esipainettuja papereita, jotka edellyttävät yli $\pm 2,3$ mm:n kohdistustarkkuutta (tarkkaa tulostuskohtaa sivulla), kuten OCR-lomakkeet.

Joissakin tapauksissa kohdistusta voi säätää sovellusohjelmassa, jolloin näiden lomakkeiden tulostus onnistuu.

- pinnoitettuja papereita, synteettisiä papereita, lämpöpapereita
- karkeareunaisia tai käpristyneitä papereita tai papereita, joiden pinta on karkea tai paljon kuvioitu
- uusiopaperit, jotka eivät ole EN12281:2002-standardin (Eurooppa) mukaisia
- paperia, jonka paino on alle 60 g/m^2
- moniosaisia lomakkeita tai asiakirjoja

Paperin valinta

Käyttämällä asianmukaista paperia voit estää tukoksia ja varmistaa häiriöttömän tulostuksen.

Tukokset ja huonon tulostuslaadun voi välttää seuraavasti:

- Käytä aina uutta, vahingoittumatonta paperia.
- Paperia lisättäessä on tiedettävä paperin suositeltava tulostuspuoli. Tämä tieto löytyy yleensä paperipakkauksesta.
- Älä käytä käsin leikattua tai rajattua materiaalia.
- Älä lisää samaan lähteeseen sekaisin erikokoisia, -painoisia tai -lajisia papereita, sillä seurauksena voi olla tukos.
- Älä käytä muuta kuin elektrofotografiseen tulostukseen tarkoitettua päällystettyä paperia.

Esipainettujen lomakkeiden ja kirjelomakkeiden valinta

Noudata seuraavia ohjeita, kun valitset esipainettuja lomakkeita tai kirjelomakkeita:

- Käytä pitkäsyistä $60 - 90 \text{ g/m}^2$:n painoista paperia.
- Käytä vain sellaisia lomakkeita ja kirjelomakkeita, jotka on painettu kivipainossa tai kaiverretulla telalla.
- Vältä papereita, joissa on karkea tai hyvin kuvioitu pinta.

Käytä papereita, jotka on painettu lämpöä kestäville musteilla ja jotka on tarkoitettu käytettäväksi kopiokoneissa. Musteen on kestävä 230 °C :n lämpötila ilman sulamisen tai haitallisten päästöjen vaaraa. Käytä vain sellaista mustetta, johon väriaineen sisältämä hartsia ei vaikuta. Hapetettu tai öljypohjainen muste tavallisesti täyttää nämä vaatimukset, lateksimuste yleensä ei. Jos olet epävarma, ota yhteys paperin toimittajaan.

Esipainetun paperin, kuten kirjelomakkeiden, on kestettävä 230 °C:n lämpötila ilman sulamisen tai haitallisten päästöjen vaaraa.

Paperin varastointi

Noudattamalla paperin säilytysohjeita voit estää tukoksia ja epätasaista tulostuslaatua:

- Saat parhaan tuloksen säilyttämällä paperia tilassa, jonka lämpötila on 21 °C ja suhteellinen ilmankosteus on 40 %. Useimmat tarrojen valmistajat suosittelevat, että tulostusympäristön lämpötila on 18 - 24 °C ja suhteellinen kosteus 40 - 60 %.
- Säilytä paperia mahdollisuuksien mukaan sen omassa laatikossa, mieluummin kuljetuslavalla tai hyllyllä kuin lattialla.
- Säilytä yksittäisiä pakkauksia tasaisella alustalla.
- Älä aseta mitään paperipakettien päälle.

Tuetut paperikoot, -lajit ja -painot

Tulostimen tukemat paperikoot

Paperikoko	Mitat	250 arkin vakiolokero	Valinnainen 550 arkin lokero	Monisyöttö-laitte	Kaksipuolinen tulostusyksikkö	Automaattinen asiakirjansyöttölaite
A4	210 x 297 mm	✓	✓	✓	✓	✓
A5	148 x 210 mm	✓	X	✓	X	✓
A6 ¹	105 x 148 mm	✓	X	✓	X	X
JIS B5	182 x 257 mm	✓	X	✓	X	✓
Letter	216 x 279 mm	✓	✓	✓	✓	✓
Legal	216 x 356 mm	✓	✓	✓	✓	✓
Executive	184 x 267 mm	✓	X	✓	X	✓
Oficio	216 x 340 mm	✓	X	✓	✓	✓
Folio	216 x 330 mm	✓	X	✓	✓	✓
Statement	140 x 216 mm	✓	X	✓	✓	✓

¹ Ainoastaan pitkäsyistä A6-kokoa tuetaan.

² Jos luettelossa ei ole haluamaasi paperikokoa, määritä Universal-paperikoko. Lisätietoja on kohdassa ”Universal-paperiasetusten määrittäminen” sivulla 73.

³ Kaksipuolista tulostusta tuetaan vain, jos Universal-paperikoon leveys on 210 mm (8,267 tuumaa) - 215,9 mm (8,5 tuumaa). Universal-paperikoon pituuden on oltava 279,4 mm (11 tuumaa) - 355,6 mm (14 tuumaa).

Paperikoko	Mitat	250 arkin vakiolokero	Valinnainen 550 arkin lokero	Monisyöttölaite	Kaksipuolinen tulostusyksikkö	Automaattinen asiakirjansyöttölaite
Universal ^{2,3}	138 x 210 mm - 216 x 356 mm	✓	X	✓	X	✓
	70 x 127 mm - 216 x 356 mm	X	X	✓	X	✓
	148 x 182 mm - 216 x 356 mm	✓	X	✓	✓	✓
7 3/4 -kirjekuori (Monarch)	98 x 191 mm	X	X	✓	X	X
9-kirjekuori	98 x 225 mm	X	X	✓	X	X
10-kirjekuori	105 x 241 mm	X	X	✓	X	X
DL-kirjekuori	110 x 220 mm	X	X	✓	X	X
C5-kirjekuori	162 x 229 mm	X	X	✓	X	X
B5-kirjekuori	176 x 250 mm	X	X	✓	X	X
Other Envelope (Muu kirjekuori)	98 x 162 mm (3,99 x 6,4 tuumaa) - 176 x 250 mm (6,9 x 9,8 tuumaa)	X	X	✓	X	X

¹ Ainoastaan pitkäsyistä A6-kokoa tuetaan.

² Jos luettelossa ei ole haluamaasi paperikokoa, määritä Universal-paperikoko. Lisätietoja on kohdassa "Universal-paperiasetusten määrittäminen" sivulla 73.

³ Kaksipuolista tulostusta tuetaan vain, jos Universal-paperikoon leveys on 210 mm (8,267 tuumaa) - 215,9 mm (8,5 tuumaa). Universal-paperikoon pituuden on oltava 279,4 mm (11 tuumaa) - 355,6 mm (14 tuumaa).

Tulostimen tukemat paperilajit ja painot

Tulostimen kone ja kaksipuolinen tulostusyksikkö tukevat 60–90 g/m²:n paperin painoja. Monisyöttölaite tukee 60–163 g/m²:n paperin painoja.

Huomautus: Tarrat, kalvot, kirjekuoret ja kartonki tulostuvat aina hitaammalla nopeudella.

Paperilaji	250 arkin vakiolokero	Valinnainen 550 arkin lokero	Monisyöttölaite	Kaksipuolinen tulostusyksikkö
Tavallinen paperi	✓	✓	✓	✓
Card stock (Kartonki)	X	X	✓	X
Kalvot	✓	✓	✓	X
Uusiopaperi	✓	✓	✓	✓
Labels (Tarrat)	✓	✓	✓	X
Muovitarrat	X	X	X	X

Paperilaji	250 arkin vakiolokero	Valinnainen 550 arkin lokero	Monisyöttölaite	Kaksipuolinen tulostusyksikkö
Bond (Kovapaperi)	✓	✓	✓	✓
Letterhead (Kirjelomake)	✓	✓	✓	✓
Kirjekuoret	X	X	✓	X
Letterhead (Kirjelomake)	X	X	✓	✓
Preprinted (Esipainettu)	✓	✓	✓	✓
Värillinen paperi	✓	✓	✓	✓
Kevyt paperi	✓	✓	✓	✓
Painava paperi	✓	✓	✓	✓
Karkea/Puuvilla	✓	✓	✓	X
Custom Type (Mukautettu laji) <x> (x on luku 1–6)	✓	✓	✓	✓

Paperikapasiteetit

Lokeroiden ja monisyöttölaitteen kapasiteetit perustuvat 75 g/m²:n (20 lb) painoiseen paperiin.

Lisää enintään	Huomautukset
Lokero 1 250 paperiarkkia 150 arkkiä A6-kokoista paperia 50 paperitarraa 50 piirtoheitinkalvoa	Huomautus: Vinyyli-, lääke- tai kaksipuolisia tarroja ei saa käyttää. Käytä vain paperitarroja. Yksipuolisia lasertulostimille tarkoitettuja paperitarroja saa käyttää vain satunnaisesti. Suosittelemme tulostamaan enintään 20 sivua paperitarroja kuukaudessa.
Lokero 2 550 arkkiä paperia 50 paperitarraa	Huomautus: Vain yksi lisäsyöttölaite voi olla asennettuna kerrallaan. Lisättävän paperin enimmäismäärään vaikuttaa, onko käytössä 550 arkin lisälokero.
Monisyöttölaite 50 arkkiä paperia 15 paperitarraa 10 kalvoa 10 kartonkiarkkia 7 kirjekuorta	Huomautus: Aseta paperi monisyöttölaitteeseen siten, että vain pinon alkupää koskettaa paperiohjaimia. Älä työnnä paperia väkisin syöttölokeroon.

Ohjelmiston yleiskuvaus

Tulostimen mukana toimitettua *Software and Documentation* -CD-levyä käytetään ohjelmistosovellusten asennuksessa.

Huomautus: Jos olet ostanut tulostimen ja tietokoneen erikseen, sinun on asennettava ohjelmistosovellukset *Software and Documentation* -CD-levyltä itse.

Huomautus: Nämä ohjelmistosovellukset eivät ole käytettävissä Macintosh®-käyttöjärjestelmässä.

Tilaviestikeskus

Huomautus: Paikallisen tilaviestikeskuksen käyttämiseen tarvitaan kaksisuuntaisen liikenteen tukea. Tilaviestikeskus toimii, kun tulostin on liitetty verkkoon tai tietokoneeseen USB-kaapelilla.

Tilaviestikeskuksen avulla voit hallita useita tilantarkkailutoimintoja.

- Avaa tulostimen tilantarkkailu kaksoisnapsauttamalla tulostimen nimeä tai avaa haluamasi tulostimen tilantarkkailu valitsemalla **Suorita**.
- Voit muuttaa tulostinluettelon ulkoasua valitsemalla **Päivitä**.

Ohjainprofiili

Ohjainprofiili-apuohjelman avulla voit luoda ohjainprofiileja, jotka sisältävät mukautettuja ohjainasetuksia. Ohjainprofiili voi sisältää ryhmän tallennettuja tulostinohjaimen asetuksia ja muita tietoja, kuten

- tulostussuunta ja monisivutulostus (asiakirja-asetukset)
- tulostelokeroiden asennustila (tulostimen lisävarusteet)
- käyttäjän määrittämät paperikoot (mukautetut paperikoot)
- teksti ja vesileimat
- vesileimaviittaukset
- fonttiviittaukset
- lomaketiedot.

Dellin tulostushälytysapuohjelma

Huomautus: Sovellus ei ole käytettävissä Windows 2000:ssa tai sitä vanhemmissa käyttöjärjestelmissä.

Dellin tulostushälytysapuohjelma ilmoittaa, kun tulostimessa on käyttäjän toimia vaativia virheitä. Kun tulostimessa on virhe, näyttöön tulee virhekupla, jossa on tietoja virheestä sekä sen korjaamiseen tarvittavista toimista.

Huomautus: Jotta Dellin tulostushälytysapuohjelma toimisi oikein, kaksisuuntaisen liikenteen tuen on oltava käytössä. Tietoliikenne sallitaan lisäämällä poikkeus Windowsin palomuriin.

Jos olet asentanut Dellin tulostushälytysapuohjelman tulostinohjelmiston kanssa, se käynnistyy automaattisesti asennuksen jälkeen. Apuohjelma on käytössä, kun  näkyy ilmaisinalueella.

Dellin tulostushälytysapuohjelman poistaminen käytöstä:

- 1 Napsauta ilmaisinalueen -kuvaketta hiiren kakkospainikkeella.
- 2 Valitse **Lopeta**.

Dellin tulostushälytysapuohjelman ottaminen käyttöön uudelleen:

- 1 *Windows Vista tai uudempi:*
 - a Valitse  > **Ohjelmat**.
 - b Valitse **Dell-tulostimet**.
 - c Valitse **Dell 3333dn- ja 3335dn-lasermonitoimilaite**.

Windows XP:

Valitse **Käynnistä** > **Ohjelmat** tai **Kaikki ohjelmat** > **Dell-tulostimet** > **Dell 3333dn- ja 3335dn-lasermonitoimilaite**.

- 2 Valitse **Tulostinhälytysapuohjelma**.

Tulostus

Asiakirjan tulostaminen

- 1 Lisää paperia lokeroon tai syöttölaitteeseen.
- 2 Määritä tulostimen käyttöpaneelin Paperi-valikossa Paperilaji- ja Paperikoko-asetukset niin, että ne vastaavat lisättyä paperia.
- 3 Tee jompikumpi seuraavista toiminnoista:

Windows-käyttäjät

- a Kun asiakirja on avattu, valitse **File (Tiedosto) > Print (Tulosta)**.
- b Valitse **Properties (Ominaisuudet), Preferences (Määrittelyt), Options (Asetukset)** tai **Setup (Asetus)** ja muuta asetuksia tarpeen mukaan.

Huomautus: Kun tulostat tietynkokoiselle tai -lajiselle paperille, muuta paperin koko- tai lajiasetukset vastaamaan lisättyä paperia tai valitse asianmukainen paperilokero tai syöttölaite.

- c Valitse **OK** ja valitse sitten **Print (Tulosta)**.

Macintosh-käyttäjät

- a Mukauta asetukset Arkin määrittely -valintataulussa seuraavasti:
 - 1 Kun asiakirja on avattu, valitse **File (Arkisto) > Page Setup (Arkin määrittely)**.
 - 2 Valitse paperikoko tai luo lisättyä paperia vastaava mukautettu koko.
 - 3 Valitse **OK**.

- b Mukauta Tulosta-valintataulun asetuksia seuraavasti:
 - 1 Kun asiakirja on avattu, valitse **File (Arkisto) > Print (Tulosta)**.
Saat tarvittaessa lisäasetukset näkyviin osoittamalla avauskolmiota.
 - 2 Muuta asetuksia Tulosta-valintaikkunassa ja ponnahdusvalikoissa tarpeen mukaan.

Huomautus: Kun tulostat tietynlajiselle paperille paperille, muuta paperilajiasetus vastaamaan lisättyä paperia tai valitse asianmukainen paperilokero tai syöttölaite.

- 3 Valitse **Print (Tulosta)**.

Tulostaminen paperin molemmille puolille

Paperin säästämiseksi voit tulostaa monisivuisen asiakirjan paperin molemmille puolille.

- 1 Valitse aloitusnäytöstä **Valikot** ja valitse sitten **Asetukset**.
- 2 Kosketa alanuolia, kunnes näyttöön tulee teksti **Tulostusasetukset**.
- 3 Valitse **Tulostusasetukset**.
- 4 Valitse **Viimeistelyvalikko**.
- 5 Kosketa **Kaksipuolinen tulostus** -nuolia, kunnes näyttöön tulee teksti **2 -puolinen**.

6 Valitse **Lähetä**.

Näyttöön tulee teksti **Lähetetään muutokset**.

7 Palaa aloitusnäyttöön valitsemalla .

Tulostaminen erikoismateriaaleille

Kirjelomakkeiden käyttövihjeitä

- Käytä erityisesti lasertulostimille suunniteltuja tarroja.
- Kokeile kirjekuorten tulostamista, ennen kuin ostat suuren määrän kirjekuoria.
- Ennen kuin asetat kalvoja tulostimeen, ilmasta kalvonippu, jotta kalvot eivät tarttuisi kiinni toisiinsa.
- Kun tulostetaan kirjelomakkeelle, on tärkeää asettaa lomake laitteeseen oikein päin. Lisätietoja on seuraavassa kohdassa:
 - ”Lokeroiden täyttäminen” sivulla 74
 - ”Monisyöttölokeron käyttäminen” sivulla 78

Vinkkejä piirtoheitinkalvojen käyttämisestä

Kokeile ensin näytekalvolle tulostamista, ennen kuin ostat suuren määrän kalvoja.

Kun tulostat kalvoille:

- Syötä kalvot 250 tai 550 arkin lokerosta tai monisyöttölaitteesta.
- Käytä erityisesti lasertulostimille suunniteltuja kalvoja. Tarkista valmistajalta tai myyjältä, että kalvot kestävät 230 °C:n lämpötilan ilman, että ne sulavat, värjäytyvät tai aiheuttavat haitallisia päästöjä tai kohdistuvat väärin.
- Käytä piirtoheitinkalvoja, joiden paino on 138–146 g/m².
- Varo jättämästä sormenjälkiä kalvoihin, jotta tulostusjälki ei huonone.
- Ilmasta kalvopino ennen sen asettamista tulostimeen, jotta kalvot eivät tarttuisi kiinni toisiinsa.

Kirjekuorten käyttövihjeitä

Kokeile kirjekuorten tulostamista, ennen kuin ostat suuren määrän kirjekuoria.

Kun tulostat kirjekuorille:

- Käytä erityisesti lasertulostimille suunniteltuja kirjekuoria. Tarkista valmistajalta tai jälleenmyyjältä, että kirjekuoret kestävät 210 °C:n lämpötilan ilman, että ne sulkeutuvat, käpristyvät voimakkaasti, rutistuvat tai aiheuttavat haitallisia päästöjä.

Huomautus: Kirjekuoret voidaan tulostaa jopa 220 °C:n lämpötilassa (428 °F), jos Kirjekuoren paino -asetuksen arvona on Raskas ja Kirjekuoren laji -asetuksen arvona Karkea. Valitse kyseiset asetukset upotetun verkkopalvelimen kautta tai tulostimen ohjauspaneelin Paperi-valikosta.

- Paras mahdollinen tulos saavutetaan käyttämällä kirjekuoria, joiden paperin paino on 90 g/m². Käytä enintään 105 g/m²:n painoisia kirjekuoria, joiden puuvillapitoisuus on enintään 25 prosenttia. Puuvillakirjekuorten paino saa olla enintään 90 g/m².
- Käytä vain uusia kirjekuoria.

- Saat parhaan tuloksen ja voit välttää tukoksia, kun et käytä kirjekuoria
 - jotka ovat erittäin käpristyneitä tai vääntyneitä
 - jotka ovat tarttuneet kiinni toisiinsa tai ovat vahingoittuneita
 - joissa on ikkunoita tai reikiä, perforointi, rei'ityksiä tai kohokuvioita
 - joissa on metallikiinnikkeitä tai muita metalliosia
 - joissa on lomittaisia osia
 - joissa on valmiiksi kiinnitetyt postimerkit
 - joissa on näkyvissä liimapintaa, kun läppä on suljettu
 - joiden kulmat ovat taivutuneet
 - joissa on karkea, rypytetty tai vesiraidoitettu pinta
- Säädä leveyden ohjaimet kirjekuorten leveyden mukaan.

Huomautus: Suuri kosteuspitoisuus (yli 60 %) ja korkea tulostuslämpötila voivat rypistää kirjekuoret tai liimata ne kiinni.

Tarrojen käyttöä koskevia vihjeitä

Huomautus: Tulostinta ei ole suunniteltu jatkuvaan paperitarrojen tulostamiseen.

- Älä aseta tarra-arkkeja yhdessä paperiarkkien tai kalvojen kanssa samaan lähteeseen. Tulostusmateriaalien sekoittaminen voi aiheuttaa syöttöhäiriöitä.
- Aseta Paperi-valikossa Paperilaji-kohdan asetukseksi Tarrat.
- Älä käytä tarra-arkkeja, joissa on liukaspintainen tausta.
- Käytä tarroja, jotka kestävät 230 °C:n lämpötilan ilman, että ne sulkeutuvat, käpristyvät voimakkaasti, rypistyvät tai aiheuttavat haitallisia päästöjä.
- Käytä täysiä tarra-arkkeja. Jos tarra-arkit ovat vajaita, niistä saattaa irrota tarroja, mikä aiheuttaa tukoksia. Vajaat tarra-arkit altistavat myös tulostimen ja värikasetin haitallisille aineille ja liima-aineelle, ja niiden käyttö saattaa mitätöidä tulostimen ja värikasetin takuun.
- Älä käytä tarroja, joissa näkyy paljasta liimapintaa.
- Älä tulosta alle 1 mm:n etäisyydelle tarra-arkin reunasta, perforoinnista tai tarralappujen välissä olevan leikkauksen kohdalle.
- Varmista, että liimainen taustapaperi ei ulotu arkin reunoihin asti. On suositeltavaa käyttää tarra-arkkeja, joissa liimapinta on peitetty alle 1 mm:n etäisyydellä arkin reunoista. Liima-aine vahingoittaa tulostinta ja saattaa mitätöidä sen takuun.
- Jos liimapintaa ei voi peittää, poista arkin ylä- ja alareunasta 1,6 mm:n kaistale ja käytä tihkumatonta liimaa.
- Pystysuunta on paras vaihtoehto varsinkin tulostettaessa viivakoodeja.

Kartongin käyttövihjeitä

Kartonki on painava, yksikerroksinen erikoistulostusmateriaali. Monet sen vaihtelevat ominaisuudet, kuten kosteus, paksuus ja laatu, voivat vaikuttaa tulostuslaatuun merkittävästi. Kokeile kartongin tulostamista, ennen kuin ostat suuren määrän kartonkia.

Kun tulostat kartongille, toimi näin:

- Tarkista, että Paperilaji-asetukseksi on valittu Kartonki.
- Valitse oikea Paperin laatu -asetus.

- Muista, että esipainatus, perforointi ja taittaminen voivat huonontaa tulostuslaatua merkittävästi ja aiheuttaa materiaalin käsittely- tai tukkeutumisongelmia.
- Tarkista valmistajalta tai myyjältä, että kartonki kestää 210 °C:n lämpötilan aiheuttamatta haitallisia päästöjä.
- Älä käytä esipainettua kartonkia, jonka valmistuksessa on käytetty tulostinta mahdollisesti vahingoittavia kemikaaleja. Esipainatuksessa käytetään puolijuoksavia ja haihtuvia kemikaaleja, jotka ovat haitallisia tulostimelle.
- Käytä aina lyhytsistä kartonkia mahdollisuuksien mukaan.

Luottamuksellisten ja muiden pysäytettyjen töiden tulostaminen

Töiden arkistointi tulostimeen

Kun lähetät työn tulostimeen, voit määrittää, että tulostin säilyttää työn muistissa, kunnes käynnistät sen ohjauspaneelista. Töitä, jotka käyttäjä voi käynnistää tulostimesta, kutsutaan *arkiston töiksi*.

Huomautus: Luottamuksellinen-, Varmenna-, Säilytä-, ja Toista tulostus -työt saattavat poistua muistista, jos tulostin tarvitsee lisää muistia muiden pysäytettyjen töiden käsittelyä varten.

Työn tyyppi	Kuvaus
Luottamuksellinen	Kun lähetät luottamuksellisen tulostustyön tulostimeen, sinun on luotava PIN-koodi tietokoneessa. PIN-koodissa on oltava neljä numeroa (0-9). Työ säilyy tulostimen muistissa, kunnes annat PIN-koodin tulostimen ohjauspaneelissa ja tulostat tai poistat työn.
Varmenna tulostus	Kun tulostimeen lähetetään Varmenna tulostus -työ, tulostin tulostaa yhden kopion ja säilyttää jäljellä olevat kopiot tulostimen muistissa. Käyttämällä Varmenna tulostus -toimintoa voidaan tarkistaa, että ensimmäinen kopio on halutunlainen ennen muiden kopioiden tulostamista. Kun kaikki kopiot on tulostettu, työ poistuu tulostimen muistista automaattisesti.
Säilytä tulostus	Kun lähetät Säilytä tulostus -työn, tulostin ei tulosta sitä heti. Työ tallentuu tulostimen muistiin, mistä voit tulostaa sen myöhemmin. Työ säilyy muistissa, kunnes poistat sen Arkisto-valikosta.
Toista tulostus	Kun lähetät Toista tulostus -työn, tulostin tulostaa kaikki pyydytetyt kopiot työstä ja tallentaa työn muistiin. Näin voit tulostaa lisäkopioita myöhemmin. Voit tulostaa lisäkopioita niin kauan kuin työ on tallennettuna muistissa.

Luottamuksellisten ja muiden arkiston töiden tulostaminen Windowsissa

Huomautus: Luottamukselliset ja Verify print -työt poistuvat automaattisesti muistista tulostamisen jälkeen. Repeat print- ja Reserve print -työt säilytetään tulostimessa, kunnes poistat ne.

- 1 Kun asiakirja on avattu, valitse **Tiedosto > Tulosta**.
- 2 Valitse **Ominaisuudet, Asetukset, Vaihtoehdot** tai **Asennus**.
- 3 Valitse **Muut asetukset** ja valitse sitten **Tulosta ja pysäytä**.
- 4 Valitse työn tyyppi (luottamuksellinen, Reserve print, Repeat print tai Verify print) ja liitä niihin käyttäjänimi. Jos valitsit luottamuksellisen työn, anna myös nelinumeroinen PIN.
- 5 Valitse **OK** tai **Tulosta** ja mene vapauttamaan työ tulostimesta.
- 6 Valitse aloitusnäytöstä **Pidossa olevat työt**.

- 7 Kosketa käyttäjätunnustasi.
Huomautus: Laite voi näyttää enintään 500 säilytettyä työtä. Jos tunnustasi ei näy, kosketa alanuolta, kunnes tunnuksesi näkyy. Voit myös valita **Haku pidossa olevista töistä**, jos tulostimessa on paljon pidossa olevia töitä.
- 8 Valitse **Luottamukselliset työt**.
- 9 Anna PIN-koodisi.
- 10 Valitse **Valmis**.
- 11 Kosketa tulostettavaa työtä.
- 12 Valitse **Tulosta** tai määritä kopiomäärä nuolilla ja valitse sitten **Tulosta**.

Luottamuksellisten töiden ja muiden arkiston töiden tulostaminen Macintoshissa

Huomautus: Luottamukselliset ja Verify print -työt poistetaan automaattisesti muistista tulostamisen jälkeen. Repeat print- ja Reserve print -työt säilyvät tulostimessa, kunnes poistat ne.

- 1 Kun asiakirja on avattu, valitse **File (Tiedosto) > Print (Tulosta)**.
Saat tarvittaessa lisäasetukset näkyviin osoittamalla avauskolmiota.
- 2 Valitse tulostusasetuksista tai Kopiot ja sivut -ponnahdusvalikosta **Job Routing (Työn reititys)**.
- 3 Valitse työn tyyppi (luottamuksellinen, Reserve print, Repeat print tai Verify print) ja määritä käyttäjätunnus. Jos valitsit luottamuksellisen työn, anna myös nelinumeroinen PIN.
- 4 Valitse OK tai Tulosta ja vapauta työ tulostimesta.
- 5 Valitse aloitusnäytöstä **Held jobs (Arkisto)**.
- 6 Kosketa käyttäjätunnustasi.
Huomautus: Laite voi näyttää enintään 500 säilytettyä työtä. Jos tunnustasi ei näy, kosketa alanuolta, kunnes tunnuksesi näkyy. Voit myös valita **Haku arkistosta**, jos tulostimessa on paljon arkistoituja töitä.
- 7 Valitse **Confidential Jobs (Luottamukselliset työt)**.
- 8 Anna PIN-koodisi.
- 9 Valitse tulostettava työ.
- 10 Valitse **Print (Tulosta)** tai määritä kopiomäärä nuolilla ja valitse sitten **Print (Tulosta)**.

Tulostaminen Flash-asemasta

Tulostimen ohjauspaneelissa on USB-portti. Asettamalla porttiin Flash-aseman voit tulostaa tuettuja tiedostotyyppisiä. Tuettuja tiedostotyyppisiä ovat .pdf, .gif, .jpeg, .jpg, .bmp, .png, .tiff, .tif, .pcx ja .dcx.

Huomautuksia:

- Erittäin nopeiden Flash-asemien on tuettava täysinopeuksista vakio-yhteyttä. Ainoastaan hidasta USB-yhteyttä tukevia Flash-asemia ei tueta.
- USB-laitteiden on tuettava FAT (*File Allocation Tables*) -järjestelmää. Laitteita, joiden tiedostojärjestelmä on esimerkiksi NTFS (*New Technology File System*), ei tueta.
- Jos valitset salatun .pdf-tiedoston, anna tiedoston salasana ohjauspaneelista.
- Anna salatun .pdf-tiedoston salasana tulostimen ohjauspaneelissa ennen tulostamista.
- Et voi tulostaa tiedostoja, joiden tulostamiseen oikeutesi eivät riitä.

Tulostaminen Flash-asemasta:

- 1 Varmista, että tulostimeen on kytketty virta, ja näytössä on teksti **Valmis**.
- 2 Aseta Flash-asema tulostimen USB-porttiin.



Huomautuksia:

- Jos asetat Flash-aseman tulostimeen, kun tulostin edellyttää käyttäjän toimia (esimerkiksi tukoksen yhteydessä), tulostin ei huomioi Flash-asemaa.
- Jos asetat Flash-aseman paikalleen, kun tulostin tulostaa muita töitä, näyttöön tulee ilmoitus **Tulostin varattu**. Kun muut työt on käsitelty, Flash-aseman asiakirjojen tulostamista varten on ehkä avattava pysäytettyjen töiden luettelo.

- 3 Kosketa tulostettavaa asiakirjaa.

Huomautus: Flash-asemien kansiot näkyvät kansioina. Tiedostonimissä on tiedostotunniste, esimerkiksi .jpg.

4 Voit lisätä kopiomäärää koskettamalla oikeanpuoleista nuolipainiketta.

5 Valitse **Print** (Tulosta).

Huomautus: Älä poista Flash-asemaa USB-portista, ennen kuin asiakirja on tulostunut.

Jos jätät Flash-aseman tulostimeen poistuttuasi USB-aloitusnäytöstä, voit silti jatkaa laitteen sisältämien PDF-tiedostojen tulostusta Flash-asemasta pysäytettyinä toinä.

Tietosivujen tulostaminen

Fonttimalliluettelon tulostaminen

Tulosta mallit tulostimessasi käytettävissä olevista fonteista seuraavasti:

- 1 Varmista, että tulostimen virta on kytketty ja näytössä on teksti **Valmis**.
- 2 Valitse aloitusnäytössä **Valikot**.
- 3 Valitse **Raportit**.
- 4 Paina ylä- tai alanuolipainiketta, kunnes **Tulosta fontit** -teksti tulee näyttöön, ja paina **Tulosta fontit** -painiketta.
- 5 Valitse **PCL-fontit** tai **PostScript-fontit**.



Hakemistoluettelon tulostaminen

Hakemistoluettelossa näkyvät flash-muistiin tai tulostimen kiintolevyille tallennetut resurssit.

- 1 Varmista, että tulostimen virta on kytketty ja näytössä on teksti **Valmis**.
- 2 Valitse aloitusnäytöstä .
- 3 Valitse **Reports (Raportit)**.
- 4 Kosketa alanuolta, kunnes näytössä on teksti **Tulosta hakemisto**.
- 5 Valitse **Print Directory (Tulosta hakemisto)**.

Tulostuslaadun testisivujen tulostaminen

Voit selvittää tulostuslaatuongelmia tulostamalla testisivut.

- 1 Katkaise tulostimesta virta.
- 2 Pidä painikkeita  ja  alhaalla samalla, kun kytket tulostimeen virran.
- 3 Vapauta näppäimet, kun näyttöön tulee edistymisosoitin.
Tulostin käynnistyy, ja Määrittelyt-valikko tulee näyttöön.
- 4 Kosketa alanuolta, kunnes näytössä on teksti **Tulostuslaadun testisivut**.
- 5 Valitse **Tulostuslaadun testisivut** -valikko.
- 6 Valitse **Tulostuslaadun testisivut**.

Tulostustyön peruutus

Tulostustyön peruuttaminen tulostimen ohjauspaneelistä

- 1 Valitse kosketusnäytöstä **Peruuta työt** tai paina näppäintä .
- 2 Valitse työ, jonka haluat peruuttaa.
- 3 Valitse **Poista valitut työt**.

Tulostustyön peruuttaminen tietokoneesta

Peruuta tulostustyöt jollakin seuraavista tavoista:

Windows-käyttäjät

- 1 Valitse  tai valitse **Start (Käynnistä)** ja valitse sitten **Run (Suorita)**.
- 2 Kirjoita Aloita haku- tai Suorita-kenttään **hallitse tulostimia**.
- 3 Paina **Enter**-näppäintä tai napsauta **OK**.
Tulostinkansio aukeaa.
- 4 Kaksoisnapsauta tulostimen kuvaketta.
- 5 Valitse peruutettava työ.
- 6 Paina näppäimistön **Delete**-näppäintä.

Windows-tehtäväpalkista:

Kun työ lähetetään tulostimeen, tehtäväpalkin oikeaan reunaan tulee pieni tulostimen kuvake.

- 1 Kaksoisnapsauta tulostimen kuvaketta.
Tulostinikkunaan tulee tulostustöiden luettelo.
- 2 Valitse peruutettava työ.
- 3 Paina näppäimistön **Delete**-näppäintä.

Macintosh-käyttäjät

Mac OS X- versio 10.5 tai uudempi:

- 1 Valitse Omenavalikosta **System Preferences (Järjestelmäasetukset)**.
- 2 Osoita **Print & Fax (Tulosta ja faksaa)** ja kaksoisosoita sitten tulostimen symbolia.
- 3 Valitse peruutettava työ tulostinikkunassa.
- 4 Osoita ikkunan yläosan symbolipalkin **Delete** -symbolia.

Mac OS X -versio 10.4 ja aiemmat:

- 1 Valitse Go-valikosta **Applications (Ohjelmat)**.
- 2 Kaksoisosoita vaihtoehtoa **Utilities (Lisäohjelmat)** ja kaksoisosoita sitten vaihtoehtoa **Print Center (Tulostuskeskus)** tai **Printer Setup Utility (Tulostimen asetustyökalu)**.

- 3 Kaksoisnapsauta tulostimen kuvaketta.
- 4 Valitse peruutettava työ tulostinikkunassa.
- 5 Osoita ikkunan yläosan symbolipalkin **Delete** -symbolia.

Kopioiminen

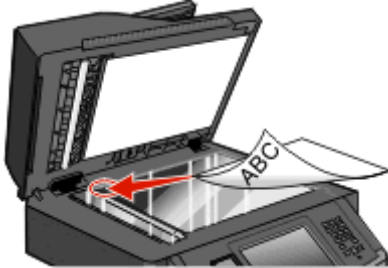
Asiakirjansyöttölaite	Skannaustaso
	
<p>Käytä asiakirjansyöttölaitetta monisivuisten asiakirjojen kopioimiseen.</p>	<p>Käytä skannaustasoa yksittäisten sivujen, pienten kohteiden (kuten postikortit tai valokuvat), kalvojen, valokuvapaperin tai ohuiden materiaalien (esimerkiksi lehtileikkeiden) yhteydessä.</p>

Kopioiminen

Pikakopion tekeminen

- 1 Aseta alkuperäinen asiakirja automaattiseen asiakirjansyöttölaitteeseen kuvapuoli ylöspäin lyhyt reuna edellä tai skannaustasolle kuvapuoli alaspäin.
Huomautus: Älä aseta automaattiseen asiakirjansyöttölaitteeseen postikortteja, valokuvia, kalvoja, valokuvapaperia tai mitään lehtileikkeiden kaltaisia pieniä tai ohuita alkuperäiskappaleita. Aseta ne skannaustasolle.
- 2 Jos asetat asiakirjan automaattiseen asiakirjansyöttölaitteeseen, säädä paperinohjaimet.
- 3 Paina tulostimen ohjauspaneelin -painiketta.
- 4 Jos asetit asiakirjan skannaustasolle, palaa aloitusnäyttöön valitsemalla **Finish the Job (Viimeistele työ)**.

Kopioiminen asiakirjansyöttölaiteella

- 1 Lisää alkuperäinen asiakirja asiakirjansyöttölaitteeseen etupuoli ylöspäin lyhyt reuna edellä.
Huomautus: Älä aseta automaattiseen asiakirjansyöttölaitteeseen postikortteja, valokuvia, kalvoja, valokuvapaperia tai mitään lehtileikkeiden kaltaisia pieniä tai ohuita alkuperäiskappaleita. Aseta ne skannaustasolle.
- 2 Säädä paperinohjaimet.
- 3 Valitse aloitusnäytöstä kohta **Copy (Kopio)** tai valitse kopiomäärä näppäimistöllä.
Kopiointinäyttö avautuu.
- 4 Tee tarvittavat muutokset kopiointiasetuksiin.
- 5 Valitse kohta **Copy It (Kopioi)**.

Kopioiminen skannaustasolta

- 1 Aseta alkuperäiskappale skannaustason vasempaan yläkulmaan skannattava puoli alaspäin.
- 2 Valitse aloitusnäytöstä kohta **Copy (Kopio)** tai valitse kopiomäärä näppäimistöllä.
Kopiointinäyttö avautuu.
- 3 Tee tarvittavat muutokset kopiointiasetuksiin.
- 4 Valitse kohta **Copy It (Kopioi)**.
- 5 Aseta mahdollisista lisäsivuista seuraava skannaustasolle ja valitse kohta **Scan the Next Page (Skannaa seuraava sivu)**.
- 6 Palaa aloitusnäyttöön valitsemalla kohta **Finish the Job (Viimeistele työ)**.

Valokuvien kopioiminen

- 1 Aseta valokuva skannaustasolle kuvapuoli alaspäin vasempaan yläkulmaan.
- 2 Valitse aloitusnäytöstä **Copy (Kopio)**.
- 3 Valitse **Options (Asetukset)**.
- 4 Valitse **Content (Sisältö)**.
- 5 Valitse **Photograph (Valokuva)**.
- 6 Valitse **Done (Valmis)**.
- 7 Valitse **Copy It (Kopioi)**.
- 8 Valitse **Scan the Next Page (Skannaa seuraava sivu)** tai **Finish the Job (Viimeistele työ)**.

Kopioiminen erikoismateriaalille

Kalvojen tekeminen

- 1 Aseta alkuperäinen asiakirja automaattiseen asiakirjansyöttölaitteeseen kuvapuoli ylöspäin lyhyt reuna edellä tai skannaustasolle kuvapuoli alaspäin.
Huomautus: Älä laita automaattiseen asiakirjansyöttölaitteeseen postikortteja, valokuvia, kalvoja, valokuvapaperia tai mitään lehtileikkeiden kaltaisia pieniä tai ohuita alkuperäiskappaleita. Aseta ne skannaustasolle.
- 2 Jos asetat asiakirjan asiakirjansyöttölaitteeseen, säädä paperinohjaimet.
- 3 Valitse aloitusnäytössä **Copy (Kopio)**.
- 4 Valitse **Copy from (Kopioi kohteesta)** ja määritä alkuperäiskappaleen koko.
- 5 Valitse **Kopioi kohteeseen** ja sen jälkeen kalvoja sisältävä lokero, tai valitse **Käsinsyöttö** ja lisää monisyöttölaitteeseen kalvoja.
- 6 Kosketa haluamaasi kalvojen kokoa ja valitse **Jatka**.
- 7 Paina ylä- tai alanuolipainiketta, kunne näytössä näkyy **Kalvo**.

- 8 Valitse **Kalvo** ja **Jatka**.
- 9 Valitse **Copy It** (Kopioi).

Kopioiminen kirjelomakkeelle

- 1 Aseta alkuperäinen asiakirja automaattiseen asiakirjansyöttölaitteeseen kuvapuoli ylöspäin lyhyt reuna edellä tai skannaustasolle kuvapuoli alaspäin.
Huomautus: Älä laita automaattiseen asiakirjansyöttölaitteeseen postikortteja, valokuvia, kalvoja, valokuvapaperia tai mitään lehtileikkeiden kaltaisia pieniä tai ohuita alkuperäiskappaleita. Aseta ne skannaustasolle.
- 2 Jos asetat asiakirjan asiakirjansyöttölaitteeseen, säädä paperinohjaimet.
- 3 Valitse aloitusnäytössä **Copy** (Kopio).
- 4 Valitse **Copy from** (Kopioi kohteesta) ja määritä alkuperäiskappaleen koko.
- 5 Valitse **Kopioi kohteeseen** ja **Käsinsyöttö** ja aseta kirjelomakkeet monisyöttölaitteeseen etupuoli alaspäin ja yläreuna edellä.
- 6 Kosketa haluamaasi kirjelomakkeen kokoa ja valitse **Jatka**.
- 7 Paina ylä- tai aluolipainiketta, kunnes näytössä näkyy **Kirjelomake**.
- 8 Valitse **Kirjelomake** ja **Jatka**.
- 9 Valitse **Copy It** (Kopioi).

Kopiointiasetusten muuttaminen

Asiakirjan kopioiminen eri kokoiselle paperille

- 1 Aseta alkuperäinen asiakirja automaattiseen asiakirjansyöttölaitteeseen kuvapuoli ylöspäin lyhyt reuna edellä tai skannaustasolle kuvapuoli alaspäin.
Huomautus: Älä laita automaattiseen asiakirjansyöttölaitteeseen postikortteja, valokuvia, pieniä esineitä, kalvoja, valokuvapaperia tai mitään lehtileikkeiden kaltaisia ohuita alkuperäiskappaleita. Aseta ne skannaustasolle.
- 2 Jos asetat asiakirjan automaattiseen asiakirjansyöttölaitteeseen, säädä paperinohjaimet.
- 3 Valitse aloitusnäytöstä **Copy (Kopio)**.
- 4 Kosketa **Copy from (Kopioi kohteesta)** -vaihtoehtoa ja määritä alkuperäisen asiakirjan koko.
- 5 Kosketa **Copy to (Kopioi kohteeseen)** -vaihtoehtoa ja valitse kopion koko.
Huomautus: Jos valitset Kopioi kohteesta -kohdassa määritetystä koosta poikkeavan koon, tulostin skaalaa koon automaattisesti.
- 6 Valitse **Copy It (Kopioi)**.

Kopioiminen valitun lokeron paperille

Kopioimisen aikana voit valita lokeron, jossa on haluamaasi paperilajia.

- 1 Aseta alkuperäinen asiakirja automaattiseen asiakirjansyöttölaitteeseen kuvapuoli ylöspäin lyhyt reuna edellä tai skannaustasolle kuvapuoli alaspäin.

Huomautus: Älä aseta automaattiseen asiakirjansyöttölaitteeseen postikortteja, valokuvia, pieniä kohteita, kalvoja, valokuvapaperia tai mitään lehtileikkeiden kaltaisia ohuita alkuperäiskappaleita. Aseta ne skannaustasolle.

- 2 Jos asetat asiakirjan automaattiseen asiakirjansyöttölaitteeseen, säädä paperinohjaimet.

- 3 Valitse aloitusnäytöstä **Copy (Kopio)**.

- 4 Kosketa **Copy from (Kopioi kohteesta)** -vaihtoehtoa ja määritä alkuperäisen asiakirjan koko.

- 5 Valitse **Kopioi kohteeseen** ja valitse sitten lokero tai syöttölaite, jossa on haluamaasi paperilajia.

Huomautus: Jos valitset käsinsyötön, sinun täytyy valita myös paperikoko ja paperilaji.

- 6 Valitse **Kopioi**.

Kopioiminen paperin molemmille puolille

- 1 Aseta alkuperäinen asiakirja automaattiseen asiakirjansyöttölaitteeseen kuvapuoli ylöspäin lyhyt reuna edellä tai skannaustasolle kuvapuoli alaspäin.

Huomautus: Älä aseta automaattiseen asiakirjansyöttölaitteeseen postikortteja, valokuvia, pieniäkohteita, kalvoja, valokuvapaperia tai mitään lehtileikkeiden kaltaisia ohuita alkuperäiskappaleita. Aseta ne skannaustasolle.

- 2 Jos asetat asiakirjan asiakirjansyöttölaitteeseen, säädä paperinohjaimet.

- 3 Valitse aloitusnäytöstä **Kopioi**.

- 4 Valitse Sivut (kaksipuolisuus) -alueella painike, jonka mukaan haluat kopioida kaksipuolisena.

Ensimmäinen luku vastaa alkuperäiskappaleen puolia ja toinen luku kopion puolia. Valitse esimerkiksi 1-puolinen 2-puoliseksi, jos haluat tulostaa yksipuolisia asiakirjoja kaksipuolisina.

Huomautus: Asiakirjansyöttölaite skannaa automaattisesti arkin molemmat puolet.

- 5 Valitse **Kopioi**.

Kopioiden pienentäminen tai suurentaminen

Kopioiden vähimmäiskoko on 25 % alkuperäiskappaleesta ja enimmäiskoko 400 % alkuperäiskappaleesta. Skaalauksen oletusasetus on Automaattinen. Jos jätät skaalausasetukseksi Automaattinen, alkuperäiskappaleen sisältö sovitetaan kopiopaperin koon mukaan.

Kopion pienentäminen tai suurentaminen:

- 1 Aseta alkuperäinen asiakirja automaattiseen asiakirjansyöttölaitteeseen kuvapuoli ylöspäin lyhyt reuna edellä tai skannaustasolle kuvapuoli alaspäin.

Huomautus: Älä aseta automaattiseen asiakirjansyöttölaitteeseen postikortteja, valokuvia, pieniä kohteita, kalvoja, valokuvapaperia tai mitään lehtileikkeiden kaltaisia ohuita alkuperäiskappaleita. Aseta ne skannaustasolle.

- 2 Jos asetat asiakirjan automaattiseen asiakirjansyöttölaitteeseen, säädä paperinohjaimet.

- 3 Valitse aloitusnäytöstä **Copy (Kopio)**.

- 4 Voit suurentaa tai pienentää tulosteita koskettamalla skaalausalueella olevia nuolia.

Jos kosketat Kopioi kohteeseen- tai Kopioi kohteesta -kohtaa määritettyäsi skaalauksen manuaalisesti, skaalausasetuksen arvoksi palaa Automaattinen.

- 5 Valitse **Copy It (Kopioi)**.

Kopiointilaadun säätäminen

- 1 Aseta alkuperäinen asiakirja automaattiseen asiakirjansyöttölaitteeseen kuvapuoli ylöspäin lyhyt reuna edellä tai skannaustasolle kuvapuoli alaspäin.

Huomautus: Älä aseta automaattiseen asiakirjansyöttölaitteeseen postikortteja, valokuvia, pieniä kohteita, kalvoja, valokuvapaperia tai mitään lehtileikkeiden kaltaisia ohuita alkuperäiskappaleita. Aseta ne skannaustasolle.

- 2 Jos asetat asiakirjan automaattiseen asiakirjansyöttölaitteeseen, säädä paperinohjaimet.

- 3 Valitse aloitusnäytöstä **Copy (Kopio)**.

- 4 Valitse **Sisältö**-kohdasta kopioitava kohde painamalla vasenta tai oikeaa nuolipainiketta.

- **Text (Teksti)**— asiakirjoille, jotka sisältävät enimmäkseen tekstiä tai viivapiirroksia.
- **Text/Photo (Teksti/Kuva)**— valitse, kun alkuperäiset asiakirjat sisältävät sekä tekstiä että grafiikkaa tai kuvia.
- **Photograph (Valokuva)** — valitse, kun alkuperäinen asiakirja on hyvälaatuinen valokuva tai mustesuihkutulostimella tulostettu asiakirja.
- **Printed Image (Tulostettu kuva)** — valitse, kun kopioit rasterikuvia tai grafiikkaa, kuten lasertulostimella tulostettuja asiakirjoja tai aikakauslehden tai sanomalehden sivuja, joissa on enimmäkseen kuvia.

- 5 Valitse **Kopioi**.

Kopioiden lajittelu

Jos teet asiakirjasta useita kopioita, voit tulostaa kunkin kopion sarjana (lajiteltuina) tai kaikki kopiot sivuryhminä (ei lajiteltuina).

Lajiteltu**Ei lajiteltu**

Lajittelu-asetus on oletusarvoisesti käytössä. Jos et halua lajitella kopioita, valitse asetukseksi Ei käytössä.

Lajittelun poistaminen käytöstä:

- 1 Aseta alkuperäinen asiakirja automaattiseen asiakirjansyöttölaitteeseen kuvapuoli ylöspäin lyhyt reuna edellä tai skannaustasolle kuvapuoli alaspäin.
Huomautus: Älä aseta automaattiseen asiakirjansyöttölaitteeseen postikortteja, valokuvia, pieniä kohteita, kalvoja, valokuvapaperia tai mitään lehtileikkeiden kaltaisia ohuita alkuperäiskappaleita. Aseta ne skannaustasolle.
- 2 Jos asetat asiakirjan automaattiseen asiakirjansyöttölaitteeseen, säädä paperinohjaimet.
- 3 Valitse aloitusnäytöstä **Copy (Kopio)**.
- 4 Näppäile kopiomäärä.
- 5 Valitse **Off (Ei käytössä)**, jos et halua lajitella kopioita.
- 6 Valitse **Kopioi**.

Erotinsivujen lisääminen kopioiden väliin

- 1 Aseta alkuperäinen asiakirja automaattiseen asiakirjansyöttölaitteeseen kuvapuoli ylöspäin lyhyt reuna edellä tai skannaustasolle kuvapuoli alaspäin.
Huomautus: Älä aseta automaattiseen asiakirjansyöttölaitteeseen postikortteja, valokuvia, pieniä kohteita, kalvoja, valokuvapaperia tai mitään lehtileikkeiden kaltaisia ohuita alkuperäiskappaleita. Aseta ne skannaustasolle.
- 2 Jos asetat asiakirjan automaattiseen asiakirjansyöttölaitteeseen, säädä paperinohjaimet.
- 3 Valitse aloitusnäytöstä **Copy (Kopio)**.
- 4 Valitse **Options (Asetukset)**.
- 5 Valitse **Separator Sheets (Erotinsivut)**.
Huomautus: Lajittelun on oltava käytössä, jotta laite lisää erotinsivut kopioiden väliin. Jos lajittelu ei ole käytössä, laite lisää erotinsivut tulostustyön loppuun.
- 6 Valitse jokin seuraavista:
 - **Between Copies (Kopioiden väliin)**
 - **Between Jobs (Töiden väliin)**
 - **Between Pages (Arkkien väliin)**
- 7 Valitse **Done (Valmis)**.
- 8 Valitse **Copy It (Kopioi)**.

Useiden sivujen kopioiminen yhdelle arkille

Paperin säästämiseksi voit kopioida kaksi tai neljä monisivuista asiakirjan sivua yhdelle paperiarkille.

Huomautuksia:

- Paperikoko-asetuksen on oltava Letter, Legal, A4 tai B5 JIS.
 - Copy Size (Kopion koko) -asetuksen on oltava 100 %.
- 1** Aseta alkuperäinen asiakirja automaattiseen asiakirjansyöttölaitteeseen kuvapuoli ylöspäin lyhyt reuna edellä tai skannaustasolle kuvapuoli alaspäin.
Huomautus: Älä aseta automaattiseen asiakirjansyöttölaitteeseen postikortteja, valokuvia, pieniä kohteita, kalvoja, valokuvapaperia tai mitään lehtileikkeiden kaltaisia ohuita alkuperäiskappaleita. Aseta ne skannaustasolle.
 - 2** Jos asetat asiakirjan asiakirjansyöttölaitteeseen, säädä paperinohjaimet.
 - 3** Valitse aloitusnäytöstä **Kopioi**.
 - 4** Valitse kaksipuolisuusasetus.
 - 5** Valitse **Vaihtoehdot**.
 - 6** Valitse **Paperinsäästö**.
 - 7** Valitse haluttu tulostusasetus.
 - 8** Valitse **Tulosta sivun reunat**, jos haluat tulostaa kunkin sivun reunat.
 - 9** Valitse **Valmis**.
 - 10** Valitse **Kopioi**.

Mukautetun työn luominen (työn koonti)

Mukautetun työn (työn koonti) avulla voidaan yhdistää useita alkuperäiskappalesarjoja yhdeksi kopiointityöksi. Kunkin sarjan skannaamiseen voidaan käyttää eri työparametreja. Kun kopiointityö lähetetään ja Mukautettu työ on käytössä, skanneri skannaa ensimmäisen alkuperäiskappaleiden sarjan käyttäen annettuja parametreja ja aloittaa seuraavan sarjan käyttäen samoja tai eri parametreja.

Sarjan määritelmä määräytyy skannauslähteen mukaan:

- Jos skannaat asiakirjan skannaustasolla, sarja on yksi sivu.
- Jos skannaat useita sivuja automaattisella asiakirjansyöttölaitteella, sarjaksi lasketaan kaikki laitteella skannatut sivut, kunnes se tyhjenee.
- Jos skannaat yhden sivun automaattisella asiakirjansyöttölaitteella, sarja on yksi sivu.

Esimerkiksi:

- 1** Aseta alkuperäinen asiakirja automaattiseen asiakirjansyöttölaitteeseen kuvapuoli ylöspäin lyhyt reuna edellä tai skannaustasolle kuvapuoli alaspäin.
Huomautus: Älä aseta automaattiseen asiakirjansyöttölaitteeseen postikortteja, valokuvia, pieniä kohteita, kalvoja, valokuvapaperia tai mitään lehtileikkeiden kaltaisia ohuita alkuperäiskappaleita. Aseta ne skannaustasolle.
- 2** Jos asetat asiakirjan automaattiseen asiakirjansyöttölaitteeseen, säädä paperinohjaimet.

- 3 Valitse aloitusnäytöstä **Copy (Kopio)**.
- 4 Valitse **Options (Asetukset)**.
- 5 Valitse **Custom Job (Mukautettu työ)**.
- 6 Valitse **On (Käytössä)**.
- 7 Valitse **Done (Valmis)**.
- 8 Valitse **Copy It (Kopioi)**.
Kun sarja on skannattu loppuun, näyttöön tulee skannausnäkyvä.
- 9 Lisää seuraava asiakirja kuvapuoli ylöspäin lyhyt reuna edellä automaattiseen asiakirjansyöttölaitteeseen tai kuvapuoli alaspäin skannaustasolle ja valitse **Scan the Automatic Document Feeder (Skannaa automaattisesta asiakirjansyöttölaitteesta)** tai **Scan the flatbed (Skannaa skannaustasolta)**.
Huomautus: Muuta työn asetuksia tarvittaessa.
- 10 Jos skannattavia asiakirjoja on jäljellä, lisää seuraava asiakirja kuvapuoli ylöspäin lyhyt reuna edellä automaattiseen asiakirjansyöttölaitteeseen tai kuvapuoli alaspäin skannaustasolle ja valitse **Scan the Automatic Document Feeder (Skannaa automaattisesta asiakirjansyöttölaitteesta)** tai **Scan the flatbed (Skannaa skannaustasolta)**. Valitse muussa tapauksessa **Finish the job (Viimeistele työ)**.

Nykyisen tulostustyön keskeyttäminen kopioimista varten

Kun asetus Salli tärkeimmät kopiot on Käytössä, tulostin keskeyttää nykyisen tulostustyön, kun aloitat kopiointityön.

Huomautus: Jotta nykyisen tulostustyön voi keskeyttää kopioimista varten, täytyy Kopiointiasetukset-valikosta ottaa käyttöön asetus Salli tärkeimmät kopiot.

- 1 Aseta alkuperäinen asiakirja automaattiseen asiakirjansyöttölaitteeseen kuvapuoli ylöspäin lyhyt reuna edellä tai skannaustasolle kuvapuoli alaspäin.
Huomautus: Älä aseta automaattiseen asiakirjansyöttölaitteeseen postikortteja, valokuvia, pieniä kohteita, kalvoja, valokuvapaperia tai mitään lehtileikkeiden kaltaisia ohuita alkuperäiskappaleita. Aseta ne skannaustasolle.
- 2 Jos asetat asiakirjan asiakirjansyöttölaitteeseen, säädä paperinohjaimet.
- 3 Paina tulostimen ohjauspaneelin -painiketta.
- 4 Jos asetit asiakirjan skannaustasolle, palaa aloitusnäyttöön valitsemalla **Viimeistele työ**.

Tietojen sijoittaminen kopioihin

Päivämäärän ja ajan lisääminen joka sivun yläreunaan

- 1 Aseta alkuperäinen asiakirja automaattiseen asiakirjansyöttölaitteeseen kuvapuoli ylöspäin lyhyt reuna edellä tai skannaustasolle kuvapuoli alaspäin.
Huomautus: Älä aseta automaattiseen asiakirjansyöttölaitteeseen postikortteja, valokuvia, pieniä kohteita, kalvoja, valokuvapaperia tai mitään lehtileikkeiden kaltaisia ohuita alkuperäiskappaleita. Aseta ne skannaustasolle.
- 2 Jos asetat asiakirjan automaattiseen asiakirjansyöttölaitteeseen, säädä paperinohjaimet.
- 3 Valitse aloitusnäytöstä **Copy (Kopio)**.
- 4 Valitse **Options (Asetukset)**.
- 5 Valitse **Header/Footer (Ylätunniste/alatunniste)**.
- 6 Valitse sivun kohta, jonne päivämäärä ja aika tulevat näkyviin.
- 7 Valitse **Date/Time (Päivämäärä/aika)** ja valitse sitten **Continue (Jatka)**.
- 8 Valitse **Done (Valmis)**.
- 9 Valitse **Copy It (Kopioi)**.

Vesileiman lisääminen joka sivulle

Kaikille sivuille voidaan lisätä vesileimateksti. Valittavissa olevat tekstit ovat Kiireellinen, Luottamuksellinen, Kopio ja Vedos. Tekstin lisääminen kopioihin:

- 1 Aseta alkuperäinen asiakirja automaattiseen asiakirjansyöttölaitteeseen kuvapuoli ylöspäin lyhyt reuna edellä tai skannaustasolle kuvapuoli alaspäin.
Huomautus: Älä aseta automaattiseen asiakirjansyöttölaitteeseen postikortteja, valokuvia, pieniä kohteita, kalvoja, valokuvapaperia tai mitään lehtileikkeiden kaltaisia ohuita alkuperäiskappaleita. Aseta ne skannaustasolle.
- 2 Jos asetat asiakirjan automaattiseen asiakirjansyöttölaitteeseen, säädä paperinohjaimet.
- 3 Valitse aloitusnäytöstä **Copy (Kopio)**.
- 4 Valitse **Options (Asetukset)**.
- 5 Valitse **Overlay (Vesileima)**.
- 6 Kosketa haluamasi vesileiman painiketta.
- 7 Valitse **Done (Valmis)**.
- 8 Valitse **Copy It (Kopioi)**.

Kopiointityön peruuttaminen

Kopiointityön peruuttaminen, kun asiakirja on asiakirjansyöttölaitteessa

Kun asiakirjansyöttölaite aloittaa asiakirjan käsittelyn, skannausikkuna tulee näyttöön. Voit peruuttaa kopiointityön koskettamalla näytön **Cancel Job** (Peruuta työ) -painiketta.

Näyttöön tulee teksti Canceling scan job (Peruutetaan skannaustyö). Asiakirjansyöttölaite poistaa kaikki sivut ja peruuttaa työn.

Kopiointityön peruuttaminen kopioitaessa sivuja skannaustasolta

Valitse kosketusnäytössä **Cancel Job** (Peruuta työ).

Näyttöön tulee teksti Canceling scan job (Peruutetaan skannaustyö). Kun työ on peruutettu, näyttöön tulee kopiointinäyttö.

Kopiointityön peruuttaminen sivujen tulostamisen aikana

- 1 Valitse kosketusnäytössä **Cancel Job (Peruuta työ)** tai paina näppäimistön -painiketta.
- 2 Valitse työ, jonka haluat peruuttaa.
- 3 Valitse **Delete Selected Jobs (Poista valitut työt)**.
Loput kopiointityöstä peruutetaan. Aloitusnäyttö avautuu.

Kopiointinäytöt ja -asetukset

Kopioi kohteesta

Tämä asetus avaa ikkunan, jossa määritetään kopioitavien asiakirjojen koko. Määritä paperikoko Kopioi kohteesta -asetukseksi koskettamalla paperikoon painiketta. Uusi asetus näkyy avautuvassa kopiointi-ikkunassa.

Copy to (Kopioi kohteeseen)

Tämä asetus avaa ikkunan, jossa määritetään kopioiden paperikoko ja -laji.

- Voit valita paperikoon Copy to (Kopioi kohteeseen) -asetukseksi valitsemalla paperikoon painikkeen. Uusi asetus näkyy avautuvassa kopiointi-ikkunassa.
- Jos Copy from (Kopioi kohteesta)- ja Copy to (Kopioi kohteeseen) -kokoasetukset poikkeavat toisistaan, monitoimilaite säätää Scale (Sovita) -asetuksen automaattisesti.
- Jos lokeroissa ei ole haluamaasi paperityyppiä tai -kokoja, valitse **Manual Feeder** (Käsinsyöttö) ja syötä paperi käsin monisyöttölaitteen kautta.
- Kun Copy to (Kopioi kohteeseen) -asetus on Auto Size Match (Automaattinen koon täsmäys), kukin kopio on alkuperäisen asiakirjan kokoinen. Jos lokeroissa ei ole vastaavaa paperikokoja, tulostin sovittaa kopiot lokeroissa olevalle paperikoolle.

Scale (Sovita)

Asetus luo kopiosta kuvan, jonka suhde alkuperäiseen on 25 - 400 %. Laite voi määrittää sovituksen myös automaattisesti.

- Kun haluat kopioida eri kokoiselle paperille, esimerkiksi Legal-kokoiselta Letter-kokoiselle ja määrität Copy from (Kopioi kohteesta)- ja Copy to (Kopioi kohteeseen) -paperikoot, laite sovittaa kopiot automaattisesti.
- Voit pienentää arvoa yhdellä prosentilla painamalla vasenta nuolipainiketta ja suurentaa arvoa yhdellä prosentilla painamalla oikeanpuoleista nuolipainiketta.
- Pitämällä sormeja oikeanpuoleisen nuolipainikkeen päällä voit kasvattaa arvoa nopeammin.
- Jos kosketat vasenta nuolipainiketta yli kahden sekunnin ajan, muutoksen tahti kiihtyy.

Darkness (Tummuus)

Säätää kopioiden tummuutta ja kirkkautta suhteessa alkuperäiseen asiakirjaan.

Sisältö

Toiminto ilmaisee tulostimelle alkuperäisen asiakirjan tyyppin. Valittavissa ovat vaihtoehdot Teksti, Teksti/kuva, Valokuva tai Tulostettu kuva.

- **Teksti** — Korostaa terävän, mustan, tarkan tekstin kirkkaanvalkoista taustaa vasten.
- **Teksti/kuva** — Valitse, kun alkuperäiskappaleet sisältävät sekä tekstiä että grafiikkaa tai kuvia.
- **Valokuva** — Skanneri huomioi erityisen tarkasti grafiikan ja kuvat. Kun asetus on käytössä, skannaaminen kestää tavallista kauemmin, mutta laite korostaa alkuperäiskappaleen kaikkia värisävyjä.
- **Tulostettu kuva** — Valitse, kun kopioit rasterikuvia tai grafiikkaa, kuten lasertulostimella tulostettuja asiakirjoja tai sanomalehden sivuja, joissa on enimmäkseen kuvia.

Sivut (kaksipuolisuus)

Tässä voit valita kaksipuolisuusasetukset. Voit tulostaa kopioita yksi- tai kaksipuolisesti, kopioida kaksipuolisia asiakirjoja kaksipuolisesti, kopioida yksipuolisia asiakirjoja kaksipuolisesti tai kopioida kaksipuolisia asiakirjoja yksipuolisesti.

Collate (Lajittelu)

Säilyttää tulostustyön sivut järjestyksessä tulostettaessa useita kopioita työstä. Collate (Lajittelu) -asetus tulostaa oletusarvoisesti sivut järjestyksessä (1,2,3) (1,2,3) (1,2,3). Poista Collate (Lajittelu) -asetus käytöstä, jos haluat, että laite tulostaa kopiosarjan samannumeroisten sivujen mukaan (1,1,1) (2,2,2) (3,3,3).

Options (Asetukset)

Toiminnot-painiketta painamalla voi avata ikkunan, jossa muutetaan seuraavia asetuksia: Paperinsäästö, Kuvankäsittelyn lisätoiminnot, Työn mukautus, Erotinsivut, Marginaalin siirto, Reunojen poistaminen, Ylä-/alatummit, Vesileima, Sisältö ja Kaksipuolisuuden lisätoiminnot. Voit myös tallentaa toiminnot pikavalinnoiksi.

Paper Saver (Paperinsäästö)

Tällä asetuksella voit tulostaa useita sivuja samalle sivulle. Paperinsäästön toinen nimi on Monisivutulostus. Englanninkielinen termi on N-up printing. Jos esimerkiksi valitset 2 sivua/arkki -asetuksen, yhdelle sivulle tulostetaan kaksi sivua, ja jos valitset 4 sivua/arkki -asetuksen, yhdelle sivulle tulostetaan neljä sivua. Koskettamalla Print Page Borders (Tulosta sivun reunat) -kohtaa voit lisätä kopioon tai poistaa siitä alkuperäisen asiakirjasivun reunat.

Create Booklet (Luo vihko)

Tämä toiminto luo paperipinon, jossa sivut tulostuvat niin, että lopullinen lajiteltu asiakirja voidaan taittaa kunkin sivun keskeltä vihkon muotoon.

Huomautus: Jotta Create Booklet (Luo vihko) -toimintoa voidaan käyttää, tulostimessa on oltava kaksipuolinen tulostusyksikkö.

Kuvankäsittelyn lisäasetukset

Tässä voit säätää Taustan poisto-, Kontrasti-, Varjon yksityiskohdat-, Skannaus reunasta reunaan-, Väritasapaino- ja Peilikuva-asetuksia ennen asiakirjan kopioimista.

Mukautettu työ

Yhdistää useita skannauksia yhdeksi työksi.

Erotinsivut

Asetus lisää tyhjän arkin kopioiden, arkkien ja tulostustöiden väliin. Erotinarkit voidaan ottaa lokeroista, jossa on eri tyyppistä tai väristä paperia kuin paperi, jolle kopiot tulostetaan.

Margin Shift (Marginaalin siirto)

Suurentaa marginaalia haluttuun kohtaan. Se voi olla tarpeen, jos kopiot sidotaan tai rei'itetään. Voit säätää marginaalin leveyden lisäys- tai vähennysnuolilla. Jos marginaali on liian leveä, kopio leikkautuu.

Edge Erase (Reunojen poistaminen)

Poistaa epäselvät kohdat tai asiakirjan reunoihin tehdyt merkinnät. Voit poistaa saman verran kaikista reunoista tai vain valitsemastasi reunasta. Edge Erase (Reunojen poistaminen) -asetus poistaa kaiken valitulta alueelta, jolle ei myöskään tulosteta mitään.

Ylätunniste/alatunniste

Toiminnossa voidaan valita jokin seuraavista vaihtoehdoista: Päivämäärä/aika, Sivunumero, Bates-numerotunniste, tai Mukautettu teksti. Toiminto voi tulostaa valitun vaihtoehdon joko ylä- tai alatunnisteena.

Overlay (Vesileima)

Lisää kopioon vesileiman (tai viestin), joka tulostuu kopion sisällön päälle. Voit valita vaihtoehdoista Kiireellinen, Luottamuksellinen, Kopio tai Luonnos. Voit myös lisätä mukautetun viestin Lisää mukautettu teksti -kenttään. Valitsemasi sana näkyy himmeänä ja suurin kirjaimin jokaisella sivulla.

Huomautus: Järjestelmän tukihenkilö voi myös luoda mukautetun vesileiman. Mukautetun vesileiman luomisen jälkeen käytettävissä on painike, jossa on kyseisen vesileiman kuvake.

Advanced Duplex (Kaksipuolisuuden lisätoiminnot)

Tällä asetuksella määritetään, ovatko asiakirjat yksi- vai kaksipuolisia, minkäsuuntaisia asiakirjat ovat ja miten ne on sidottu.

Huomautus: Kaikissa tulostinmalleissa ei ole joitakin Kaksipuolisuuden lisätoimintoja.

Tallenna pikavalintana

Toiminnon avulla voidaan tallentaa nykyiset asetukset pikavalintana.

Kopiointilaadun parantaminen

Kysymys	Vihje
Milloin kannattaa käyttää tekstiä?	<ul style="list-style-type: none"> Käytä tekstiä, kun tekstin säilyttäminen on tärkeintä eikä alkuperäiskappaleesta kopioituilla kuvilla ole niinkään väliä. Tekstiä suositellaan käytettäväksi kuittien, hiilikopiolomakkeiden ja vain tekstiä tai viiva- piirroksia sisältävien asiakirjojen käsittelemiseen.
Milloin kannattaa käyttää Teksti/Kuva-tilaa?	<ul style="list-style-type: none"> Käytä teksti/kuvatilaa, kun kopioit alkuperäiskappaletta, jossa on sekä tekstiä että kuvia. Teksti/kuva-asetusta on hyvä käyttää skannattaessa aikakauslehtien artikkeleita, yritysgra- fiikkaa ja esitteitä.
Milloin kannattaa käyttää Printed Image (Tulostettu kuva) -tilaa?	Valitse Printed Image (Tulostettu kuva), kun kopioit rasterikuvia tai grafiikkaa, kuten lasertulostimella tulostettuja asiakirjoja tai kuvalehden tai sanomalehden sivuja.
Milloin kannattaa käyttää valokuvatilaa?	Valitse valokuvatila, kun alkuperäinen asiakirja on hyvälaatuinen valokuva tai mustesuihkutulostimella tulostettu asiakirja.

Sähköposti

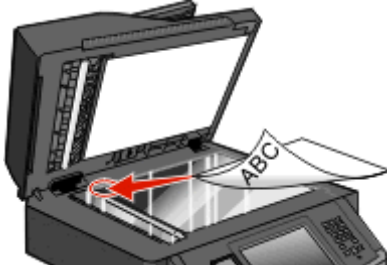
Asiakirjansyöttölaite	Skannaustaso
	
<p>Käytä asiakirjansyöttölaitetta monisivuisten asiakirjojen kopiaamiseen.</p>	<p>Käytä skannaustasoa yksittäisten sivujen, pienten kohteiden (kuten postikortit tai valokuvat), kalvojen, valokuvapaperin tai ohuiden materiaalien (esimerkiksi lehtileikkeiden) yhteydessä.</p>

Tulostimella voi lähettää skannattuja asiakirjoja sähköpostitse yhdelle tai usealle vastaanottajalle. Tulostimesta voi lähettää sähköpostia kolmella tavalla. Voit kirjoittaa sähköpostiosoitteen tai käyttää pikavalintanumeroa tai osoitekirjaa.

Valmistautuminen sähköpostin lähettämiseen

Sähköpostitoiminnon ottaminen käyttöön

Ennen kuin sähköpostitoiminto on käytettävissä, se täytyy ottaa käyttöön. Jos sähköpostitoiminto on poistettu käytöstä tulostimen asennuksen yhteydessä tai jos tulostimen virta on ollut pitkään katkaistuna, noudata seuraavia ohjeita:

Huomautus: Tämän ohjeen noudattamista varten tarvitaan ensisijaisen SMTP:n (sähköpostipalvelin) yhdysosoite. Lisätietoja saat järjestelmän tukihenkilöltä.

- 1 Valitse **Menu (Valikot)**.
- 2 Valitse **Settings (Asetukset)**.
- 3 Valitse **General Settings (Yleisasetukset)**.
- 4 Valitse **Run initial setup (Suorita alkuasennus)** -kohdan vieressä olevan oikean ja vasemman nuolen avulla **Yes (Kyllä)**.
- 5 Valitse **Submit (Lähetä)**.
Näyttöön tulee **Lähetetään muutokset** -teksti.
- 6 Katkaise tulostimesta virta, odota 10 sekuntia ja kytke virta uudelleen.
- 7 Valitse kieli tulostimen ohjauspaneelista.
- 8 Valitse maa tai alue ja valitse sitten **Continue (Jatka)**.
- 9 Valitse aikavyöhyke ja valitse sitten **Continue (Jatka)**.
- 10 Valitse **E-mail (Sähköposti)** ja valitse sitten **Continue (Jatka)**.

- 11 Valitse muut aloitusnäytössä näytettävät painikkeet ja valitse sitten **Continue (Jatka)**.
- 12 Valitse **Enter**.
- 13 Valitse **Continue (Jatka)**.
- 14 Kirjoita ensisijaisen SMTP:n yhdyskäytävän osoite ja valitse sitten **Enter**.
- 15 Aseta pyydettyä päivämäärä ja aika ja valitse sitten **Continue (Jatka)**.
Kun aloitusnäyttö tulee näkyviin, sähköpostitoiminto on käytettävissä.

Sähköpostitoiminnon määrittäminen

Jotta sähköposti toimisi, se on otettava käyttöön tulostimen määrittämissä, ja sillä on oltava kelvollinen IP-osoite tai yhdyskäytävän osoite. Sähköpostitoiminnon määrittäminen:

- 1 Kirjoita Web-selaimen osoiteriville tulostimen IP-osoite.
Huomautus: Jos et tiedä tulostimen IP-osoitetta, tulosta verkkoasetussivu ja etsi IP-osoite sivun TCP/IP-kohdasta.
- 2 Valitse **Settings (Asetukset)**.
- 3 Valitse Oletusasetukset-kohdasta **E-mail/FTP Settings (Sähköposti-/FTP-asetukset)**.
- 4 Valitse **E-mail Settings (Sähköpostiasetukset)**.
- 5 Valitse **Setup E-mail Server (Sähköpostipalvelimen määrittäminen)**.
- 6 Anna tarvittavat tiedot kenttiin.
- 7 Valitse **Add (Lisää)**.

Sähköpostiasetusten määrittäminen

- 1 Kirjoita Web-selaimen osoiteriville tulostimen IP-osoite.
Huomautus: Jos et tiedä tulostimen IP-osoitetta, tulosta verkkoasetussivu ja etsi IP-osoite sivun TCP/IP-kohdasta.
- 2 Valitse **Settings (Asetukset)**.
- 3 Valitse **E-mail/FTP Settings (Sähköposti-/FTP-asetukset)**.
- 4 Valitse **E-mail Settings (Sähköpostiasetukset)**.
- 5 Anna tarvittavat tiedot kenttiin.
- 6 Valitse **Submit (Lähetä)**.

Sähköpostin pikavalinnan luominen

Sähköpostipikavalinnan luominen upotetun Web-palvelimen kautta

- 1 Kirjoita Web-selaimen osoiteriville tulostimen IP-osoite.

Huomautus: Jos et tiedä tulostimen IP-osoitetta, tulosta verkkoasetussivu ja etsi IP-osoite sivun TCP/IP-kohdasta.

- 2 Valitse **Settings (Asetukset)**.
- 3 Valitse Muut asetukset -kohdasta **Manage Shortcuts (Pikavalintojen hallinta)**.
- 4 Valitse **E-mail Shortcut Setup (Sähköpostin pikavalintamääritykset)**.
- 5 Anna vastaanottajalle yksilöivä nimi ja määritä sähköpostiosoite.
- 6 Valitse skannausasetukset (muoto, sisältö, väri ja tarkkuus).
- 7 Anna pikavalintanumero ja valitse **Add (Lisää)**.

Jos annat numeron, joka on jo käytössä, saat kehoitteen valita jokin toinen numero.

Sähköpostipikavalinnan luominen kosketusnäytön kautta

- 1 Valitse aloitusnäytöstä **E-mail (Sähköposti)**.
- 2 Anna vastaanottajan sähköpostiosoite.
Voit luoda vastaanottajaryhmän valitsemalla **Next address (Seuraava osoite)** ja antamalla seuraavan vastaanottajan sähköpostiosoitteen.
- 3 Valitse **Save as Shortcut (Tallenna pikavalintana)**.
- 4 Anna pikavalinnalle yksilöivä nimi ja valitse **Enter**.
- 5 Tarkista, että pikavalinnan nimi ja numero ovat oikein, ja valitse **OK**.
Jos nimi tai numero on väärä, valitse **Cancel (Peruuta)** ja anna tiedot uudelleen.

Asiakirjan lähettäminen sähköpostitse

Sähköpostin lähettäminen käyttämällä kosketusnäyttöä

- 1 Aseta alkuperäinen asiakirja automaattiseen asiakirjansyöttölaitteeseen kuvapuoli ylöspäin lyhyt reuna edellä tai skannaustasolle kuvapuoli alaspäin.
Huomautus: Älä aseta automaattiseen asiakirjansyöttölaitteeseen postikortteja, valokuvia, kalvoja, valokuvapaperia tai mitään lehtileikkeiden kaltaisia pieniä tai ohuita alkuperäiskappaleita. Aseta ne skannaustasolle.
- 2 Jos asetat asiakirjan automaattiseen asiakirjansyöttölaitteeseen, säädä paperinohjaimet.
- 3 Valitse aloitusnäytöstä **E-mail (Sähköposti)**.

4 Anna sähköpostiosoite tai pikavalintanumero.

Voit lisätä useita vastaanottajia valitsemalla kohdan **Next Address (Seuraava osoite)**. Kirjoita sitten haluamasi osoite tai pikavalintanumero.

5 Valitse kohta **E-mail It (Lähetä)**.

Sähköpostin lähettäminen pikavalintanumerolla

1 Aseta alkuperäinen asiakirja automaattiseen asiakirjansyöttölaitteeseen kuvapuoli ylöspäin lyhyt reuna edellä tai skannaustasolle kuvapuoli alaspäin.

Huomautus: Älä aseta automaattiseen asiakirjansyöttölaitteeseen postikortteja, valokuvia, kalvoja, valokuvapaperia tai mitään lehtileikkeiden kaltaisia pieniä tai ohuita alkuperäiskappaleita. Aseta ne skannaustasolle.

2 Jos asetat asiakirjan automaattiseen asiakirjansyöttölaitteeseen, säädä paperinohjaimet.

3 Paina -painiketta ja kirjoita näppäimistöllä haluamasi pikavalintanumero.

Voit lisätä vastaanottajia valitsemalla **Next address (Seuraava osoite)**. Kirjoita sitten haluamasi osoite tai pikavalintanumero.

4 Valitse kohta **E-mail It (Lähetä)**.

Sähköpostin lähettäminen osoitekirjan avulla

1 Aseta alkuperäinen asiakirja automaattiseen asiakirjansyöttölaitteeseen kuvapuoli ylöspäin lyhyt reuna edellä tai skannaustasolle kuvapuoli alaspäin.

Huomautus: Älä aseta automaattiseen asiakirjansyöttölaitteeseen postikortteja, valokuvia, pieniä kohteita, kalvoja, valokuvapaperia tai mitään lehtileikkeiden kaltaisia ohuita alkuperäiskappaleita. Aseta ne skannaustasolle.

2 Jos asetat asiakirjan automaattiseen asiakirjansyöttölaitteeseen, säädä paperinohjaimet.

3 Valitse aloitusnäytöstä **E-mail (Sähköposti)**.

4 Valitse kohta **Search Address Book (Haku osoitekirjasta)**.

5 Kirjoita etsimäsi nimi tai sen osa ja valitse **Search (Haku)**.

6 Valitse nimi, jonka haluat lisätä To: (Vastaanottaja:) -kenttään.

Voit lisätä vastaanottajia valitsemalla **Next address (Seuraava osoite)** ja antamalla lisättävän osoitteen tai pikavalintanumeron. Voit myös hakea osoitekirjasta.

7 Valitse **E-mail It (Lähetä)**.

Sähköpostiasetusten mukauttaminen

Sähköpostin aihe- ja viestitietojen lisääminen

- 1 Aseta alkuperäinen asiakirja automaattiseen asiakirjansyöttölaitteeseen kuvapuoli ylöspäin lyhyt reuna edellä tai skannaustasolle kuvapuoli alaspäin.
Huomautus: Älä laita automaattiseen asiakirjansyöttölaitteeseen postikortteja, valokuvia, kalvoja, valokuvapaperia tai mitään lehtileikkeiden kaltaisia pieniä tai ohuita alkuperäiskappaleita. Aseta ne skannaustasolle.
- 2 Jos asetat asiakirjan automaattiseen asiakirjansyöttölaitteeseen, säädä paperinohjaimet.
- 3 Valitse aloitusnäytössä **E-mail** (Sähköposti).
- 4 Kirjoita sähköpostiosoite.
- 5 Valitse **Options** (Asetukset).
- 6 Valitse **Subject** (Aihe).
- 7 Kirjoita sähköpostin aihe.
- 8 Valitse **Done** (Valmis).
- 9 Valitse **Message** (Viesti).
- 10 Kirjoita sähköpostiviesti.
- 11 Valitse **Done** (Valmis).
- 12 Valitse **E-mail It** (Lähetä).

Tulostustiedostotyyppin muuttaminen

- 1 Aseta alkuperäinen asiakirja automaattiseen asiakirjansyöttölaitteeseen kuvapuoli ylöspäin lyhyt reuna edellä tai skannaustasolle kuvapuoli alaspäin.
Huomautus: Älä aseta automaattiseen asiakirjansyöttölaitteeseen postikortteja, valokuvia, pieniä kohteita, kalvoja, valokuvapaperia tai mitään lehtileikkeiden kaltaisia ohuita alkuperäiskappaleita. Aseta ne skannaustasolle.
- 2 Jos asetat asiakirjan asiakirjansyöttölaitteeseen, säädä paperinohjaimet.
- 3 Valitse aloitusnäytöstä **Sähköposti**.
- 4 Kirjoita sähköpostiosoite.
- 5 Valitse **Asetukset**.
- 6 Kosketa lähetettävän tiedostotyyppin painiketta.
 - **PDF** — luo yhden monisivuisen tiedoston, jota voi tarkastella Adobe Reader -ohjelmalla. Adobe Reader on saatavissa ilmaiseksi Adoben sivustosta osoitteessa **www.adobe.com**.
 - **Suojattu PDF** — luo salatun PDF-tiedoston, joka suojaa tiedoston sisältöä luvattomalta käytöltä.
 - **TIFF** — luo useita tiedostoja tai yhden tiedoston. Jos monisivuinen TIFF on poistettu käytöstä upotetun Web-palvelimen Asetukset-valikossa, luodaan jokaisesta sivusta oma TIFF-tiedosto. Tiedostokoko on tavallisesti vastaavan JPEG-tiedoston kokoa suurempi.

- **JPEG** — luo alkuperäiskappaleen jokaisesta sivusta erillisen tiedoston. Tiedostoja voidaan tarkastella useimmilla Web-selaimilla ja kuvankäsittelyohjelmilla.
- **XPS** — luo yhden monisivuisen XPS-tiedoston, jota voidaan tarkastella Internet Exploreriin asennettavalla .NET Framework -pohjaisella katseluohjelmalla tai itsenäisillä kolmannen osapuolen katseluohjelmilla.

7 Valitse **Lähetä**.

Huomautus: Jos valitsit salatun PDF-tiedoston, anna salasana kahdesti.

Värillisten asiakirjojen lähettäminen sähköpostitse

- 1 Aseta alkuperäinen asiakirja automaattiseen asiakirjansyöttölaitteeseen kuvapuoli ylöspäin lyhyt reuna edellä tai skannaustasolle kuvapuoli alaspäin.

Huomautus: Älä laita automaattiseen asiakirjansyöttölaitteeseen postikortteja, valokuvia, kalvoja, valokuvapaperia tai mitään lehtileikkeiden kaltaisia pieniä tai ohuita alkuperäiskappaleita. Aseta ne skannaustasolle.

- 2 Jos asetat asiakirjan automaattiseen asiakirjansyöttölaitteeseen, säädä paperinohjaimet.
- 3 Valitse aloitusnäytössä **E-mail** (Sähköposti).
- 4 Kirjoita sähköpostiosoite.
- 5 Valitse **Options** (Asetukset).
- 6 Valitse **Väri**.
- 7 Valitse **E-mail It** (Lähetä).

Sähköpostiviestin peruuttaminen

- Käyttäessäsi automaattista asiakirjansyöttölaitetta valitse **Cancel Job (Peruuta työ)**, kun näytössä on teksti **Skannataan...**
- Käyttäessäsi skannaustasoa valitse **Cancel Job (Peruuta työ)**, kun näytössä on teksti **Skannataan...** tai **Skannaa seuraava sivu/Viimeistele työ**.

Sähköpostiasetukset

Alkuperäinen koko

Toiminnon avulla voi avata ikkunan, jossa määritetään sähköpostitse lähetettävien asiakirjojen koko.

- Voit valita haluamasi paperikoon Alkuperäinen koko -asetukseksi koskettamalla vastaavaa paperikoon painiketta. Uusi asetus näkyy avautuvassa sähköposti-ikkunassa.
- Kun Alkuperäinen koko -toiminnon asetukseksi on Eri koot, voit skannata alkuperäisen asiakirjan, joka sisältää eri Letter- ja Legal-paperikokoja.

Sides (Duplex) (Sivut (kaksipuolisuus))

Ilmoittaa tulostimelle, onko alkuperäinen asiakirja yksipuolinen (tulostettu yhdelle puolelle) vai kaksipuolinen (tulostettu molemmille puolille). Ilmoittaa skannerille, mitä tiedostoon skannataan.

Orientation (Suunta)

Asetus ilmoittaa tulostimelle, onko alkuperäinen asiakirja pysty- vai vaakasuuntainen, ja muuttaa Sides (Sivut)- ja Binding (Sidonta) -asetukset alkuperäisen asiakirjan mukaisiksi.

Binding (Sidonta)

Ilmoittaa tulostimelle, onko alkuperäinen asiakirja sidottu pitkältä vai lyhyeltä sivulta.

E-mail Subject (Sähköpostin aihe)

Tällä asetuksella voit lisätä sähköpostiviestin aiherivin. Voit kirjoittaa aiheriville enintään 255 merkkiä.

Sähköpostitiedoston nimeäminen

Toiminnon avulla voi muokata liitetiedoston nimeä.

E-mail Message (Sähköpostiviesti)

Skannatun liitetiedoston mukana lähetettävän viestin kirjoittaminen.

Resolution (Tarkkuus)

Sähköpostiviestin tulostuslaadun säätäminen. Jos kuvan tarkkuutta lisätään, sähköpostitiedoston koko kasvaa ja alkuperäiskappaleen skannausaika pitenee. Sähköpostitiedoston kokoa voidaan pienentää vähentämällä kuvan tarkkuutta.

Send As (Lähetä muodossa)

Toiminnossa määritetään skannatun kuvan tulostusmuoto (PDF, TIFF, JPEG tai XPS).

- **PDF** — luo yhden monisivuisen tiedoston, jota voi tarkastella Adobe Reader -ohjelmalla. Adobe Reader on saatavissa ilmaiseksi Adoben sivustosta osoitteessa www.adobe.com.
- **Suojattu PDF**— luo salatun PDF-tiedoston, joka suojaa tiedoston sisältöä luvattomalta käytöltä.
- **TIFF** — luo useita tiedostoja tai yhden tiedoston. Jos monisivuinen TIFF ei ole käytössä upotetun Web-palvelimen Asetukset-valikossa, luodaan jokaisesta sivusta oma TIFF-tiedosto. Tiedostokoko on tavallisesti vastaavan JPEG-tiedoston kokoa suurempi.
- **JPEG** — luo alkuperäiskappaleen jokaisesta sivusta erillisen tiedoston. Tiedostoja voidaan tarkastella useimmilla Web-selaimilla ja kuvankäsittelyohjelmilla.
- **XPS** — luo yhden monisivuisen XPS-tiedoston, jota voidaan tarkastella Internet Exploreriin asennettavalla .NET Framework -pohjaisella katseluohjelmalla tai itsenäisillä kolmannen osapuolen katseluohjelmilla.

Content (Sisältö)

Ilmoittaa tulostimelle alkuperäisen asiakirjan tyyppin. Valitse Text (Teksti), Text/Photo (Teksti/Kuva) tai Photo (Valokuva). Väri voidaan ottaa käyttöön tai poistaa käytöstä kaikkia sisältövaihtoehtoja käytettäessä. Content (Sisältö) -asetus vaikuttaa sekä sähköpostin tulostuslaatuun että kokoon.

- **Text** (Teksti) — terävän, mustan, tarkan tekstin korostaminen kirkkaan valkoisella taustalla.
- **Text/Photo** (Teksti/Kuva) — valitse, kun alkuperäinen asiakirja sisältää sekä tekstiä että grafiikkaa tai kuvia.
- **Photograph** (Valokuva) — skanneri huomioi grafiikan ja kuvat erityisen tarkasti. Kun asetus on käytössä, skannaaminen kestää tavallista kauemmin, mutta laite korostaa alkuperäiskappaleen kaikkia värisävyjä. Tämä lisää tallennettavien tietojen määrää.
- **Color** (Väri) — sähköpostiviestin skannaus- ja tulostustyyppin määrittäminen. Värilliset asiakirjat voidaan skannata ja lähettää sähköpostiosoitteeseen.

Lisäasetukset

Tätä painiketta painamalla voit avata näytön, jossa voit muuttaa seuraavia asetuksia: Kuvankäsittelyn lisäasetukset, Mukautettu työ, Siirtoloki, Skannauksen esikatselu, Reunojen poistaminen, Tummuus.

- **Kuvankäsittelyn lisäasetukset** — Valitse, kun haluat säätää seuraavia asetuksia ennen asiakirjan kopioimista: Taustan poisto, Kontrasti, Skannaus reunasta reunaan, Varjon yksityiskohdat, Peilikuva.
- **Mukautettu työ (työn koonti)** — Yhdistää useita skannauksia yhdeksi työksi.
- **Siirtoloki** — Tulostaa siirtolokin tai siirtovirhelokin.
- **Skannauksen esikatselu** — Näyttää kuvan ensimmäisen sivun, ennen kuin se liitetään sähköpostiin. Kun ensimmäinen sivu on skannattu, skannaus pysäytetään ja näyttöön tulee esikatselukuva.
- **Reunojen poistaminen** — Epäselvät kohdat tai asiakirjan reunoihin tehdyt merkinnät poistetaan. Voit poistaa saman verran kaikista reunoista tai vain valitsemastasi reunasta. Reunojen poistaminen -toiminto poistaa kaiken valitulta alueelta, jolle ei myöskään tulosteta mitään.
- **Darkness (Tummuus)** — Säätää skannatun sähköpostin tummuutta ja vaaleutta.

Faksaaminen

Huomautus: Faksitoiminnot eivät ole käytettävissä kaikissa tulostinmalleissa.

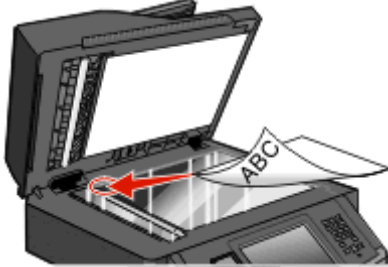
Asiakirjansyöttölaite	Skannaustaso
	
<p>Käytä asiakirjansyöttölaitetta monisivuisten asiakirjojen kopiaamiseen.</p>	<p>Käytä skannaustasoa yksittäisten sivujen, pienten kohteiden (kuten postikortit tai valokuvat), kalvojen, valokuvapaperin tai ohuiden materiaalien (esimerkiksi lehtileikkeiden) yhteydessä.</p>

Tulostimen valmisteleminen faksausta varten

Huomautus: Faksitoiminnot eivät ole käytettävissä kaikissa tulostinmalleissa.

Seuraavat yhteydenmuodostusmenetelmät eivät ehkä ole käytettävissä kaikissa maissa tai kaikilla alueilla.

⚠ VAARA—SÄHKÖISKUN VAARA: Älä käytä laitteen faksiominaisuuksia ukkosmyrskyn aikana. Älä asenna laitetta tai tee sähkö- tai kaapeliliitännöjä (esimerkiksi faksi, muuntajan virtajohto tai puhelin) ukonilman aikana.

Faksin alkuasennus

Useissa maissa tai useilla alueilla vaaditaan, että lähetettävät faksit sisältävät seuraavat tiedot joko jokaisen lähetetyn sivun ylä- tai alalaidassa tai ensimmäisellä lähetetyllä sivulla: aseman nimi (yrityksen, muun yksikön tai yksittäisen lähettäjän tunniste) ja aseman numero (lähettävän faksin, yrityksen, muun yksikön tai yksittäisen lähettäjän puhelinnumero).

Voit määrittää perusfaksitiedot joko tulostimen ohjauspaneelistä tai upotetun Web-palvelimen Asetukset-valikosta.

Huomautus: Jos käytössä ei ole TCP/IP-ympäristöä, perusfaksitiedot määritetään tulostimen ohjauspaneelistä.

Perusfaksitietojen määrittäminen tulostimen ohjauspaneelistä

Kun tulostimen virta kytketään ensimmäisen kerran tai kun tulostimen virta on ollut pitkään katkaistuna, näyttöön tulee sarja asennusilmoituksia. Jos tulostimessa on faksiominaisuus, näyttöön tulevat seuraavat ilmoitukset:

Aseman nimi

Aseman numero

- 1 Kun näyttöön tulee teksti **Aseman nimi**, kirjoita nimi, joka tulostuu kaikkiin lähteviin fakseihin.
- 2 Kun olet kirjoittanut aseman nimen, valitse **Submit** (Lähetä).
- 3 Kun näyttöön tulee teksti **Aseman numero**, syötä tulostimen faksinumero.
- 4 Kun olet kirjoittanut aseman numeron, valitse **Submit** (Lähetä).

Perusfaksitietojen määrittäminen upotetun Web-palvelimen kautta

1 Kirjoita Web-selaimen osoiteriville tulostimen IP-osoite.

Huomautus: Jos et tiedä tulostimen IP-osoitetta, tulosta verkkoasetussivu ja etsi osoite sivun TCP/IP-kohdasta.

2 Valitse **Settings (Asetukset)**.

3 Valitse **Fax Settings (Faksiasetukset)**.

4 Valitse **Analog Fax Setup (Analogiset faksiasetukset)**.

5 Valitse Aseman nimi -kenttä ja anna nimi, joka tulostuu kaikkiin lähteviin fakseihin.

6 Valitse Aseman numero -kenttä ja anna tulostimen faksinumero.

7 Valitse **Submit (Lähetä)**.

Faksiyhteyden valitseminen

Voit liittää tulostimen muihin laitteisiin, esimerkiksi puhelimeen, vastaajaan tai tietokoneen modeemiin. Seuraavassa taulukossa on tietoja tulostimen liitännöistä.

Huomautuksia:

- Tulostin on analoginen laite, joka toimii parhaiten, kun se on kytketty suoraan seinäpistorasiaan. Muita laitteita (kuten puhelin tai vastaaja) voidaan liittää tulostimeen asennusohjeiden mukaisesti.
- Digitaalisen yhteyden (esimerkiksi ISDN, DSL tai ADSL) käyttämiseen tarvitaan kolmannen osapuolen laite (kuten DSL-suodin). Saadaksesi DSL-suotimen ota yhteyttä DSL-palveluntarjoajaasi. DSL-suodin poistaa puhelinlinjalta digitaalisen signaalin, joka voi estää tulostinta faksaamasta normaalisti.
- Tulostinta *ei* tarvitse liittää tietokoneeseen, mutta se *on* liitettävä analogiseen puhelinlinjaan, jotta voit lähettää ja vastaanottaa fakseja.

Laite- ja palveluvaihtoehdot	Faksiyhteyden asentaminen
Liittäminen suoraan puhelinlinjaan	Katso kohtaa "Liittäminen analogiseen puhelinlinjaan" sivulla 124
Liittäminen DSL- tai ADSL-palveluun	Katso "Liittäminen DSL-palveluun" sivulla 124.
Liittäminen PBX- tai ISDN-järjestelmään	Katso "Liittäminen PBX- tai ISDN-järjestelmään" sivulla 125.
Tunnusäänitoiminnon käyttäminen	Katso "Tunnusäänipalvelun käyttöönotto" sivulla 125.
Liittäminen puhelinlinjaan, puhelimeen ja vastaajaan	Katso kohtaa "Tulostimen ja puhelimen tai vastaajan liittäminen samaan puhelinlinjaan" sivulla 126
Liittäminen paikallisen sovittimen avulla	Katso "Maa- tai aluekohtaiseen sovittimeen liittäminen" sivulla 128.
Liittäminen tietokoneen modeemiin	Katso "Liittäminen tietokoneen modeemiin" sivulla 132.

Liittäminen analogiseen puhelinlinjaan

Jos puhelinlaitteessa on RJ11-puhelinlinja, liitä laite näiden ohjeiden mukaisesti:

- 1 Liitä tulostimen mukana toimitettu puhelinjohto tulostimen taustapuolen LINE-porttiin .
- 2 Liitä puhelinjohdon toinen pää toimivaan analogiseen puhelinpistorasiaan.

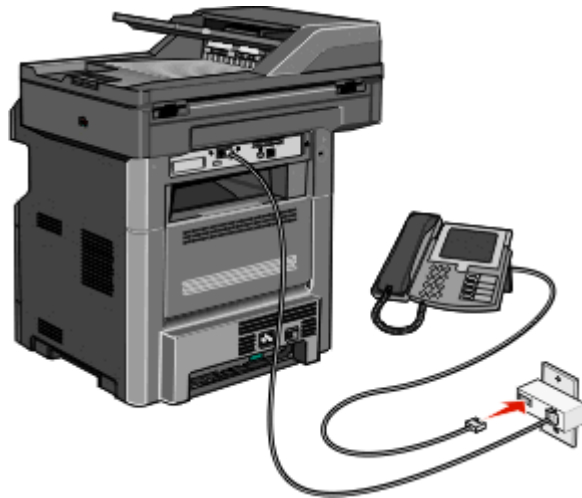

Liittäminen DSL-palveluun

Jos sinulla on DSL-liittymä, ota yhteys DSL-palveluntarjoajaasi ja pyydä DSL-suodin ja puhelinjohto. Liitä sitten laitteesi toimimalla näiden ohjeiden mukaisesti:

- 1 Liitä tulostimen mukana toimitettu puhelinjohto tulostimen taustapuolen LINE-porttiin .
- 2 Liitä puhelinjohdon toinen pää DSL-suotimeen.

Huomautus: DSL-suodin saattaa olla erinäköinen kuin kuvassa oleva suodin.

- 3 Liitä DSL-suotimen johto toimivaan puhelinpistorasiaan.

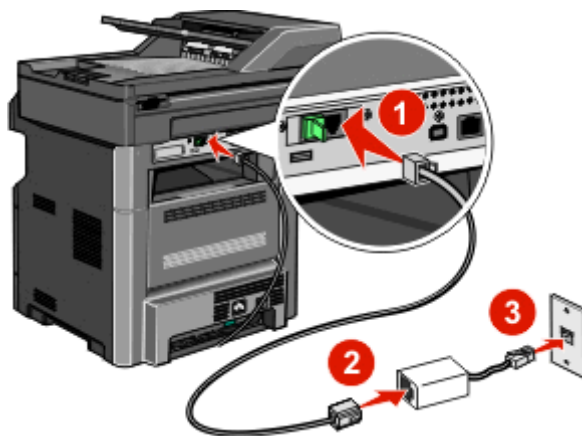

Liittäminen PBX- tai ISDN-järjestelmään

Jos käytät PBX- tai ISDN-muunninta tai päätelaitetta, liitä laitteesi näiden ohjeiden mukaisesti:

- 1 Liitä tulostimen mukana toimitettu puhelinjohto tulostimen taustapuolen LINE-porttiin .
- 2 Liitä puhelinjohdon toinen pää faksi- tai puhelinkäyttöön tarkoitettuun porttiin.

Huomautuksia:

- Varmista, että päätelaite on asetettu käyttämään alueellasi käytettävää kytkentymisprotokollaa.
- ISDN-porttien määrytyksistä riippuen laite täytyy ehkä liittää tiettyyn porttiin.
- Kun käytät PBX-järjestelmää, varmista että koputusääni on pois käytöstä.
- Kun käytät PBX-järjestelmää, valitse ulkopuolisen linjan tunnus ennen faksinumeroa.
- Lisätietoja faksin käyttämisestä PBX-järjestelmässä on PBX-järjestelmän mukana toimitetuissa ohjeissa.

Tunnusäänipalvelun käyttöönotto

Puhelinyhtiösi saattaa tarjota tunnusäänipalvelua. Palvelun avulla voit käyttää useita puhelinnumeroita yhdellä puhelinlinjalla, koska jokaisella puhelinnumerolla on oma soittokuvio. Siitä voi olla hyötyä faksisoittojen ja äänipuheluiden erottamisessa. Jos käytät tunnusäänipalvelua, liitä laite siihen näiden ohjeiden mukaisesti:

- 1 Liitä tulostimen mukana toimitettu puhelinjohto tulostimen taustapuolen LINE-liitäntään .
- 2 Liitä puhelinjohdon toinen pää toimivaan analogiseen puhelinpistorasiaan.

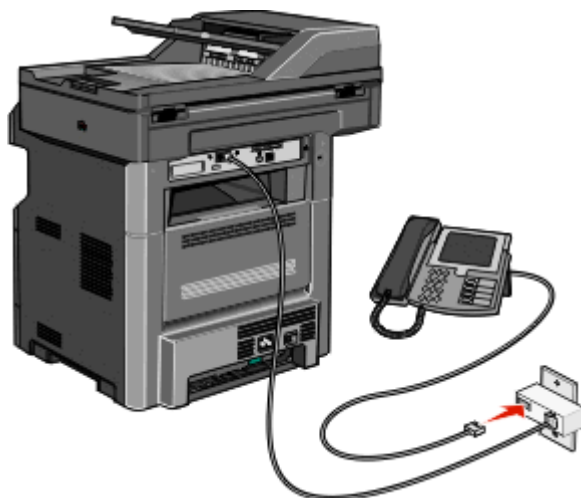

- 3 Muuta tunnusääniasetus vastaamaan tunnusääntä, johon haluat tulostimen vastaavan.

Huomautus: Tehtaan oletusasetus tunnusääniasetuksille: **On**. Kun tämä oletusasetus on käytössä, soittoäänessä voi olla yhden, kahden tai kolmen äänen sarjoja.

- a Valitse aloitusnäytöstä .
- b Valitse **Settings (Asetukset)**.
- c Valitse **Fax Settings (Faksiasetukset)**.
- d Valitse **Analog Fax Settings (Analogiset faksiasetukset)**.
- e Kosketa alanuolipainiketta, kunnes näytössä on teksti **Tunnusääniasetukset**.
- f Valitse **Tunnusääniasetukset**.

- g Valitse sen tunnusäänisarjan nuoli, jota haluat muuttaa.
- h Valitse **Submit (Lähetä)**.

Tulostimen ja puhelimen tai vastaajan liittäminen samaan puhelinlinjaan

- 1 Liitä tulostimen mukana toimitettu puhelinjohto tulostimen taustapuolen LINE-liitäntään .
- 2 Liitä puhelinjohdon toinen pää toimivaan analogiseen puhelinpistorasiaan.

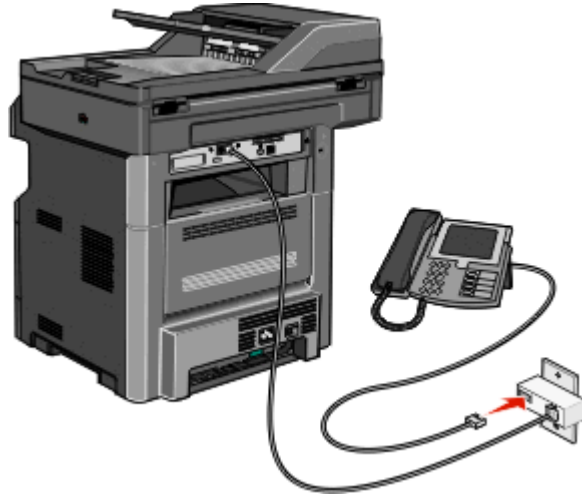

- 3 Irrota pistoke tulostimen EXT-portista .

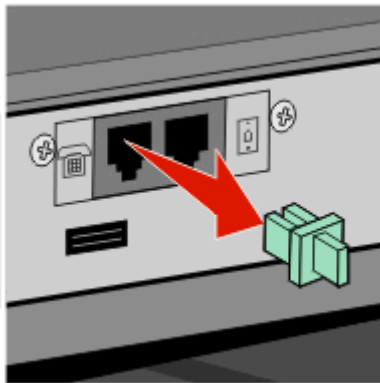

- 4 Liitä puhelinlaitteet suoraan tulostimen taustapuolen EXT-porttiin .
Käytä jotain seuraavista tavoista:

Vastaaja

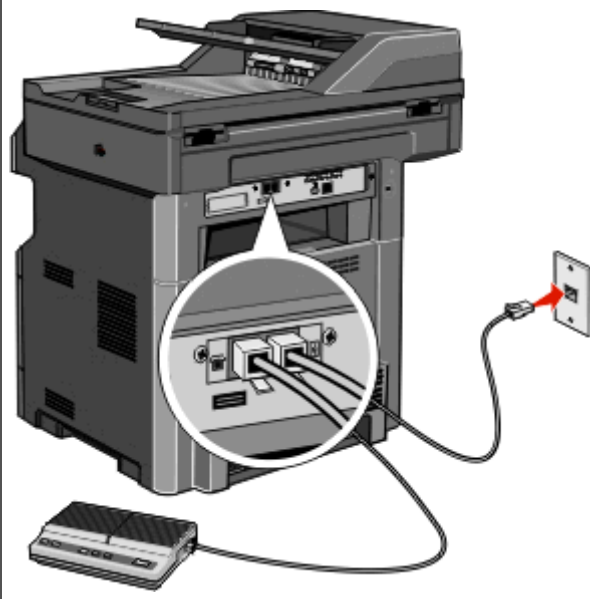

Vastaaja ja puhelin

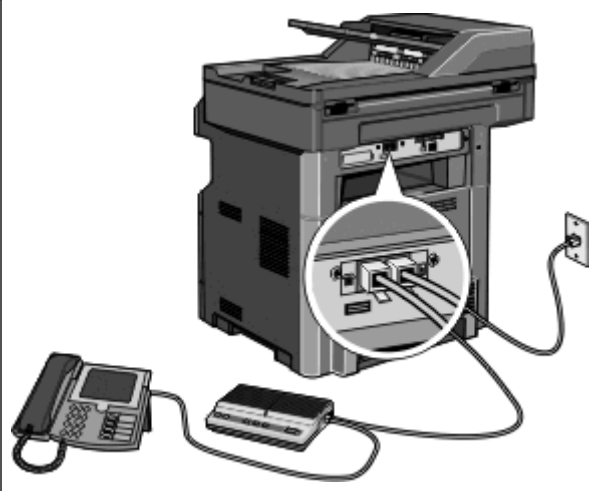

Puhelin tai puhelin, johon sisältyy vastaaja

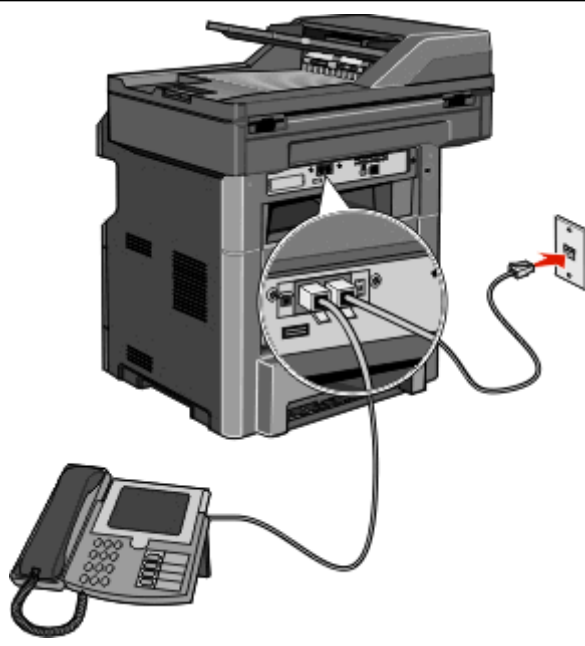

Maa- tai aluekohtaiseen sovittimeen liittäminen

Seuraavissa maissa tai seuraavilla alueilla täytyy ehkä käyttää erikoissovittinta puhelinjohdon liittämiseen pistorasiaan:

Maa/alue

- Itävalta
- Kypros
- Tanska
- Suomi
- Ranska
- Saksa
- Ireland (Irlanti)
- Italia
- New Zealand (Uusi-Seelanti)
- Alankomaat
- Norja
- Portugali
- Ruotsi
- Sveitsi
- Iso-Britannia

Muut maat tai alueet paitsi Itävalta, Saksa ja Sveitsi

Joissakin maissa tai alueilla puhelinlinjan sovitin on mukana pakkauksessa. Käytä sovittinta, jos liität tulostimeen puhelimen, vastaajan tai muun puhelinlaitteen.

- 1 Liitä tulostimen mukana toimitettu puhelinjohto tulostimen taustapuolen LINE-liitäntään .

Huomautus: Tulostimen EXT-portissa on erityinen RJ-11-liitin . Älä irrota liitintä. Sitä tarvitaan, jotta faksitoiminto ja liitetyt puhelimet toimivat oikein.

- 2 Liitä puhelinjohdon toinen pää sovittimeen ja liitä sovitin toimivaan puhelinpistorasiaan.

Huomautus: Puhelinsovittimesi saattaa olla erinäköinen kuin kuvassa oleva sovitin. Se sopii alueellasi käytettyyn pistorasiaan.

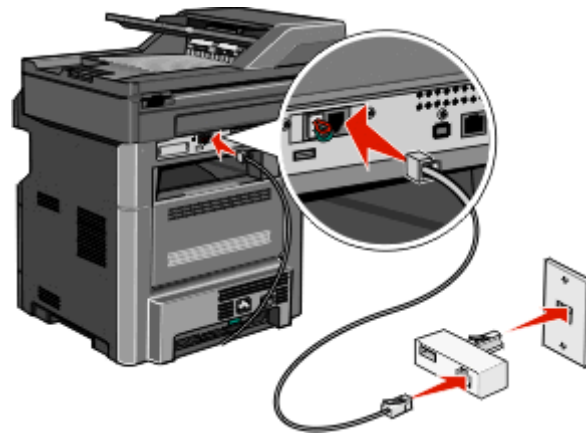

3 Vastaajan tai puhelimen liittäminen sovittimeen.

Tee jokin seuraavista:

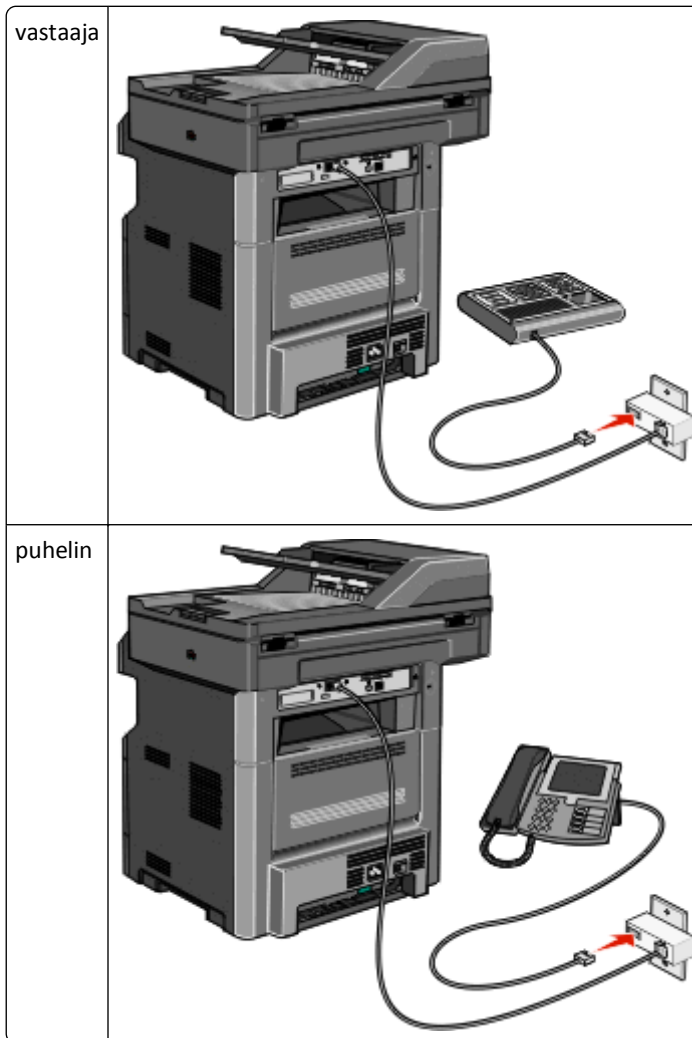

Itävalta, Saksa ja Sveitsi

Tulostimen EXT-portissa on erityinen RJ-11-liitin ☎. Älä irrota liittintä. Sitä tarvitaan, jotta faksitoiminto ja liitetyt puhelimet toimivat oikein.

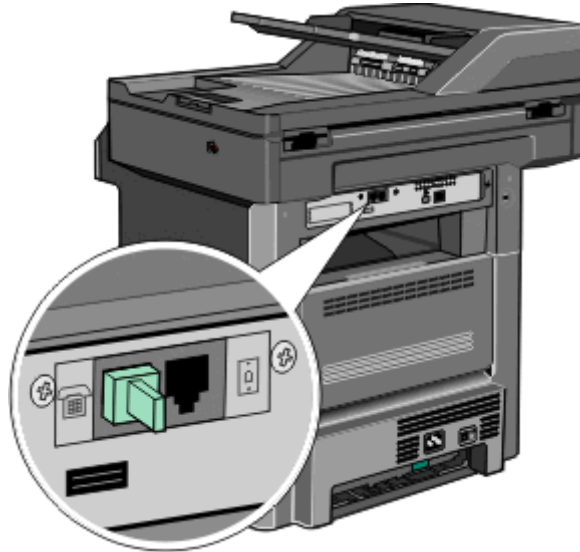

Liittäminen puhelinpistorasiaan Saksassa

Huomautus: Tulostimen EXT-portissa on erityinen RJ-11-liitin ☎. Älä irrota liittintä. Sitä tarvitaan, jotta faksitoiminto ja liitetyt puhelimet toimivat oikein.

- 1 Liitä tulostimen mukana toimitettu puhelinjohto tulostimen taustapuolen LINE-liitäntään ☎.
- 2 Liitä puhelinjohdon toinen pää sovittimeen.

Huomautus: Puhelinsovittimesi saattaa olla erinäköinen kuin kuvassa oleva sovitin. Se sopii alueellasi käytettyyn pistorasiaan.

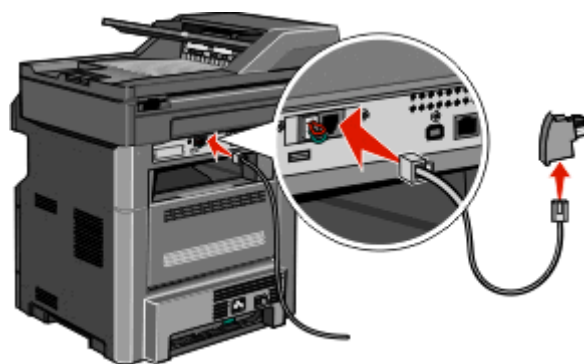

- 3** Liitä sovitin toimivan analogisen puhelinpistorasian N-paikkaan.

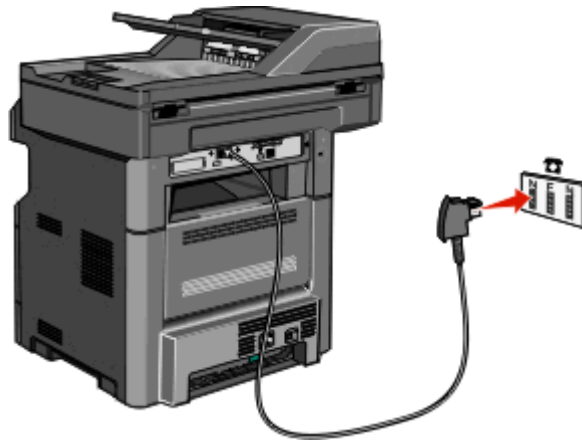

- 4** Jos haluat käyttää samaa linjaa faksissa ja puhelimesta, liitä toinen puhelinjohto (ei toimitettu) puhelimeen ja toimivan analogisen puhelinpistorasian F-paikkaan.

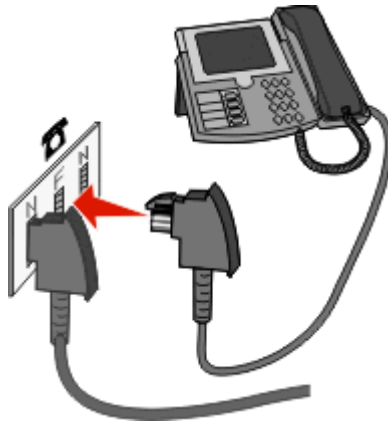

- 5** Jos haluat käyttää samaa linjaa vastaajaviesteihin, liitä toinen puhelinjohto (ei toimitettu) vastaajaan ja toimivan analogisen puhelinpistorasian toiseen N-paikkaan.

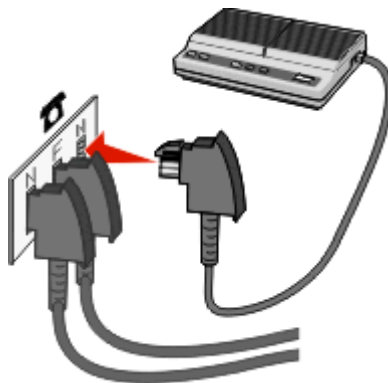

Liittäminen tietokoneen modeemiin

Liittämällä tulostimen tietokoneeseen, jossa on modeemi, voit lähettää fakseja ohjelmistosta.

Huomautus: Asennusvaiheet saattavat olla erilaisia eri maissa ja eri alueilla.

- 1 Liitä tulostimen mukana toimitettu puhelinjohto tulostimen taustapuolen LINE-liitäntään .
- 2 Liitä puhelinjohdon toinen pää toimivaan analogiseen puhelinpistorasiaan.

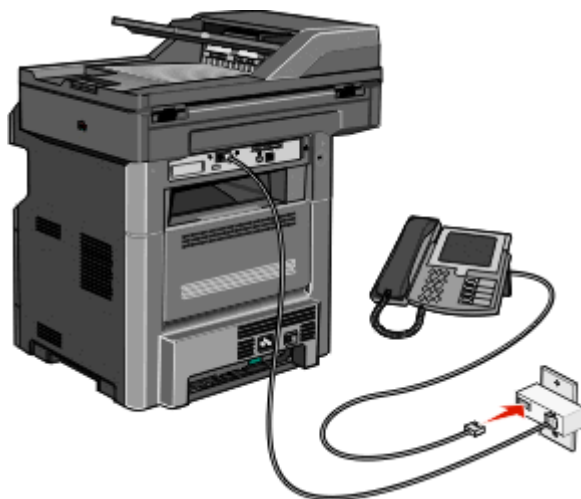

- 3 Irrota suojatulppa tulostimen EXT-liitännästä .

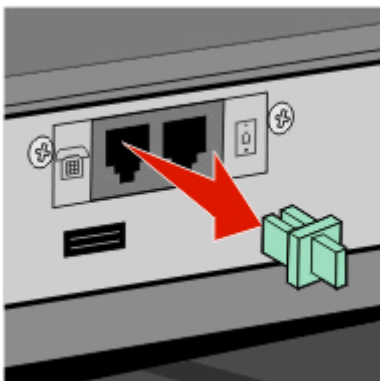

- 4 Liitä puhelin tietokoneen puhelinliitäntään.



- 5 Liitä toinen puhelinjohto (ei toimitettu) tietokoneen modeemista tulostimen EXT-liitäntään .

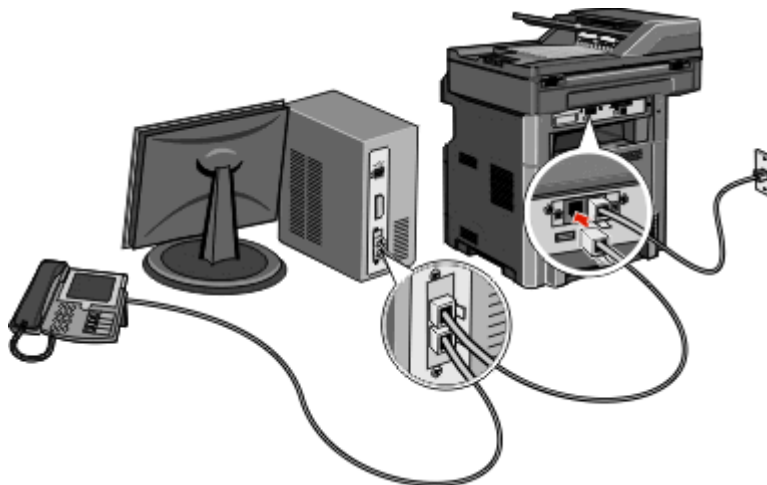

Faksitoiminnon ottaminen käyttöön

Ennen kuin faksitoiminto on käytettävissä, se täytyy ottaa käyttöön. Jos faksitoiminto on poistettu käytöstä tulostimen asennuksen yhteydessä tai jos tulostimen virta on ollut pitkään katkaistuna, noudata seuraavia ohjeita:

Huomautus: Varmista ennen aloittamista, että faksin kaapelit on kytketty. Lisätietoja on kohdassa "Faksiyhteyden valitseminen" sivulla 123.

- 1 Valitse **Menu (Valikot)**.
- 2 Valitse **Settings (Asetukset)**.
- 3 Valitse **General Settings (Yleisasetukset)**.
- 4 Valitse **Run initial setup (Suorita alkuasennus)** -kohdan vieressä olevan oikean ja vasemman nuolen avulla **Yes (Kyllä)**.
- 5 Valitse **Submit (Lähetä)**.
Näyttöön tulee **Lähetetään muutokset** -teksti.
- 6 Katkaise tulostimesta virta, kytke faksin kaapelit ja käynnistä tulostin uudelleen.
- 7 Valitse kieli tulostimen ohjauspaneelista.
- 8 Valitse maa tai alue ja valitse sitten **Continue (Jatka)**.
- 9 Valitse aikavyöhyke ja valitse sitten **Continue (Jatka)**.
- 10 Valitse **Fax (Faksi)** valitse sitten **Continue (Jatka)**.
- 11 Valitse muut aloitusnäytössä näkyvät painikkeet ja valitse sitten **Continue (Jatka)**.
- 12 Kirjoita faksiaseman nimi ja valitse sitten **Enter**.
- 13 Kirjoita faksiaseman numero ja valitse **Continue (Jatka)**.
- 14 Valitse **Enter**.
- 15 Aseta pyydettyä päivämäärä ja aika ja valitse sitten **Continue (Jatka)**.
Kun aloitusnäyttö tulee näkyviin, faksipainike on käytettävissä.

Perusfaksitietojen määrittäminen upotetun Web-palvelimen kautta

- 1 Kirjoita Web-selaimen osoiteriville tulostimen IP-osoite.

Huomautus: Jos et tiedä tulostimen IP-osoitetta, tulosta verkkoasetussivu ja etsi osoite sivun TCP/IP-kohdasta.

- 2 Valitse **Settings (Asetukset)**.
- 3 Valitse **Fax Settings (Faksiasetukset)**.
- 4 Valitse **Analog Fax Setup (Analogiset faksiasetukset)**.
- 5 Valitse Aseman nimi -kenttä ja anna nimi, joka tulostuu kaikkiin lähteviin fakseihin.
- 6 Valitse Aseman numero -kenttä ja anna tulostimen faksinumero.
- 7 Valitse **Submit (Lähetä)**.

päiväyksen ja ajan asettaminen

Voit asettaa päiväyksen ja ajan tulostettaviksi kaikkiin lähetettäviin fakseihin. Sähkökatkoksen jälkeen päiväys ja aika on ehkä määritettävä uudelleen.

- 1 Kirjoita web-selaimen osoiteriville tulostimen IP-osoite.

Huomautus: Jos et tiedä tulostimen IP-osoitetta, tulosta verkkoasetussivu ja etsi osoite sivun TCP/IP-kohdasta.

- 2 Valitse **Asetukset**.
- 3 Valitse **Security (Suojaus)**.
- 4 Valitse **Set Date and Time (Aseta päivämäärä ja aika)**.
- 5 Napsauta Set Date & Time (Määritä päiväys ja aika) -ruutua ja määritä nykyinen päiväys ja aika.
- 6 Valitse **Submit (Lähetä)**.

Kesäajan ottaminen käyttöön ja poistaminen käytöstä

Tulostin voidaan määrittää siirtymään automaattisesti kesäaikaan tietyillä aikavyöhykkeillä:

- 1 Kirjoita Web-selaimen osoiteriville tulostimen IP-osoite.

Huomautus: Jos et tiedä tulostimen IP-osoitetta, tulosta verkkoasetussivu ja etsi osoite sivun TCP/IP-kohdasta.

- 2 Valitse **Asetukset**.
- 3 Valitse **Suojaus**.
- 4 Valitse **Aseta päivämäärä ja aika**.
- 5 Valitse **Noudata kesäaikaa automaattisesti**.
- 6 Valitse **Lähetä**.

Faksin lähettäminen

Faksaaminen käyttämällä ohjauspaneelia

- 1 Aseta alkuperäinen asiakirja automaattiseen asiakirjansyöttölaitteeseen kuvapuoli ylöspäin lyhyt reuna edellä tai skannaustasolle kuvapuoli alaspäin.

Huomautus: Älä aseta automaattiseen asiakirjansyöttölaitteeseen postikortteja, valokuvia, kalvoja, valokuvapaperia tai mitään lehtileikkeiden kaltaisia pieniä tai ohuita alkuperäiskappaleita. Aseta ne skannaustasolle.

- 2 Jos asetat asiakirjan automaattiseen asiakirjansyöttölaitteeseen, säädä paperinohjaimet.

- 3 Valitse aloitusnäytöstä **Fax (Faksi)**.

- 4 Anna faksinumero tai pikavalinta kosketusnäytössä tai näppäimistöllä.

Voit lisätä vastaanottajia valitsemalla kohdan **Next Number (Seuraava numero)**. Kirjoita sitten vastaanottajan puhelinnumero tai pikavalintanumero tai hae numero osoitekirjasta.

Huomautus: Voit lisätä faksinumeroon tauon painamalla -painiketta. Tauko näkyy pilkkuna Faksin vastaanottaja -ruudussa. Toiminnon avulla voi valita ulkopuolisen linjan ennen numeron valitsemista.

- 5 Valitse kohta **Fax It (Faksaa)**.

Faksin lähettäminen tietokoneesta

Faksaamalla tietokoneesta voit lähettää sähköisiä asiakirjoja poistumatta työpöydän äärestä. Tällöin voit faksata asiakirjoja suoraan ohjelmistosovelluksista.

Windows-käyttäjät

Huomautuksia:

- Jotta voit käyttää tätä toimintoa tietokoneesta, tarvitset tulostimen PostScript-ohjaimen.
- Tarkista, että faksausasetus on asennettu tulostinohjaimeen.

- 1 Avaa tiedosto ja valitse **Tiedosto > Tulosta**.
- 2 Valitse **Ominaisuudet, Määrittelyt, Asetukset** tai **Asennus**.
- 3 Valitse **Muut asetukset** -välilehti ja valitse **Faksi**.
- 4 Kirjoita Faksi-näyttöön faksin vastaanottajan nimi ja numero.
- 5 Valitse **OK** ja valitse sitten uudelleen **OK**.
- 6 Napsauta **OK**.

Mac OS X -versioiden 10.2 ja 10.3 käyttäjät

- 1 Kun asiakirja on avattu, valitse **Tiedosto > Tulosta**.
- 2 Valitse Tulostusasetukset-ponnausvalikosta **Työn reititys**.
- 3 Valitse **Faksi** ja anna faksin vastaanottajan nimi, numero sekä muut tarvittavat tiedot.
- 4 Valitse **Tulosta**.

Mac OS X -version 10.4 tai sitä uudemman version käyttäjät

- 1 Kun asiakirja on avattu, valitse **Tiedosto > Tulosta**.
- 2 Valitse PDF-ponnausvalikosta **Fakkaa PDF**.
- 3 Kirjoita Vastaanottaja-kenttään faksin numero sekä muut tarvittavat tiedot.
- 4 Valitse **Fakkaa**.

Jos näyttöön tulee virheilmoitus "Faksimodeemeja ei löytenyt", lisää tulostimesi faksiksi noudattamalla seuraavia ohjeita:

- a Valitse Tulostin-ponnausvalikosta **Lisää tulostin**.
- b Valitse tulostin näyttöön ilmestyvästä valintaikkunasta.
- c Valitse Tulostimen käyttö -ponnahdusvalikosta **Valitse käytettävä ohjain**.
- d Valitse luettelosta tulostinfaksisi malli ja napsauta sitten **Lisää**.

Pikavalintojen luominen

Faksikohteen pikavalinnan luominen upotetun Web-palvelimen kautta

Voit luoda pysyvän faksin vastaanottajan ja määrittää pikavalintanumeron, jotta joudut antamaan faksin vastaanottajan koko numeron tulostimen ohjauspaneelista aina lähettäessäsi faksia. Voit luoda pikavalinnan yksittäiselle faksinumerolle tai faksinumeroryhmälle.

- 1 Kirjoita Web-selaimen osoiteriville tulostimen IP-osoite.
Huomautus: Jos et tiedä tulostimen IP-osoitetta, tulosta verkkoasetussivu ja etsi IP-osoite sivun TCP/IP-kohdasta.
- 2 Valitse **Settings (Asetukset)**.
- 3 Valitse **Manage Shortcuts (Pikavalintojen hallinta)**.
Huomautus: Saatat tarvita salasanan. Jos sinulla ei ole käyttäjätunnusta ja salasanaa, pyydä niitä järjestelmänvalvojalta.
- 4 Valitse **Fax Shortcut Setup (Faksin pikavalintamääritykset)**.
- 5 Kirjoita pikavalinnalle yksilöivä nimi ja kirjoita faksinumero.
Jos haluat luoda useiden faksinumeroiden pikavalinnan, anna kaikki ryhmän faksinumerot.
Huomautus: Erotta faksinumerot toisistaan puolipisteellä (;).
- 6 Määritä pikavalintanumero.
Jos annat numeron, joka on jo käytössä, saat kehoituksen valita jokin toinen numero.
- 7 Valitse **Add (Lisää)**.

Faksikohteen pikavalinnan luominen kosketusnäytössä

- 1 Aseta alkuperäinen asiakirja automaattiseen asiakirjansyöttölaitteeseen kuvapuoli ylöspäin lyhyt reuna edellä tai skannaustasolle kuvapuoli alaspäin.
Huomautus: Älä aseta automaattiseen asiakirjansyöttölaitteeseen postikortteja, valokuvia, pieniä kohteita, kalvoja, valokuvapaperia tai mitään lehtileikkeiden kaltaisia ohuita alkuperäiskappaleita. Aseta ne skannaustasolle.
- 2 Jos asetat asiakirjan automaattiseen asiakirjansyöttölaitteeseen, säädä paperinohjaimet.
- 3 Valitse aloitusnäytössä **Fax (Faksi)**.
- 4 Kirjoita faksinumero.
Voit luoda faksinumeroryhmän valitsemalla **Next number (Seuraava numero)** ja antamalla seuraavan faksinumeron.
- 5 Valitse **Save as Shortcut (Tallenna pikavalintana)**.
- 6 Anna pikavalinnalle nimi.
- 7 Valitse **OK**.
- 8 Lähetä faksi valitsemalla **Fax It (Faksaa)** tai palaa aloitusnäyttöön valitsemalla .

Faksikohteen pikavalinnan muuttaminen upotetun Web-palvelimen kautta

- 1 Kirjoita Web-selaimen osoiteriville tulostimen IP-osoite.
Huomautus: Jos et tiedä tulostimen IP-osoitetta, tulosta verkkoasetussivu ja etsi IP-osoite sivun TCP/IP-kohdasta.
- 2 Valitse **Asetukset**.
- 3 Valitse **Manage Shortcuts (Pikavalintojen hallinta)**.
Huomautus: Saatat tarvita salasanan. Jos sinulla ei ole käyttäjätunnusta ja salasanaa, pyydä niitä järjestelmänvalvojalta.
- 4 Valitse **Fax Shortcut Setup (Faksin pikavalintamääritykset)**.
- 5 Valitse luettelosta merkintä ja päivitä se tekstikentän avulla.
- 6 Valitse **Muokkaa**.

Pikavalintojen ja osoitekirjan käyttäminen

Faksin kohdepikavalintojen käyttäminen

Faksin kohdepikavalinnat toimivat kuten pikavalintanumerot puhelimessa tai faksilaitteessa. Voit määrittää pikavalintanumerot luodessasi pysyviä faksin vastaanottajia. Pysyvät faksin vastaanottajat tai pikavalintanumerot luodaan valitsemalla upotetun verkkopalvelimen asetuksista kohta Pikavalintojen hallinta. Pikavalintanumerossa (1–99999) voi olla yksi vastaanottaja tai useita vastaanottajia. Kun olet luonut ryhmäfaksivastaanottajan ja määrittänyt sille pikavalintanumeron, voit helposti faksata tietoja koko ryhmälle.

- 1 Aseta alkuperäinen asiakirja automaattiseen asiakirjansyöttölaitteeseen kuvapuoli ylöspäin lyhyt reuna edellä tai skannaustasolle kuvapuoli alaspäin.

Huomautus: Älä laita automaattiseen asiakirjansyöttölaitteeseen postikortteja, valokuvia, kalvoja, valokuvapaperia tai mitään lehtileikkeiden kaltaisia pieniä tai ohuita alkuperäiskappaleita. Aseta ne skannaustasolle.

- 2 Jos asetat asiakirjan automaattiseen asiakirjansyöttölaitteeseen, säädä paperinohjaimet.
- 3 Paina -painiketta ja kirjoita näppäimistöllä haluamasi pikavalintanumero.

Osoitekirjan käyttäminen

Huomautus: Osoitekirjatoiminto otetaan käyttöön, jos se sisältää vähintään yhden merkinnän.

- 1 Aseta alkuperäinen asiakirja automaattiseen asiakirjansyöttölaitteeseen kuvapuoli ylöspäin lyhyt reuna edellä tai skannaustasolle kuvapuoli alaspäin.

Huomautus: Älä aseta automaattiseen asiakirjansyöttölaitteeseen postikortteja, valokuvia, pieniä kohteita, kalvoja, valokuvapaperia tai mitään lehtileikkeiden kaltaisia ohuita alkuperäiskappaleita. Aseta ne skannaustasolle.

- 2 Jos asetat asiakirjan automaattiseen asiakirjansyöttölaitteeseen, säädä paperinohjaimet.
- 3 Valitse aloitusnäytössä **Fax (Faksi)**.
- 4 Valitse kohta **Search Address Book (Haku osoitekirjasta)**.
- 5 Kirjoita virtuaalinäppäimistöllä henkilön nimi (tai nimen osa), jonka faksinumeron haluat hakea.

Huomautus: Älä yritä hakea useita nimiä samanaikaisesti.

- 6 Valitse kohta **Search (Haku)**.
- 7 Voit lisätä nimen Faksin vastaanottaja -luetteloon koskettamalla nimeä.
- 8 Voit lisätä osoitteita toistamalla vaiheita 4 - 7.
- 9 Valitse **Fax It (Fakkaa)**.

Faksiasetusten muuttaminen

Faksin tarkkuuden muuttaminen

Tarkkuusasetuksen muuttaminen muuttaa faksin laatua. Valittavissa on asetuksia välillä Standard (Vakio, nopein) - Ultra Fine (Huipputarkka; hidas mutta paras laatu).

- 1 Aseta alkuperäinen asiakirja automaattiseen asiakirjansyöttölaitteeseen kuvapuoli ylöspäin lyhyt reuna edellä tai skannaustasolle kuvapuoli alaspäin.

Huomautus: Älä laita automaattiseen asiakirjansyöttölaitteeseen postikortteja, valokuvia, kalvoja, valokuvapaperia tai mitään lehtileikkeiden kaltaisia pieniä tai ohuita alkuperäiskappaleita. Aseta ne skannaustasolle.

- 2 Jos asetat asiakirjan automaattiseen asiakirjansyöttölaitteeseen, säädä paperinohjaimet.
- 3 Valitse aloitusnäytössä **Fax** (Faksi).
- 4 Näppäile faksinumero.
- 5 Valitse **Options** (Asetukset).
- 6 Säädä haluamasi tarkkuus koskettamalla Tarkkuus-alueella vasenta tai oikeaa nuolipainiketta.
- 7 Valitse **Fax It** (Faksaa).

Faksin vaalentaminen tai tummentaminen

- 1 Aseta alkuperäinen asiakirja automaattiseen asiakirjansyöttölaitteeseen kuvapuoli ylöspäin lyhyt reuna edellä tai skannaustasolle kuvapuoli alaspäin.

Huomautus: Älä laita automaattiseen asiakirjansyöttölaitteeseen postikortteja, valokuvia, kalvoja, valokuvapaperia tai mitään lehtileikkeiden kaltaisia pieniä tai ohuita alkuperäiskappaleita. Aseta ne skannaustasolle.

- 2 Jos asetat asiakirjan automaattiseen asiakirjansyöttölaitteeseen, säädä paperinohjaimet.
- 3 Valitse aloitusnäytössä **Fax** (Faksi).
- 4 Näppäile faksinumero.
- 5 Valitse **Options** (Asetukset).
- 6 Voit säätää faksin tummuutta koskettamalla Tummuus-alueella vasenta tai oikeaa nuolipainiketta.
- 7 Valitse **Fax It** (Faksaa).

Faksin ajoitettu lähettäminen

- 1 Aseta alkuperäinen asiakirja automaattiseen asiakirjansyöttölaitteeseen kuvapuoli ylöspäin lyhyt reuna edellä tai skannaustasolle kuvapuoli alaspäin.

Huomautus: Älä laita automaattiseen asiakirjansyöttölaitteeseen postikortteja, valokuvia, kalvoja, valokuvapaperia tai mitään lehtileikkeiden kaltaisia pieniä tai ohuita alkuperäiskappaleita. Aseta ne skannaustasolle.

- 2 Jos asetat asiakirjan asiakirjansyöttölaitteeseen, säädä paperinohjaimet.

- 3 Valitse aloitusnäytössä **Fax** (Faksi).
- 4 Valitse faksinumero kosketusnäytössä tai näppäimistöllä.
- 5 Valitse **Options** (Asetukset).
- 6 Valitse **Advanced Options** (Lisäasetukset).
- 7 Valitse **Delayed Send** (Lähetysten viive).
Huomautus: Jos Fax Mode (Faksitila) on Fax Server (Faksipalvelin), Delayed Send (Lähetysten viive) -painike ei näy. Lähetystä odottavat faksit näkyvät faksijonossa.
- 8 Voit säätää faksin lähetysaikaa vasemmalla tai oikealla nuolipainikkeella.
Aikaa lisätään tai vähennetään 30 minuuttia kerralla. Jos näkyvässä on nykyinen aika, vasen nuolipainike ei ole käytettävissä.
- 9 Valitse **Done** (Valmis).
- 10 Valitse **Fax it** (Fakkaa).
Huomautus: Asiakirja skannataan ja faksataan ajoitettuna aikana.

Saapuvan faksin tulostaminen paperin molemmille puolille (kaksipuolinen tulostus)

Voit säästää paperia tulostamalla kaikki saapuvat faksit paperin molemmille puolille.

- 1 Valitse aloitusnäytössä **Valikot**.
- 2 Valitse **Asetukset** ja **Faksiasetukset**.
- 3 Valitse **Analogiset faksiasetukset**.
- 4 Valitse **Faksin vastaanottotapa** -asetus.
- 5 Paina alanuolipainiketta, kunnes näytössä näkyy **Sivut (kaksipuolisuus)** -asetus.
- 6 Paina ylä- tai alanuolipainiketta, kunnes näytössä näkyy **Ky11ä**.
- 7 Valitse **Submit** (Lähetä).

Faksilokin näyttäminen

- 1 Kirjoita web-selaimen osoiteriville tulostimen IP-osoite.
Huomautus: Jos et tiedä tulostimen IP-osoitetta, tulosta verkkoasetussivu ja etsi IP-osoite sivun TCP/IP-kohdasta.
- 2 Valitse **Reports (Raportit)**.
- 3 Valitse **Fax Job Log (Faksityöloki)** tai **Fax Call Log (Faksisoittoloki)**.

Roskafaksien estäminen

- 1 Kirjoita Web-selaimen osoiteriville tulostimen IP-osoite.

Huomautus: Jos et tiedä tulostimen IP-osoitetta, tulosta verkkoasetussivu ja etsi IP-osoite sivun TCP/IP-kohdasta.

- 2 Valitse **Settings (Asetukset)**.
- 3 Valitse **Fax Settings (Faksiasetukset)**.
- 4 Valitse **Analog Fax Setup (Analogiset faksiasetukset)**.
- 5 Valitse **Block No Name Fax (Estä nimetön faksi)**.
Asetus estää kaikki tulevat faksit, joissa ei ole soittajan tunnusta tai faksiaseman nimeä.
- 6 Kirjoita Estettyjen faksien luettelo -kenttään erikseen estettävien soittajien puhelinnumerot tai faksiasemien nimet.

Lähtevän faksin peruuttaminen

Faksin peruuttaminen alkuperäisten asiakirjojen skannaamisen aikana

- Käyttäessäsi automaattista asiakirjansyöttölaitetta valitse **Cancel Job (Peruuta työ)**, kun näytössä on teksti **Skannataan...**
- Käyttäessäsi skannaustasoa valitse **Cancel Job (Peruuta työ)**, kun näytössä on teksti **Skannataan...** tai **Skannaa seuraava sivu/Viimeistele työ**.

Faksin peruuttaminen, kun alkuperäiset asiakirjat on skannattu muistiin

- 1 Valitse aloitusnäytössä **Cancel Jobs (Peruuta työt)**.
Cancel Jobs (Peruuta työt) -ikkuna tulee näyttöön.
- 2 Kosketa peruutettavia töitä.
Näyttöön mahtuu ainoastaan kolme työtä. Kosketa alanuolta, kunnes haluamasi työ näkyy, ja kosketa peruutettavaa työtä.
- 3 Valitse **Delete Selected Jobs (Poista valitut työt)**.
Näyttöön tulee Deleting Selected Jobs (Poistetaan valitut työt) -ikkuna, valitut työt poistetaan, ja aloitusnäyttö avautuu.

Faksiasetukset

Alkuperäinen koko

Alkuperäiskappale: Avaa ikkunan, jossa määritetään faksattavien asiakirjojen koko.

- Voit valita haluamasi paperikoon Original Size (Alkuperäisen koko) -asetukseksi koskettamalla vastaavaa paperikoon painiketta. Uusi asetukset näkyy avautuvassa faksi-ikkunassa.
- Kun Alkuperäinen koko -toiminnon asetukseksi on valittu Eri kokoja Letter/Legal, voit skannata alkuperäisen asiakirjan, joka sisältää eri paperikokoja (Letter- ja Legal-kokoisia sivuja).

Sisältö

Toiminto ilmoittaa tulostimelle alkuperäisen asiakirjan tyyppin. Vaihtoehtoja ovat Teksti, Teksti/Kuva tai Valokuva. Väri voidaan ottaa käyttöön tai poistaa käytöstä kaikkia sisältövaihtoehtoja käytettäessä. Sisältö-toiminnolla vaikutetaan sekä skannauksen tulostuslaatuun että tiedostokokoon.

- **Teksti** — Korostaa terävän, mustan, tarkan tekstin kirkkaanvalkoista taustaa vasten.
- **Teksti/Kuva** — Valitse, kun alkuperäiskappaleet sisältävät sekä tekstiä että grafiikkaa tai kuvia.
- **Valokuva** — Skanneri huomioi erityisen tarkasti grafiikan ja kuvat. Kun asetus on käytössä, skannaaminen kestää tavallista kauemmin, mutta laite korostaa alkuperäiskappaleen kaikkia värisävyjä. Se lisää tallennettavan tiedon määrää.
- **Väri** — Määrittää skannaus- ja tulostustyyppin. Väriasiakirjoja voidaan skannata ja lähettää faksivastaanottajalle.

Sides (Duplex) (Sivut (kaksipuolisuus))

Ilmoittaa tulostimelle, onko alkuperäinen asiakirja yksipuolinen (tulostettu yhdelle puolelle) vai kaksipuolinen (tulostettu molemmille puolille). Ilmoittaa skannerille, mitä faksiin skannataan.

Resolution (Tarkkuus)

Määrittää, miten tarkasti skanneri tutkii faksattavan asiakirjan. Jos faksat valokuvaa, viivapiirrosta tai asiakirjaa, jossa on hyvin pientä tekstiä, suurena Resolution (Tarkkuus) -asetusta. Tämä pidentää skannausaikaa ja parantaa faksitulosteen laatua.

- **Standard** (Vakio) — soveltuu useimmille asiakirjoille
- **Fine** (Tarkka) — suositellaan asiakirjoille, joissa on pientä tekstiä
- **Super fine** (Erittäin tarkka) — suositellaan asiakirjoille, joissa on paljon pieniä yksityiskohtia
- **Ultra fine** (Huipputarkka) — suositellaan asiakirjoille, joissa on kuvia tai valokuvia

Darkness (Tummuus)

Säätää faksien tummuutta ja kirkkautta suhteessa alkuperäiseen asiakirjaan.

Advanced options (Lisäasetukset)

Tätä painiketta painamalla voit avata näytön, jossa muutetaan seuraavia asetuksia: Lähetyksen viive, Kuvankäsittelyn lisäasetukset, Mukautettu työ, Siirtoloki, Skannauksen esikatselu, Reunojen poistaminen, Kaksipuolisuuden lisätoiminnot.

- **Lähetyksen viive** – voit lähettää faksin myöhemmin. Kun olet määrittänyt faksin asetukset, valitse **Lähetyksen viive**, kirjoita päivämäärä ja kellonaika, jolloin haluat lähettää faksin, ja valitse sitten **Valmis**. Tästä asetuksesta voi olla hyötyä erityisesti lähetettäessä tietoja faksilinjalla, jotka eivät ole käytettävissä tiettyihin kellonaikoihin, tai jos faksi halutaan lähettää aikana, jolloin puheluhinnat ovat tavallista alhaisemmat.

Huomautus: Jos tulostimen virta on katkaistuna määritettynä lähetyksajankohtana, faksi lähetetään, kun tulostimeen kytketään virta seuraavan kerran.

- **Kuvankäsittelyn lisäasetukset** – säätää Taustan poisto-, Kontrasti-, Skannaus reunasta reunaan-, Varjon yksityiskohdat- ja Peilikuva-asetuksia ennen asiakirjan faksaamista.
- **Mukautettu työ** – yhdistää useita skannauksia yhdeksi työksi.
- **Lähetyслоki** – tulostaa lähetykslokien tai virhelokien.

- **Skannauksen esikatselu** – näyttää kuvan, ennen kuin se liitetään faksiin. Kun ensimmäinen sivu on skannattu, skannaus pysäytetään ja näyttöön tulee esikatselukuva.
- **Reunojen poistaminen** – poista tahrat tai asiakirjan reunoihin tehdyt merkinnät. Voit poistaa saman verran kaikista reunoista tai vain valitsemastasi reunasta. Reunojen poistaminen -asetus poistaa kaiken valitulta alueelta, jolle ei myöskään tulosteta mitään.

Faksauslaadun parantaminen

Kysymys	Vihje
Milloin kannattaa käyttää tekstiä?	<ul style="list-style-type: none"> • Käytä tekstiä, kun tekstin säilyttäminen on tärkeintä eikä alkuperäiskappaleesta kopioiduilla kuvilla ole niinkään väliä. • Tekstiä suositellaan käytettäväksi kuittien, hiilikopiolomakkeiden ja vain tekstiä tai viiva-piirroksia sisältävien asiakirjojen faksamiseen.
Milloin kannattaa käyttää teksti/kuvatilaa?	<ul style="list-style-type: none"> • Käytä teksti/kuvatilaa, kun faksat alkuperäiskappaletta, jossa on sekä tekstiä että kuvia. • Teksti/kuva-asetusta on hyvä käyttää skannattaessa aikakauslehtien artikkeleita, yritysgrafiikkaa ja esitteitä.
Milloin kannattaa käyttää valokuvatilaa?	Käytä valokuvatilaa, kun faksat lasertulostimella tulostettuja tai lehdestä otettuja valokuvia.

Faksien pysäyttäminen ja välittäminen

Faksien pysäyttäminen

Tällä asetuksella voit lykätä saapuneiden faksien tulostuksen myöhempään ajankohtaan. Pysäytetyt faksit voidaan vapauttaa manuaalisesti tai ajoitettuja ajankohtana.

- 1 Kirjoita web-selaimen osoiteriville tulostimen IP-osoite.

Huomautus: Jos et tiedä tulostimen IP-osoitetta, tulosta verkkoasetussivu ja etsi IP-osoite sivun TCP/IP-kohdasta.

- 2 Valitse **Asetukset**.

- 3 Valitse **Fax Settings (Faksiasetukset)**.

- 4 Valitse **Analog Fax Setup (Analogiset faksiasetukset)**.

- 5 Valitse **Holding Faxes (Faksien viivästäminen)**.

- 6 Kirjoita salasana Print Faxes Password (Tulosta faksien salasana) -kenttään.

Huomautus: Tämä ei ehkä ole käytettävissä kaikissa tapauksissa.

- 7 Valitse Faksien viivästäminen tila -valikosta jokin seuraavista:

- **Off (Ei käytössä)**
- **Always On (Aina käytössä)**
- **Manual (Manuaalinen)**
- **Scheduled (Ajoitettu)**

- 8** Jos valitsit Scheduled (Ajoitettu), toimi seuraavasti. Muussa tapauksessa valitse **Lähetä**.
- a** Valitse **Fax Holding Schedule (Faksien viivästämisen ajoittaminen)**.
 - b** Valitse Toiminnot-valikosta **Hold faxes (Viivästä faksit)**.
 - c** Valitse Aika-valikosta aika, jolloin haluat vapauttaa viivästetyt faksit.
 - d** Valitse Päivä-valikosta päivä, jolloin haluat vapauttaa viivästetyt faksit.
 - e** Valitse **Lisää**.

Faksin välittäminen

- 1** Kirjoita web-selaimen osoiteriville tulostimen IP-osoite.
- Huomautus:** Jos et tiedä tulostimen IP-osoitetta, tulosta verkkoasetussivu ja etsi IP-osoite sivun TCP/IP-kohdasta.
- 2** Valitse **Asetukset**.
- 3** Valitse **Fax Settings (Faksiasetukset)**.
- 4** Valitse **Analog Fax Setup (Analogiset faksiasetukset)**.
- 5** Valitse Faksien välittäminen -valikon Faksin vastaanotto -kohdasta jokin seuraavista:
- **Print (Tulosta)**
 - **Print and Forward (Tulosta ja välitä)**
 - **Forward (Välitä)**
- 6** Valitse Välitä-valikosta jokin seuraavista:
- 7** Valitse Eteenpäin pikavalintaan -ruutu ja anna sen pikavalinnan numero, johon haluat välittää faksin.
- Huomautus:** Pikavalinnan numeron on oltava Välitä-valikossa valitun asetuksen mukainen.
- 8** Valitse **Submit (Lähetä)**.

Skannaus FTP-osoitteeseen

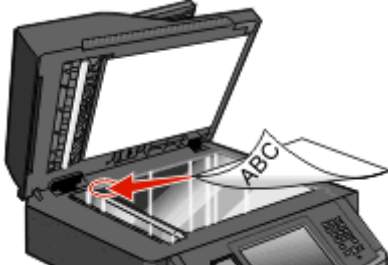
Asiakirjansyöttölaite	Skannaustaso
	
<p>Käytä asiakirjansyöttölaitetta monisivuisten asiakirjojen kopioimiseen.</p>	<p>Käytä skannaustasoa yksittäisten sivujen, pienten kohteiden (kuten postikortit tai valokuvat), kalvojen, valokuvapaperin tai ohuiden materiaalien (esimerkiksi lehtileikkeiden) yhteydessä.</p>

Skannerilla voit skannata asiakirjoja suoraan *FTP*-palvelimeen. Asiakirjoja voi lähettää vain yhteen *FTP*-osoitteeseen kerrallaan.

Kun tukihenkilö on määrittänyt *FTP*-kohteen, kohteen nimi on käytettävissä pikavalintanumerona tai näkyvissä profiilina Held Jobs (Pysäytetyt työt) -kuvakkeen alapuolella. *FTP*-sijainniksi voidaan määrittää myös toinen PostScript-tulostin: esimerkiksi värillinen asiakirja voidaan skannata ja lähettää väritulostimeen. Asiakirjan lähettäminen *FTP*-palvelimeen muistuttaa faksin lähettämistä. Asiakirja kuitenkin lähetetään verkon eikä puhelinlinjan kautta.

Skannaus FTP-osoitteeseen

Skannaus FTP-osoitteeseen näppäimistöllä

- 1 Aseta alkuperäinen asiakirja automaattiseen asiakirjansyöttölaitteeseen kuvapuoli ylöspäin lyhyt reuna edellä tai skannaustasolle kuvapuoli alaspäin.

Huomautus: Älä aseta automaattiseen asiakirjansyöttölaitteeseen postikortteja, valokuvia, pieniä kohteita, kalvoja, valokuvapaperia tai mitään lehtileikkeiden kaltaisia ohuita alkuperäiskappaleita. Aseta ne skannaustasolle.

- 2 Jos asetat asiakirjan automaattiseen asiakirjansyöttölaitteeseen, säädä paperinohjaimet.
- 3 Valitse aloitusnäytöstä **FTP**.
- 4 Kirjoita *FTP*-osoite.
- 5 Valitse kohta **Send It (Lähetä)**.

Skannaaminen FTP-osoitteeseen pikavalintanumerolla

- 1 Aseta alkuperäinen asiakirja automaattiseen asiakirjansyöttölaitteeseen kuvapuoli ylöspäin lyhyt reuna edellä tai skannaustasolle kuvapuoli alaspäin.

Huomautus: Älä aseta automaattiseen asiakirjansyöttölaitteeseen postikortteja, valokuvia, kalvoja, valokuvapaperia tai mitään lehtileikkeiden kaltaisia pieniä tai ohuita alkuperäiskappaleita. Aseta ne skannaustasolle.

- 2 Jos asetat asiakirjan automaattiseen asiakirjansyöttölaitteeseen, säädä paperinohjaimet.
- 3 Paina #-painiketta ja näppäile FTP-pikavalintanumero.
- 4 Valitse kohta **Send It (Lähetä)**.

Skannaus FTP-osoitteeseen osoitekirjan avulla

- 1 Aseta alkuperäinen asiakirja automaattiseen asiakirjansyöttölaitteeseen kuvapuoli ylöspäin lyhyt reuna edellä tai skannaustasolle kuvapuoli alaspäin.

Huomautus: Älä laita automaattiseen asiakirjansyöttölaitteeseen postikortteja, valokuvia, kalvoja, valokuvapaperia tai mitään lehtileikkeiden kaltaisia pieniä tai ohuita alkuperäiskappaleita. Aseta ne skannaustasolle.

- 2 Jos asetat asiakirjan automaattiseen asiakirjansyöttölaitteeseen, säädä paperinohjaimet.
- 3 Valitse aloitusnäytössä **FTP**.
- 4 Valitse **Haku osoitekirjasta**.
- 5 Kirjoita nimi tai osa etsimästasi nimestä ja paina **Haku**.
- 6 Valitse nimi, jonka haluat lisätä Vastaanottaja:-kenttään.
- 7 Valitse **Lähetä**.

Pikavalintojen luominen

Voit luoda pysyvän FTP-kohteen ja määrittää pikavalintanumeron, jotta joudut kirjoittamaan FTP-kohteen osoitetta aina uudestaan lähettäessäsi asiakirjaa FTP-kohteeseen. Pikavalintanumeroita voidaan luoda kahdella tavalla: tietokoneessa tai tulostimen kosketusnäytössä.

FTP-pikavalinnan luominen upotetun Web-palvelimen kautta

- 1 Kirjoita Web-selaimen osoiteriville tulostimen IP-osoite.

Huomautus: Jos et tiedä tulostimen IP-osoitetta, tulosta verkkoasetussivu ja etsi IP-osoite sivun TCP/IP-kohdasta.

- 2 Valitse **Asetukset**.
- 3 Valitse Muut asetukset -kohdasta **Manage Shortcuts (Pikavalintojen hallinta)**.

Huomautus: Saatat tarvita salasanan. Jos sinulla ei ole käyttäjätunnusta ja salasanaa, pyydä niitä järjestelmänvalvojalta.

- 4 Valitse **FTP Shortcut Setup (FTP-pikavalintamääritykset)**.

- 5 Anna tarvittavat tiedot kenttiin.
- 6 Kirjoita pikavalintanumero.
- 7 Valitse **Lisää**.

FTP-pikavalinnan luominen kosketusnäytön kautta

- 1 Valitse aloitusnäytöstä **FTP**.
- 2 Kirjoita FTP-palvelimen osoite.
- 3 Valitse **Save as Shortcut (Tallenna pikavalintana)**.
- 4 Anna pikavalinnalle nimi.
- 5 Valitse **Enter**.
- 6 Tarkista, että pikavalinnan nimi ja numero ovat oikein, ja valitse **OK**. Jos nimi tai numero on väärä, valitse **Peruuta** ja anna tiedot uudelleen.
Jos annat numeron, joka on jo käytössä, saat kehoituksen valita jokin toinen numero.
- 7 Aloita skannaus valitsemalla **Send It (Lähetä)** tai palaa aloitusnäyttöön valitsemalla .

FTP-asetukset

Alkuperäinen koko

Alkuperäinen koko: Avaa ikkunan, jossa määritetään kopioitavien asiakirjojen koko.

- Voit valita haluamasi paperikoon Original Size (Alkuperäisen koko) -asetukseksi koskettamalla vastaavaa paperikoon painiketta. Uusi asetus näkyy avautuvassa FTP-ikkunassa.
- Kun Alkuperäinen koko -toiminnon asetukseksi on valittu Eri kokoja Letter/Legal, voit skannata alkuperäisen asiakirjan, joka sisältää eri paperikokoja (Letter- ja Legal-kokoisia sivuja).

Sides (Duplex) (Sivut (kaksipuolisuus))

Ilmoittaa tulostimelle, onko alkuperäinen asiakirja yksipuolinen (tulostettu yhdelle puolelle) vai kaksipuolinen (tulostettu molemmille puolille). Ilmoittaa skannerille, mitä asiakirjaan skannataan.

Suunta

Toiminto ilmaisee tulostimelle, onko alkuperäinen asiakirja pysty- vai vaakasuuntainen, ja muuttaa Sivut- ja Sidonta-asetukset alkuperäisen asiakirjan mukaisiksi.

Binding (Sidonta)

Ilmoittaa tulostimelle, onko alkuperäinen asiakirja sidottu pitkältä vai lyhyeltä sivulta.

Resolution (Tarkkuus)

Säätää tiedoston tulostuslaatua. Jos kuvan tarkkuutta lisätään, tiedostokoko kasvaa ja alkuperäiskappaleen skannausaika pitenee. Tiedoston kokoa voidaan pienentää vähentämällä kuvan tarkkuutta.

Send As (Lähetä muodossa)

Toiminnossa määritetään skannatun kuvan tulostusmuoto (PDF, TIFF, JPEG tai XPS).

- **PDF** — luo yhden monisivuisen tiedoston, jota voi tarkastella Adobe Reader -ohjelmalla. Adobe Reader on saatavissa ilmaiseksi Adoben sivustosta osoitteessa www.adobe.com.
- **Suojattu PDF** — luo salatun PDF-tiedoston, joka suojaa tiedoston sisältöä luvattomalta käytöltä.
- **TIFF** — luo useita tiedostoja tai yhden tiedoston. Jos monisivuinen TIFF ei ole käytössä upotetun Web-palvelimen Asetukset-valikossa, luodaan jokaisesta sivusta oma TIFF-tiedosto. Tiedostokoko on tavallisesti vastaavan JPEG-tiedoston kokoa suurempi.
- **JPEG** — luo alkuperäiskappaleen jokaisesta sivusta erillisen tiedoston. Tiedostoja voidaan tarkastella useimmilla Web-selaimilla ja kuvankäsittelyohjelmilla.
- **XPS** — luo yhden monisivuisen XPS-tiedoston, jota voidaan tarkastella Internet Exploreriin asennettavalla .NET Framework -pohjaisella katseluohjelmalla tai itsenäisillä kolmannen osapuolen katseluohjelmilla.

Content (Sisältö)

Ilmoittaa tulostimelle alkuperäisen asiakirjan tyyppin. Valitse Text (Teksti), Text/Photo (Teksti/Kuva) tai Photo (Valokuva). Väri voidaan ottaa käyttöön tai poistaa käytöstä kaikkia sisältövaihtoehtoja käytettäessä. Content (Sisältö) -asetus vaikuttaa sähköpostin tulostuslaatuun ja kokoon.

- **Text** (Teksti) — terävän, mustan, tarkan tekstin korostaminen kirkkaan valkoisella taustalla.
- **Text/Photo** (Teksti/Kuva) — valitse, kun alkuperäinen asiakirja sisältää sekä tekstiä että grafiikkaa tai kuvia.
- **Photograph** (Valokuva) — skanneri huomioi grafiikan ja kuvat erityisen tarkasti. Kun asetus on käytössä, skannaaminen kestää tavallista kauemmin, mutta laite korostaa alkuperäiskappaleen kaikkia värisävyjä. Tämä lisää tallennettavien tietojen määrää.
- **Color** (Väri) — FTP-tiedoston skannaus- ja tulostustyyppin määrittäminen. Värilliset asiakirjat voidaan skannata ja lähettää FTP-kohteeseen, tietokoneeseen, sähköpostiosoitteeseen tai tulostimeen.

Advanced options (Lisäasetukset)

Kun tätä painiketta painetaan, näkyviin tulee näyttö, jossa voidaan muuttaa seuraavia asetuksia:

- **Kuvankäsittelyn lisäasetukset** – säätää Taustan poisto-, Kontrasti-, Varjon yksityiskohdat- ja Peilikuva-asetuksia ennen asiakirjan skannaamista.
- **Mukautettu työ (työn koonti)** – yhdistää useita skannauksia yhdeksi työksi.
- **Lähetysloki** – tulostaa lähetyslokin tai virhelokin.
- **Skannauksen esikatselu** – näyttää kuvan ensimmäisen sivun, ennen kuin se liitetään FTP-tiedostoon. Kun ensimmäinen sivu on skannattu, skannaus pysäytetään ja näyttöön tulee esikatselukuva.
- **Reunojen poistaminen** – poista tahrat tai asiakirjan reunoihin tehdyt merkinnät. Voit poistaa saman verran kaikista reunoista tai vain valitsemasi reunasta. Reunojen poistaminen -toiminto poistaa kaiken valitulta alueelta, jolloin alueelle ei myöskään tulosteta mitään.
- **Tummuus** – säätää skannatun asiakirjan tummuutta ja kirkkautta.

FTP-laadun parantaminen

Kysymys	Vihje
Milloin kannattaa käyttää tekstiä?	<ul style="list-style-type: none">• Käytä tekstiä, kun tekstin säilyttäminen on tärkeintä eikä alkuperäiskappaleesta kopioituilla kuvilla ole niinkään väliä.• Tekstiasetusta kannattaa käyttää kopioitaessa kuitteja, hiilikopiolomakkeita ja asiakirjoja, joissa on ainoastaan tekstiä tai viivapiirroksia.
Milloin kannattaa käyttää teksti/kuvatilaa?	<ul style="list-style-type: none">• Käytä teksti/kuvatilaa, kun lähetät FTP-kohteeseen alkuperäiskappaletta, jossa on sekä tekstiä että kuvia.• Teksti/kuva-asetusta on hyvä käyttää skannattaessa aikakauslehtien artikkeleita, yritysgraafikkaa ja esitteitä.
Milloin kannattaa käyttää valokuvatilaa?	Käytä valokuvatilaa, kun alkuperäiskappaleessa on enimmäkseen lasertulostimella tulostettuja tai lehdistä otettuja valokuvia.

Skannaus tietokoneeseen tai Flash-asemaan

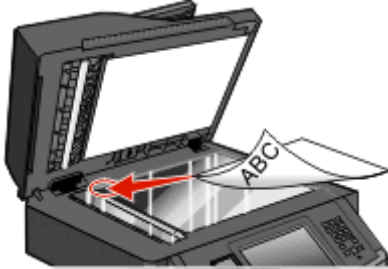
Asiakirjansyöttölaite	Skannaustaso
	
<p>Käytä asiakirjansyöttölaitetta monisivuisten asiakirjojen kopiaamiseen.</p>	<p>Käytä skannaustasoa yksittäisten sivujen, pienten kohteiden (kuten postikortit tai valokuvat), kalvojen, valokuvapaperin tai ohuiden materiaalien (esimerkiksi lehtileikkeiden) yhteydessä.</p>

Skannerilla voit skannata asiakirjoja suoraan tietokoneeseen tai Flash-asemaan. Tietokoneen ei tarvitse olla suoraan kytketty tulostimeen, jotta se voi vastaanottaa Scan to PC (Skannaus tietokoneeseen) -kuvia. Voit skannata asiakirjan takaisin tietokoneeseen verkon kautta luomalla tietokoneeseen skannausprofiilin ja lataamalla profiilin tulostimeen.

Skannaaminen tietokoneeseen

- 1 Kirjoita Web-selaimen osoiteriville tulostimen IP-osoite.

Huomautus: Jos et tiedä tulostimen IP-osoitetta, tulosta verkkoasetussivu ja etsi IP-osoite sivun TCP/IP-kohdasta.

- 2 Valitse **Scan Profile (Skannausprofiili)**.

- 3 Valitse **Create Scan Profile (Luo skannausprofiili)**.

Huomautus: Tietokoneeseen pitää olla asennettuna java-ohjelma, jotta voit luoda skannausprofiilin.

- 4 Valitse skannausasetukset ja valitse sitten **Next (Seuraava)**.

- 5 Valitse tietokoneesta kansio, johon haluat tallentaa skannaustiedoston.

- 6 Anna skannausnimi.

Skannausnimi on Skannausprofiili-luettelossa näkyvä nimi.

- 7 Valitse **Submit (Lähetä)**.

- 8 Lue Skannausprofiili-näytössä näkyvät ohjeet.

Pikavalinnan numero määritettiin automaattisesti, kun valitsit Submit (Lähetä). Voit käyttää pikavalintanumeroa, kun haluat skannata asiakirjat.

- 9 Aseta alkuperäinen asiakirja automaattiseen asiakirjansyöttölaitteeseen kuvapuoli ylöspäin lyhyt reuna edellä tai skannaustasolle kuvapuoli alaspäin.

Huomautus: Älä aseta automaattiseen asiakirjansyöttölaitteeseen postikortteja, valokuvia, pieniä kohteita, kalvoja, valokuvapaperia tai mitään lehtileikkeiden kaltaisia ohuita alkuperäiskappaleita. Aseta ne skannaustasolle.

- 10 Jos asetat asiakirjan automaattiseen asiakirjansyöttölaitteeseen, säädä paperinohjaimet.
- 11 Valitse  ja valitse sitten pikavalintanumero näppäimistöllä. Voit myös valita aloitusnäytöstä **Held Jobs (Arkisto)** ja valita sitten **Profiles (Profiilit)**.
- 12 Kun olet näppäillyt pikavalintanumeron, skanneri skannaa ja lähettää asiakirjan määritettyyn hakemistoon tai sovellukseen. Jos valitsit aloitusnäytöstä **Profiles (Profiilit)**, etsi pikavalinta luettelosta.
- 13 Valitse **Finish the Job (Viimeisteletyö)**.
- 14 Tarkastele tiedostoa tietokoneessa.
Tiedosto tallennetaan määrittämäsi paikkaan tai avataan määrittämässäsi sovelluksessa.

Skannaaminen flash-asemalle

- 1 Aseta alkuperäinen asiakirja automaattiseen asiakirjansyöttölaitteeseen kuvapuoli ylöspäin lyhyt reuna edellä tai skannaustasolle kuvapuoli alaspäin.
Huomautus: Älä aseta automaattiseen asiakirjansyöttölaitteeseen postikortteja, valokuvia, pieniä kohteita, kalvoja, valokuvapaperia tai mitään lehtileikkeiden kaltaisia ohuita alkuperäiskappaleita. Aseta ne skannaustasolle.
- 2 Jos asetat asiakirjan automaattiseen asiakirjansyöttölaitteeseen, säädä paperinohjaimet.
- 3 Aseta muistitikku laitteen etuosassa olevaan USB-porttiin.
- 4 Valitse **Scan to USB drive (Skannaus USB-asemaan)**.
- 5 Valitse skannattavan kohteen koko ja tiedosto.
- 6 Valitse **Scan It (Skannaa)**.

Skannausprofiilin asetukset

Quick Setup (Pika-asetukset)

Pika-asetuksista voit valita valmiita asetuksia tai mukauttaa skannaustyön asetuksia. Valittavissa ovat seuraavat asetukset:

Mukautettu	Photo - Color JPEG (Valokuva - Väri-JPEG)
Teksti - Mv-PDF	Photo - Color TIFF (Valokuva - Väri-TIFF)
Teksti - Mv-TIFF	Teksti/Kuva - Mv-PDF Teksti/Kuva - Väri-PDF

Voit mukauttaa skannaustyöasetuksia valitsemalla Pika-asetukset-valikosta **Mukautettu**. Muuta sen jälkeen skannausasetuksia tarvittaessa.

Muotoilutyyppi

Tämän toiminnon avulla määritetään skannatun kuvan tulostusmuoto (PDF, JPEG, TIFF, SECURE PDF tai XPS).

- **PDF** — luo yhden monisivuisen tiedoston, jota voi tarkastella Adobe Reader -ohjelmalla. Adobe Reader on saatavissa ilmaiseksi Adoben sivustosta osoitteessa **www.adobe.com**.
- **JPEG** — luo alkuperäiskappaleen jokaisesta sivusta erillisen tiedoston. Tiedostoja voidaan tarkastella useimmilla Web-selaimilla ja kuvankäsittelyohjelmilla.
- **TIFF** — luo useita tiedostoja tai yhden tiedoston. Jos monisivuinen TIFF ei ole käytössä upotetun Web-palvelimen Asetukset-valikossa, luodaan jokaisesta sivusta oma TIFF-tiedosto. Tiedostokoko on tavallisesti vastaavan JPEG-tiedoston kokoa suurempi.
- **Suojattu PDF**— luo salatun PDF-tiedoston, joka suojaa tiedoston sisältöä luvattomalta käytöltä.
- **XPS** — luo yhden monisivuisen XPS-tiedoston, jota voidaan tarkastella Internet Exploreriin asennettavalla .NET Framework -pohjaisella katseluohjelmalla tai itsenäisillä kolmannen osapuolen katseluohjelmilla.

Compression (Pakkaus)

Skannatun tiedoston pakkausmuodon (Zlib, JPEG tai ei mitään) määrittäminen.

Oletussisältö

Tällä toiminnolla määritetään tulostimelle alkuperäisen asiakirjan tyyppi. Valitse Teksti, Teksti/Kuva tai Valokuva. Oletussisältö-asetus vaikuttaa skannatun tiedoston laatuun ja kokoon.

Teksti — korostaa terävän, mustan, tarkan tekstin kirkkaanvalkoista taustaa vasten.

Teksti/Kuva — valitse, kun alkuperäiset asiakirjat sisältävät sekä tekstiä että grafiikkaa tai kuvia.

Valokuva — skanneri huomioi grafiikan ja kuvat erityisen tarkasti. Kun asetus on käytössä, skannaaminen kestää tavallista kauemmin, mutta laite tuottaa tarkemmin alkuperäiskappaleen kaikki värisävyt. Tämä lisää tallennettavan tiedon määrää.

Väri

Ilmoittaa tulostimelle alkuperäisten asiakirjojen väriin. Valittavissa on Gray (Harmaa), BW (MV) (mustavalkoinen) tai Color (Väri).

Alkuperäinen koko

Tämän toiminnon avulla määritetään skannattavan asiakirjan koko. Kun Alkuperäinen koko -asetus on Eri kokoja, voit skannata alkuperäisen asiakirjan, joka sisältää eri paperikokoja (Letter- ja Legal-kokoiset sivut).

Suunta

Asetus ilmoittaa tulostimelle, onko alkuperäinen asiakirja pysty- vai vaakasuuntainen, ja muuttaa Sides (Sivut)- ja Binding (Sidonta) -asetukset alkuperäisen asiakirjan mukaisiksi.

Sides (Duplex) (Sivut (kaksipuolisuus))

Ilmoittaa tulostimelle, onko alkuperäinen asiakirja yksipuolinen (tulostettu yhdelle puolelle) vai kaksipuolinen (tulostettu molemmille puolille). Ilmoittaa skannerille, mitä asiakirjaan skannataan.

JPEG-laatu

Tämän toiminnon avulla voit säätää skannattujen JPEG-tiedostojen pakkaussuhdetta suhteessa alkuperäiseen asiakirjaan.

Tummuus

Säätää skannattujen asiakirjojen tummuutta ja kirkkautta suhteessa alkuperäiseen asiakirjaan.

Tarkkuus

Säätää tiedoston tulostuslaatua. Jos kuvan tarkkuutta lisätään, tiedostokoko kasvaa ja alkuperäiskappaleen skannausaika pitenee. Tiedoston kokoa voidaan pienentää vähentämällä kuvan tarkkuutta.

Kuvankäsittelyn lisäasetukset

- **Background Removal** (Taustan poisto) — tulosteen valkoisen osan säätäminen.
- **Kontrasti** — tulosteen kontrastin säätäminen.
- **Varjon yksityiskohdat** — varjojen näkyvien yksityiskohtien säätäminen.
- **Terävyys** — tulosteen terävyyden säätäminen.
- **Värin poisto** — optisen merkkien tunnistamisen tehostaminen poistamalla jokin lomakkeen väri.
- **Skannaus reunasta reunaan** — skannaaminen reunasta reunaan.
- **Peilikuva** — skannattavan peilikuvan luominen.
- **Negatiivinen kuva** — skannattavan negatiivisen kuvan luominen.
- **JPEG-laatu** — JPEG-laadun valitseminen.

Skannauslaadun parantaminen

Kysymys	Vihje
Milloin kannattaa käyttää tekstiä?	<ul style="list-style-type: none"> • Käytä tekstiä, kun tekstin säilyttäminen on tärkeintä eikä alkuperäiskappaleesta kopioituilla kuvilla ole niinkään väliä. • Tekstiasetusta kannattaa käyttää kopioitaessa kuitteja, hiilikopiolomakkeita ja asiakirjoja, joissa on ainoastaan tekstiä tai viivapiirroksia.
Milloin kannattaa käyttää Teksti/Kuva-tilaa?	<ul style="list-style-type: none"> • Käytä teksti/kuvatilaa, kun skannaat alkuperäiskappaletta, jossa on sekä tekstiä että kuvia. • Teksti/kuva-asetusta on hyvä käyttää skannaattaessa aikakauslehtien artikkeleita, yritysgrafiikkaa ja esitteitä.
Milloin kannattaa käyttää valokuvatilaa?	Käytä valokuvatilaa, kun skannaat lasertulostimella tulostettuja tai lehdestä otettuja valokuvia.

Tulostimen valikot

Menus (Valikot) -luettelo

Erialaisten valikkojen avulla tulostimen asetuksia voidaan muuttaa helposti. Voit käyttää valikkoja valitsemalla aloitusnäytössä .

Paperi-valikko	Raportit	Network/Ports (Verkko/Portit)
Default Source (Oletuslähde)	Menu Settings Page (Valikkoasetussivu)	Aktiivinen NIC
Paper Size/Type (Paperikoko/-laji)	Device Statistics (Laitetilastot)	Vakioverkko ²
Configure MP (Monisyötön asetus)	Network Setup Page (Verkkoasennussivu)	Vakio-USB-valikko ³
Substitute Size (Korvaava paperikoko)	Network <x> Setup Page (Verkon <x> asetussivu)	Rinnakkais-valikko
Paper Texture (Paperin laatu)	Shortcut List (Pikavalintaluettelo)	SMTP-asetus
Paper Weight (Paperin paino)	Fax Job Log (Faksityön loki)	
Paper Loading (Paperin lisäys)	Fax Call Log (Faksitoiton loki)	
Custom Types (Mukautetut lajit)	Kopioinnin pikavalinnat	
Custom Names (Mukautetut nimet)	E-mail Shortcuts (Sähköpostin pikavalinnat)	
Mukautetut skannauskoot	Fax Shortcuts (Faksin pikavalinnat)	
Custom Bin Names (Mukautetut alustojen nimet)	FTP Shortcuts (FTP-pikavalinnat)	
Yleisasetukset	Profiles List (Profiililuettelo)	
	NetWare-asennussivu	
	Print Fonts (Tulosta fontit)	
	Tulosta hakemisto ¹	
	Asset-raportti	

¹ Näkyy ainoastaan, jos tulostimessa on Flash-muistilaite.

² Tämän valikkokokohdan nimi on joko Vakioverkko tai Verkko <x> tulostimen kokoonpanon mukaan.

³ Tämä valikko näkyy ainoastaan, jos tulostin tukee vakio-USB-porttia.

Security (Suojaus)	Asetukset	Help (Ohje)
Muut suojausasetukset	Yleisasetukset	Print All (Tulosta kaikki)
Luottamuksellinen tulostus	Copy Settings (Kopiointiasetukset)	Tulostuslaatu
Suojaustarkistusloki	Fax Settings (Faksiasetukset)	Tulostusmateriaaliopas
Aseta päivä ja aika	E-mail Settings (Sähköpostiasetukset)	Toistuvien virheiden opas
	FTP Settings (FTP-asetukset)	Menu Map (Valikkokartta)
	Flash-asema-valikko	Information Guide (Tieto-opas)
	Print Settings (Tulostusasetukset)	Kytkentäopas
		Kuljetusopas

Paperi -valikko

Oletuslähde-valikko

Valikkokohta	Kuvaus
Oletuslähde Lokero <x> Monisyöttölaite Kirjekuoren syöttölaite Käsinsyöttö K-syöttökri	Määrittää kaikkien tulostustöiden oletuspaperilähteen Huomautuksia: <ul style="list-style-type: none"> • Lokero 1 (vakiolokero) on oletusasetus. • Vain asennettu paperilähde näkyy valikkoasetuksena. • Tulostustyön valitsema paperilähde korvaa tulostimen oletuspaperilähteen työn ajaksi. • Jos kahdessa lokerossa on samaa paperikokoa ja -lajia ja paperikoko- ja paperilajiasetukset on määritetty oikein, lokerot yhdistetään automaattisesti. Kun yksi alusta on tyhjä, tulostustyö jatkuu käyttäen yhdistettyä alustaa. • Paperivalikon Monisyötön asetus -arvoksi on määritettävä Kasetti, jotta Monisyöttölaite näkyy valikkokohtana.

Paperikoko/-laji-valikko

Monisyötön asetus -valikko

Valikkokohta	Kuvaus
Monisyötön asetus Kasetti Manuaalinen	Määrittää, milloin tulostin valitsee monisyöttölaitteeseen lisättyä paperia. Huomautuksia: <ul style="list-style-type: none"> • Kasetti on oletusarvo. • Kasetti-asetuksella monisyöttölaite määritetään automaattiseksi paperilähteeksi. • Kun Manuaalinen-vaihtoehto valitaan, monisyöttölaite voidaan käyttää ainoastaan manuaalisesti syötettyjen tulostustöiden yhteydessä.

Korvaava paperikoko -valikko

Valikkokohta	Kuvaus
Korvaava paperikoko Ei pala A5/Statement Letter/A4 Koko luettelo	Korvaa määritetyn paperikoon, jos haluttu paperikoko ei ole käytettävissä Huomautuksia: <ul style="list-style-type: none"> • Tehdasasetus on Kaikki luettelossa. Kaikki saatavilla olevat korvaavat työt ovat sallittuja. • Ei käytössä -asetus osoittaa, että paperikokoja ei korvata. • Korvaavan työn asettaminen sallii tulostuksen niin, että näyttöön ei tule ilmoitusta paperin vaihtamisesta.

Paperin laatu -valikko

Valikkokohta	Kuvaus
Tavallinen laatu Smooth (Pehmeä) Normal (Normaali) Rough (Karkea)	Määrittää tiettyyn lokeroon lisätyn paperin suhteellisen laadun Huomautus: Oletusasetus on Normaali.
Kartonkilaatu Smooth (Pehmeä) Normal (Normaali) Rough (Karkea)	Määrittää tiettyyn lokeroon lisätyn kartongin suhteellisen laadun Huomautuksia: <ul style="list-style-type: none"> Oletusasetus on Normaali. Asetukset näkyvät ainoastaan, jos kartonkia tuetaan.
Kalvolaatu Smooth (Pehmeä) Normal (Normaali) Rough (Karkea)	Määrittää tiettyyn lokeroon lisättyjen kalvojen suhteellisen laadun Huomautus: Oletusasetus on Normaali.
Uusiopaperin laatu Smooth (Pehmeä) Normal (Normaali) Rough (Karkea)	Määrittää tiettyyn lokeroon asetetun uusiopaperin suhteellisen laadun. Huomautus: Oletusasetus on Normaali.
Tarralaatu Smooth (Pehmeä) Normal (Normaali) Rough (Karkea)	Määrittää tiettyyn lokeroon lisättyjen tarrojen suhteellisen laadun. Huomautus: Oletusasetus on Normaali.
Kovapaperilaatu Smooth (Pehmeä) Normal (Normaali) Rough (Karkea)	Määrittää tiettyyn lokeroon lisätyn paperin suhteellisen laadun Huomautus: Oletusasetus on Karkea.
Kirjekuorilaatu Smooth (Pehmeä) Normal (Normaali) Rough (Karkea)	Määrittää tiettyyn lokeroon lisättyjen kirjekuorten suhteellisen laadun Huomautus: Oletusasetus on Normaali.
Karkea kirjekuorilaatu Smooth (Pehmeä) Normal (Normaali) Rough (Karkea)	Määrittää tiettyyn lokeroon asetetun karkean kirjekuorilaadun suhteellisen laadun. Huomautus: Oletusasetus on Karkea.
Kirjelomakelaatu Smooth (Pehmeä) Normal (Normaali) Rough (Karkea)	Määrittää tiettyyn lokeroon lisätyn paperin suhteellisen laadun Huomautus: Oletusasetus on Normaali.
Esipainettu laatu Smooth (Pehmeä) Normal (Normaali) Rough (Karkea)	Määrittää tiettyyn lokeroon lisätyn paperin suhteellisen laadun Huomautus: Oletusasetus on Normaali.

Valikkokohta	Kuvaus
Värillinen laatu Smooth (Pehmeä) Normal (Normaali) Rough (Karkea)	Määrittää tiettyyn lokeroon lisätyn paperin suhteellisen laadun Huomautus: Oletusasetus on Normaali.
Kevyt laatu Smooth (Pehmeä) Normal (Normaali) Rough (Karkea)	Määrittää tiettyyn lokeroon lisätyn paperin suhteellisen laadun Huomautus: Oletusasetus on Normaali.
Painava laatu Smooth (Pehmeä) Normal (Normaali) Rough (Karkea)	Määrittää tiettyyn lokeroon lisätyn paperin suhteellisen laadun Huomautus: Oletusasetus on Normaali.
Karkea laatu Smooth (Pehmeä) Normal (Normaali) Rough (Karkea)	Määrittää tiettyyn lokeroon lisätyn paperin suhteellisen laadun Huomautus: Oletusasetus on Karkea.
Mukautettu <x> laatu Smooth (Pehmeä) Normal (Normaali) Rough (Karkea)	Määrittää tiettyyn lokeroon lisätyn mukautetun paperin suhteellisen laadun Huomautus: Oletusasetus on Normaali.

Paperin paino -valikko

Valikkokohta	Kuvaus
Tavallisen paino Valo Normal (Normaali) Heavy (Painava)	Määrittää tiettyyn lokeroon lisätyn paperin suhteellisen painon Huomautus: Oletusasetus on Normaali.
Kartongin paino Valo Normal (Normaali) Heavy (Painava)	Määrittää tiettyyn lokeroon lisätyn kartongin suhteellisen painon Huomautus: Oletusasetus on Normaali.
Kalvon paino Valo Normal (Normaali) Heavy (Painava)	Määrittää tiettyyn lokeroon lisätyn paperin suhteellisen painon Huomautus: Oletusasetus on Normaali.
Uusiopaperin paino Valo Normal (Normaali) Heavy (Painava)	Määrittää tiettyyn lokeroon lisätyn uusiopaperin suhteellisen painon Huomautus: Oletusasetus on Normaali.
Tarrojen paino Valo Normal (Normaali) Heavy (Painava)	Määrittää tiettyyn lokeroon lisättyjen tarrojen suhteellisen painon Huomautus: Oletusasetus on Normaali.

Valikkokohta	Kuvaus
Kovapaperin paino Valo Normal (Normaali) Heavy (Painava)	Määrittää tiettyyn lokeroon lisätyn paperin suhteellisen painon Huomautus: Oletusasetus on Normaali.
Kirjekuoren paino Valo Normal (Normaali) Heavy (Painava)	Määrittää tiettyyn lokeroon lisättyjen kirjekuorten suhteellisen painon Huomautus: Oletusasetus on Normaali.
Karkean kirjekuorilaadun paino Valo Normal (Normaali) Heavy (Painava)	Määrittää tiettyyn lokeroon lisätyn karkean kirjekuorilaadun suhteellisen painon Huomautus: Oletusasetus on Normaali.
Kirjelomakkeen paino Valo Normal (Normaali) Heavy (Painava)	Määrittää tiettyyn lokeroon lisätyn paperin suhteellisen painon Huomautus: Oletusasetus on Normaali.
Esipainetun paperin paino Valo Normal (Normaali) Heavy (Painava)	Määrittää tiettyyn lokeroon lisätyn paperin suhteellisen painon Huomautus: Oletusasetus on Normaali.
Värillisen paperin paino Valo Normal (Normaali) Heavy (Painava)	Määrittää tiettyyn lokeroon lisätyn paperin suhteellisen painon Huomautus: Oletusasetus on Normaali.
Kevyen paperin paino Valo	Määrittää tiettyyn lokeroon lisätyn paperin suhteellisen painon
Painavan paperin paino Heavy (Painava)	Määrittää tiettyyn lokeroon lisätyn paperin suhteellisen painon
Karkea/Puuvillan paino Valo Normal (Normaali) Heavy (Painava)	Määrittää tiettyyn lokeroon lisätyn paperin suhteellisen painon Huomautus: Oletusasetus on Normaali.
Mukautettu <x> Valo Normal (Normaali) Heavy (Painava)	Määrittää tiettyyn lokeroon lisätyn mukautetun paperilajin suhteellisen painon Huomautuksia: <ul style="list-style-type: none"> Oletusasetus on Normaali. Asetukset ovat valittavissa ainoastaan, jos laite tukee mukautettua lajia.

Paperin lisäys -valikko

Valikkokohta	Kuvaus
Uusiopaperin lisäys Kaksipuolinen tulostusyksikkö Ei käytössä	Määrittää, tulostetaanko kaksipuolisina kaikki työt, joiden paperilajiksi on määritetty Uusiopaperi Huomautus: Oletusasetus on Ei käytössä.
Tarrojen lisäys Kaksipuolinen tulostusyksikkö Ei käytössä	Määrittää, tulostetaanko kaksipuolisina kaikki työt, joiden paperilajiksi on määritetty Tarrat Huomautus: Oletusasetus on Ei käytössä.
Kovapaperin lisäys Kaksipuolinen tulostusyksikkö Ei käytössä	Määrittää, tulostetaanko kaksipuolisina kaikki työt, joiden paperilajiksi on määritetty Kovapaperi Huomautus: Oletusasetus on Ei käytössä.
Kirjelomakkeiden lisäys Kaksipuolinen tulostusyksikkö Ei käytössä	Määrittää, tulostetaanko kaksipuolisina kaikki työt, joiden paperilajiksi on määritetty Kirjelomake Huomautus: Oletusasetus on Ei käytössä.
Esipainetun lisäys Kaksipuolinen tulostusyksikkö Ei käytössä	Määrittää, tulostetaanko kaksipuolisina kaikki työt, joiden paperilajiksi on määritetty Esipainettu Huomautus: Oletusasetus on Ei käytössä.
Värillisen paperin lisäys Kaksipuolinen tulostusyksikkö Ei käytössä	Määrittää, tulostetaanko kaksipuolisina kaikki työt, joiden paperilajiksi on määritetty Värillinen Huomautus: Oletusasetus on Ei käytössä.
Kevyen lisäys Kaksipuolinen tulostusyksikkö Ei käytössä	Määrittää, tulostetaanko kaksipuolisina kaikki työt, joiden paperilajiksi on määritetty Kevyt Huomautus: Oletusasetus on Ei käytössä.
Painavan lisäys Kaksipuolinen tulostusyksikkö Ei käytössä	Määrittää, tulostetaanko kaksipuolisina kaikki työt, joiden paperilajiksi on määritetty Painava Huomautus: Oletusasetus on Ei käytössä.
Mukautetun <x> lisäys Kaksipuolinen tulostusyksikkö Ei käytössä	Määrittää, tulostetaanko kaksipuolisina kaikki työt, joiden paperilajiksi on määritetty Mukautettu <x> Huomautuksia: <ul style="list-style-type: none"> Oletusasetus on Off (Ei käytössä). Mukautetun <x> lisäys on käytettävissä ainoastaan, jos mukautettua lajia tuetaan.
Huomautuksia: <ul style="list-style-type: none"> Kaksipuolinen-asetuksella tulostin tulostaa kaikki työt automaattisesti kaksipuolisina, ellei yksipuolista tulostusta valita Windowsin Tulostusominaisuuksista tai Macintosh-järjestelmän Tulosta-valintaikkunasta. Jos valitaan Kaksipuolinen-asetus, kaikki tulostustyöt lähetetään kaksipuolisen tulostusyksikön kautta. Tämä koskee myös yksipuolisia töitä. 	

Custom Types (Mukautetut lajit) -valikko

Valikkokohta	Kuvaus
Custom Type <x> (Mukautettu laji <x>) Paper (Paperi) Card Stock (Kartonki) Transparency (Kalvo) Labels (Tarrat) Envelope (Kirjekuori) Karkea/Puuvilla	Liittää paperi- tai erikoismateriaalilajin oletusarvoiseen Mukautettu laji <x> -nimeen tai käyttäjän määrittämään, upotetussa Web-palvelimessa tai MarkVision™ Professional-ohjelmassa luotuu mukautettuun nimeen. Tämä käyttäjän määrittämä nimi näkyy Mukautettu laji <x> -tekstin sijasta. Huomautuksia: <ul style="list-style-type: none"> Mukautettu laji -kohdan oletusasetus on Paperi. Valitun lokeron tai syöttölaitteen on tuettava mukautettua paperilajia, jotta kyseisestä lähteestä voi tulostaa.
Uusiopaperi Paper (Paperi) Card Stock (Kartonki) Transparency (Kalvo) Labels (Tarrat) Envelope (Kirjekuori)	Määrittelee paperityypin, kun uusiopaperiasetus on valittu muista valikoista. Huomautuksia: <ul style="list-style-type: none"> Paper (Paperi) on oletusarvo. Valitun lokeron tai syöttölaitteen on tuettava uusiopaperin lajia, jotta kyseisestä lähteestä voi tulostaa.

Custom Names (Mukautetut nimet) -valikko

Valikkokohta	Määritelmä
Custom Name <x> (Mukautettu nimi <x>) <ei mitään>	Määrittää paperilajille mukautettu nimi. Kirjoittamasi nimi korvaa Custom Type <x> (Mukautettu laji <x>) -nimen tulostimen valikoissa.

Mukautetut skannauskoot -valikko

Valikkokohta	Kuvaus
Mukautettu skannauskoko <x> Skannauskoon nimi Leveys 3–14,17 tuumaa (76–360 mm) Korkeus 3–14,17 tuumaa (76–360 mm) Suunta Vaaka Pysty 2 skannausta sivua kohti Ei käytössä Käytössä	Määrittää mukautetun skannauskoon nimen ja asetukset. Kirjoittamasi nimi korvaa Mukautetun skannauskoon <x> nimen tulostimen valikoissa. Huomautuksia: <ul style="list-style-type: none"> 8,5 tuumaa on leveyden oletusasetus Yhdysvalloissa. 216 millimetriä on leveyden kansainvälinen oletusasetus. 14 tuumaa on korkeuden oletusasetus Yhdysvalloissa. 356 millimetriä on korkeuden kansainvälinen oletusasetus. Suunta-vaihtoehdon oletusasetus on Vaaka. Vaihtoehdon 2 skannausta sivua kohti oletusasetus on Ei käytössä. Asiakirjansyöttölaitteen nostorullan voimakkuuden oletusasetus on Käyttäjän oletus.

Universal-valikko

Näillä asetuksilla määritetään Universal-paperikoon korkeus, leveys ja syöttösuunta. Universal-paperikoko on käyttäjän määrittämä paperikokoasetus. Se näkyy muiden paperikokoasetusten yhteydessä ja sisältää samanlaisia asetuksia kuin muutkin, kuten kaksipuolisen tulostuksen tuen ja useiden sivujen tulostamisen yhdelle arkille.

Valikkokohta	Kuvaus
Mittayksiköt Tuumat Millimetrit	Mittayksikköjen valinta Huomautuksia: <ul style="list-style-type: none"> Tuumat on Yhdysvalloissa käytetty oletusasetus. Millimetrit on kansainvälinen oletusasetus.
Pystykuvan leveys 5–14 tuumaa 76–360 mm	Pystykuvan leveyden määrittäminen Huomautuksia: <ul style="list-style-type: none"> Jos leveys ylittää sallitun enimmäisarvon, tulostin käyttää suurinta sallittua leveyttä. Yhdysvaltojen oletusasetus on 8,5 tuumaa. Tuumakokoa voidaan kasvattaa 0,01 tuuman tarkkuudella. 216 mm on kansainvälinen oletusasetus. Millimetrikokoa voidaan kasvattaa 1mm:n tarkkuudella.
Pystykuvan korkeus 5–14 tuumaa 76–360 mm	Pystykuvan korkeuden määrittäminen Huomautuksia: <ul style="list-style-type: none"> Jos korkeus ylittää sallitun enimmäisarvon, tulostin käyttää suurinta sallittua korkeutta. Yhdysvaltain oletusasetus on 14 tuumaa. Tuumakokoa voidaan kasvattaa 0,01 tuuman tarkkuudella. 356 mm on kansainvälinen oletusasetus. Millimetrikokoa voidaan kasvattaa 1mm:n tarkkuudella.
Syöttösuunta Lyhyt reuna Pitkä reuna	Määrittelee syöttösuunnan, jos paperi voidaan asettaa kumpaankin suuntaan Huomautuksia: <ul style="list-style-type: none"> Lyhyt reuna on oletusasetus. Pitkä reuna näkyy ainoastaan, jos pisin reuna on lyhyempi kuin paperikotelon sallima enimmäispituus.

Raportit-valikko

Huomautus: Kun valitset Raportit-valikon valikkokohdan, kyseinen raportti tulostuu.

Valikkokohta	Kuvaus
Valikkoasetussivu	Tulostaa raportin, jossa on tietoja esimerkiksi lokeroihin lisätystä paperista, asennetusta muistista, kokonaissivumäärästä, hälytyksistä, aikakatkaisuista, ohjauspaneelin kielestä, TCP/IP-osoitteesta, tarvikkeiden tilasta ja verkkoyhteyden tilasta
Laitetilastot	Tulostaa raportin, joka sisältää tulostimen tilastotietoja, kuten tarvikkeiden ja tulostettujen sivujen tiedot
Verkkoasetussivu	Tulostaa raportin, jossa on tietoja verkkotulostimen asetuksista, esimerkiksi TCP/IP-osoitteesta Huomautus: Tämä valikkokohta näkyy ainoastaan verkkotulostimissa tai tulostuspalvelimeen liitetyissä tulostimissa.
Verkon <x> asetussivu	Tulostaa raportin, jossa on tietoja verkkotulostimen asetuksista, esimerkiksi TCP/IP-osoitteesta Huomautuksia: <ul style="list-style-type: none"> Tämä valikkokohta on käytettävissä, kun asennettuja verkkotulostimia on enemmän kuin yksi. Tämä valikkokohta näkyy ainoastaan verkkotulostimissa tai tulostuspalvelimeen liitetyissä tulostimissa.
Shortcut List (Pikavalinta-luettelo)	Tulostaa raportin, jossa on tietoja määritetyistä pikavalinnoista

Valikkokohta	Kuvaus
Fax Job Log (Faksityön loki)	Tulostaa raportin, jossa on tietoja 200 viimeisimmistä faksista
Fax Call Log (Faksisoiton loki)	Tulostaa raportin, jossa on tietoja 100 viimeisimmästä yritetystä, saapuneesta ja estetystä soitosta
Kopioinnin pikavalinnat	Tulostaa raportin, jossa on tietoja kopioinnin pikavalinnoista
E-mail Shortcuts (Sähköpostin pikavalinnat)	Tulostaa raportin, jossa on tietoja sähköpostin pikavalinnoista
Fax Shortcuts (Faksin pikavalinnat)	Tulostaa raportin, jossa on tietoja faksipikavalinnoista
FTP Shortcuts (FTP-pikavalinnat)	Tulostaa raportin, jossa on tietoja FTP-pikavalinnoista
Profiililuettelo	Tulostaa tulostimeen tallennettujen profiilien luettelon
NetWare-asetussivu	Tulostaa raportin, jossa on NetWare-tietoja verkkoasetuksista Huomautus: Tämä valikkokohta koskee ainoastaan tulostimia, joihin on asennettu sisäinen tulostuspalvelin.
Tulosta fontit	Tulostaa raportin kaikista tulostimessa valitun komentokielen fonteista
Tulosta hakemisto	Tulostaa luettelon kaikista resursseista, jotka on tallennettu alustetulle flash-muistikortille tai tulostimen kiintolevyille Huomautuksia: <ul style="list-style-type: none"> • Työpuskurin koko -asetuksen on oltava 100 %. • Valinnaisen flash-muistin tai tulostimen kiintolevyn on toimittava ja oltava oikein asennettu.
Asset-raportti	Tulostaa raportin, joka sisältää esimerkiksi tulostimen sarjanumeron ja mallinimen. Raportti sisältää tekstiä ja UPC-viivakoodeja, jotka voi skannata resurssitietokantaan.

Network/Ports (Verkko/Portit) -valikko

Aktiivinen NIC -valikko

Valikkokohta	Kuvaus
Aktiivinen verkkokortti Automaattinen <luettelo käytettävissä olevista verkkokorteista>	Huomautuksia: <ul style="list-style-type: none"> • Oletusasetus on Automaattinen. • Tämä asetus näkyy ainoastaan, jos valinnainen verkkokortti on asennettu.

Vakioverkko- tai Verkko <x> -valikot

Valikkokohta	Kuvaus
PCL-työn tunnist. Palaa Off (Ei toiminnassa)	Määrittää tulostimen käyttämään automaattisesti PCL-emulointia, kun tulostustyö edellyttää sitä, oletuskomentokielestä riippumatta Huomautuksia: <ul style="list-style-type: none"> Oletusasetus on On (Käytössä). Kun asetus on Off (Ei käytössä), tulostin ei tutki saapuvia tietoja. Kun asetus on Ei käytössä, tulostin käyttää PostScript-emulointia, jos PS-työn tunnist. -asetuksena on Käytössä. Laite käyttää Asetus-valikossa määritettyä oletuskomentokieltä, jos PS-työn tunnist. -asetuksena on Ei käytössä.
PS SmartSwitch (PS-työn tunnist.) Palaa Off (Ei toiminnassa)	Määrittää tulostimen käyttämään automaattisesti PS-emulointia, kun tulostustyö edellyttää sitä, oletuskomentokielestä riippumatta Huomautuksia: <ul style="list-style-type: none"> Oletusasetus on On (Käytössä). Kun asetus on Off (Ei käytössä), tulostin ei tutki saapuvia tietoja. Kun asetus on Ei käytössä, tulostin käyttää PCL-emulointia, jos PCL-työn tunnist. -asetuksena on Käytössä. Laite käyttää Asetus-valikossa määritettyä oletuskomentokieltä, jos PCL-työn tunnist. -asetuksena on Ei käytössä.
NPA-tila Off (Ei toiminnassa) Auto (Automaattinen)	Määrittää tulostimen käyttämään NPA-yhteyskäytännön mukaisen kaksisuuntaisen tiedon siirron erityiskäsittelyä Huomautuksia: <ul style="list-style-type: none"> Oletusasetus on Auto (Automaattinen). Jos asetusta muutetaan tulostimen ohjauspaneelista ja sen jälkeen poistutaan valikoista, tulostin käynnistyy uudelleen. Valikkovalinta päivittyy.
Network Buffer (Verkkopuskuri) Auto (Automaattinen) 3 kt - <sallittu enimmäiskoko>	Määrittää verkkopuskurin koon Huomautuksia: <ul style="list-style-type: none"> Oletusasetus on Auto (Automaattinen). Arvoa voidaan muuttaa 1 kt:n tarkkuudella. Puskurin enimmäiskoko määräytyy tulostimeen asennetun muistin määrän, muiden puskureiden koon ja sen mukaan, onko Resource Save (Resurssien tallennus) -asetus käytössä vai ei. Verkkopuskurin enimmäiskokoa voidaan suurentaa poistamalla käytöstä tai pienentämällä USB- ja rinnakkaispuskureita. Jos asetusta muutetaan tulostimen ohjauspaneelista ja sen jälkeen poistutaan valikoista, tulostin käynnistyy uudelleen. Valikkovalinta päivittyy.
Mac binaari PS Palaa Off (Ei toiminnassa) Auto (Automaattinen)	Määrittää tulostimen käsittelemään Macintoshin binaarimuotoisia PostScript-tulostustöitä Huomautuksia: <ul style="list-style-type: none"> Oletusasetus on Auto (Automaattinen). Off (Ei käytössä) -asetus suodattaa tulostustöitä käyttäen vakioyhteyskäytäntöä. Käytössä -asetus käsittelee binaarimuotoiset PostScript-tulostustyöt.

Valikkokohta	Kuvaus
Vakioverkkoasetus Raportit Verkkokortti TCP/IP IPv6 Wireless (Langaton) AppleTalk NetWare Verkon <x> asetukset Raportit Verkkokortti TCP/IP IPv6 Wireless (Langaton) Apple Talk NetWare	Katso asetusvalikkojen kuvauksia ja asetuksia seuraavasta: <ul style="list-style-type: none"> • ”Raportit-valikko (Verkko/Portit-valikossa)” sivulla 164 • ”Verkkokortti-valikko” sivulla 164 • ”TCP/IP-valikko” sivulla 165 • ”IPv6-valikko” sivulla 166 • ”Wireless (Langaton) -valikko” sivulla 167 • ”AppleTalk-valikko” sivulla 167 • ”NetWare-valikko” sivulla 168 Huomautus: Langaton-valikko näkyy vain, kun tulostin on liitetty langattomaan verkkoon.

Raportit-valikko (Verkko/Portit-valikossa)

Raportit-valikkokohta on käytettävissä Verkko/Portit-valikossa:

Network/Ports (Verkko/Portit) >Standard Network (Vakioverkko) tai Network <x> (Verkko <x>) >Std Network Setup (Vakioverkon asetukset) tai Net <x> Setup (Verkko <x> asetukset) >Reports (Raportit)

Valikkokohta	Kuvaus
Tulostimen asetussivu Print NetWare Setup Page (Tulostimen NetWare-asetussivu)	Tulostaa raportin nykyisistä verkkoasetuksista Huomautuksia: <ul style="list-style-type: none"> • Asetussivulla on tietoja verkkotulostimen asetuksista, kuten TCP/IP-osoitteesta. • Tulostimen NetWare-asetussivu-valikkokohta on käytettävissä vain malleissa, jotka tukevat NetWare-ohjelmistoa. Asetussivulla on tietoja NetWare-asetuksista.

Verkkokortti-valikko

Valikko on käytettävissä Verkko/Portit-valikossa:

Network/Ports (Verkko/Portit) >Standard Network (Vakioverkko) tai Network <x> (Verkko <x>) >Std Network Setup (Verkon vakioasetukset) tai Net <x> Setup (Verkon <z> asetukset) >Network Card (Verkkokortti)

Valikkokohta	Kuvaus
Näytä kortin tila Yhdistetty Yhteys katkaistu	Voit tarkastella verkkokortin yhteystilaa
Näytä korttinopeus	Voit tarkastella nykyisen käytössä olevan verkkokortin nopeustietoja
Verkko-osoite UAA LAA	Voit tarkastella verkko-osoitteita

Valikkokohta	Kuvaus
Job Timeout (Työn aikakatk.) 0–225 sekuntia	Määrittää, miten monta sekuntia verkkotulostustyö voi kestää, ennen kuin se peruutetaan Huomautuksia: <ul style="list-style-type: none"> Oletusasetus on 90 sekuntia. Jos asetuksen arvo on 0, aikakatkaistu ei ole käytössä. Jos arvoksi valitaan 1–9, asetus tallennetaan arvolla 10.
Otsikkosivu Ei käytössä Käytössä	Sallii tulostimen tulostaa otsikkosivun Huomautus: Oletusasetus on Off (Ei käytössä).

TCP/IP-valikko

Seuraavien valikkokohtien avulla voit tarkastella tai määrittää TCP/IP-tietoja.

Huomautus: Valikko on käytettävissä ainoastaan verkkomalleissa tai tulostuspalvelimeen liitetyissä tulostimissa.

Valikko on käytettävissä Verkko/Portit-valikossa:

Verkko/Portit >Standard Network (Vakioverkko) tai Verkko <x> >Vakioverkkoasetus tai Verkon <x> asetukset >TCP/IP

Valikkokohta	Kuvaus
Ota käyttöön Käytössä Ei käytössä	Ottaa TCP/IP-yhteyksikäytännön käyttöön Huomautus: Oletusasetus on Käytössä.
Näytä pääkoneen nimi	Tuo näkyviin TCP/IP-yhteyksikäytännön nykyisen pääkoneen nimen. Huomautus: Asetusta voidaan muuttaa vain upotetusta web-palvelimesta.
IP-osoite	Voit tarkastella tai muuttaa nykyistä TCP/IP-osoitetta Huomautus: IP-osoitteen manuaalinen määrittäminen muuttaa Ota DHCP käyttöön- ja Ota autom. IP käyttöön -asetusten arvoksi Ei käytössä. Järjestelmissä, jotka tukevat BOOTP- ja RARP-protokollia, myös Ota BOOTP/RARP käyttöön -asetuksen arvoksi vaihtuu Ei käytössä.
Verkkopeite	Voit tarkastella tai muuttaa nykyistä TCP/IP-verkkopeitettä
Yhdyskäytävä	Voit tarkastella tai muuttaa nykyistä TCP/IP-yhdyskäytävää
Ota DHCP käyttöön Käytössä Ei käytössä	Määrittää DHCP-osoitteen ja parametrin määritysasetuksen Huomautus: Oletusasetus on Käytössä.
Ota RARP käyttöön Käytössä Ei käytössä	Määrittää RARP-osoitteen määritysasetuksen Huomautus: Oletusasetus on Käytössä.
Ota BOOTP käyttöön Käytössä Ei käytössä	Määrittää BOOTP-osoitteen määritysasetuksen Huomautus: Oletusasetus on Käytössä.
Ota autom. IP käyttöön Yes (Kyllä) No (Ei)	Määrittää Zero configuration -verkkoyhteyden asetuksen Huomautus: Kyllä on oletusarvo.

Valikkokohta	Kuvaus
Ota FTP/TFTP käyttöön Yes (Kyllä) No (Ei)	Otaa käyttöön sisään rakennetun FTP-palvelimen, josta voit lähettää tiedostoja tulostimeen FTP-yhteyksikäytännön avulla. Huomautus: Kyllä on oletusarvo.
Ota käyttöön HTTP-palvelin Yes (Kyllä) No (Ei)	Otaa käyttöön sisäänrakennetun web-palvelimen (upotettu web-palvelin). Kun tämä toiminto on käytössä, tulostinta voidaan valvoa ja hallita web-palvelimen etäyhteyden kautta. Huomautus: Kyllä on oletusarvo.
WINS-palvelinosoite	Voit tarkastella tai muuttaa nykyistä WINS-palvelinosoitetta
Ota DDNS käyttöön Yes (Kyllä) No (Ei)	Voit tarkastella tai muuttaa nykyistä DDNS-asetusta Huomautus: Kyllä on oletusarvo.
Ota mDNS käyttöön Yes (Kyllä) No (Ei)	Voit tarkastella tai muuttaa nykyistä mDNS-asetusta Huomautus: Kyllä on oletusarvo.
DNS-palvelimen osoite	Voit tarkastella tai muuttaa nykyistä DNS-palvelinosoitetta
Ota käyttöön HTTPS Yes (Kyllä) No (Ei)	Voit tarkastella tai muuttaa nykyistä HTTPS-asetusta Huomautus: Oletusarvo on Ei.

IPv6-valikko

Seuraavissa valikkokohtissa voit tarkastella tai määrittää IPv6 (Internet Protocol version 6) -tietoja.

Huomautus: Valikko on käytettävissä ainoastaan verkkomalleissa tai tulostuspalvelimeen liitetyissä tulostimissa.

Verkko/portit-valikko

Verkko/portit >Vakioverkko tai **Verkko <x> >Vakioverkko -asetus** tai **Verkko <x> -asetus >IPv6**

Valikkokohta	Kuvaus
Ota käyttöön IPv6 Ei käytössä Ei pala	Otaa IPv6-yhteyksikäytännön käyttöön tulostimessa Huomautus: Oletusasetus on Käytössä.
Automaattimäärittäminen Ei käytössä Ei pala	Määrittää verkkosovittimen hyväksymään reitittimen antamat automaattisen IPv6-osoitteen määrittämerkinnät Huomautus: Oletusasetus on Käytössä.
Näytä pääkoneen nimi Näytä osoite Näytä reitittimen osoite	Voit tarkastella nykyistä asetusta Huomautus: Näitä asetuksia voidaan muuttaa vain upotetun Web-palvelimen avulla.
Ota DHCPv6 käyttöön Ei käytössä Ei pala	Otaa DHCPv6-yhteyksikäytännön käyttöön tulostimessa Huomautus: Oletusasetus on Käytössä.

Wireless (Langaton) -valikko

Voit tuoda näkyviin tai määrittää langattoman sisäisen tulostinpalvelimen asetukset käyttämällä jäljempänä esitettyjä valikkokohtia.

Huomautus: Valikko on käytettävissä vain malleissa, jotka on yhdistetty langattomaan verkkoon.

Valikko on käytettävissä Verkko/Portit-valikossa:

Network/Ports (Verkko/Portit) >Network <x> (Verkko <x>) >Net <x> Setup (Verkon <x> asetukset) >Wireless (Langaton)

Valikkokohta	Kuvaus
Verkkotila Infrastrukturi Adhoc	Määrittää verkkotilan Huomautuksia: <ul style="list-style-type: none"> • Infrastruktuuritilassa tulostin voi käyttää verkkoa liityntäpisteen avulla. • Ad hoc on oletusasetus. Ad hoc -tila määrittää tulostimessa langattoman verkkoyhteyden suoraan tulostimen ja tietokoneen välille.
Yhteensopivuus 802.11n 802.11b/g 802.11b/g/n	Määrittää langattoman verkon langattoman tekniikan standardin
Valitse verkko <käytettävissä olevien verkkojen luettelo>	Voit valita käytettävissä olevien verkkojen luettelosta verkon tulostinta varten
Näytä signaalin laatu	Voit tarkastella langattoman yhteyden laatua
Näytä suojaustila	Voit tarkastella langattoman yhteyden suojausmenetelmän tietoja. Poissa käytöstä -asetus ilmaisee, ettei langattomassa verkossa ole käytössä salausta.

AppleTalk-valikko

Verkko/portit-valikko

Network/Ports (Verkko/Portit) >Standard Network (Vakioverkko) tai Network <x> (Verkko <x>) >Std Network Setup (Verkon vakioasetukset) tai Net <x> Setup (Verkon <x> asetukset) >AppleTalk

Valikkokohta	Kuvaus
Activate (Ota käyttöön) Kyllä Ei	Ottaa AppleTalk-tuen käyttöön Huomautus: Kyllä on oletusarvo.
Näytä nimi	Näyttää määritetyn AppleTalk-nimen Huomautus: Nimeä voidaan muuttaa vain upotetun Web-palvelimen avulla.
Näytä osoite	Näyttää määritetyn AppleTalk-osoitteen Huomautus: Osoitetta voidaan muuttaa vain upotetun Web-palvelimen avulla.
Aseta vyöhyke <verkossa käytettävissä olevien vyöhykkeiden luettelo>	Näyttää verkossa käytettävissä olevien AppleTalk-vyöhykkeiden luettelon Huomautus: Oletusasetus on verkon oletusvyöhyke. Jos oletusvyöhykettä ei ole, tähdellä (*) merkitty vyöhyke on oletusarvon mukainen vyöhyke.

NetWare-valikko

Valikko on käytettävissä Verkko/Portit-valikossa:

Verkko/Portit >Vakioverkko tai Verkko <x> >Vakioverkon asetukset tai Verkko <x> Asetus >NetWare

Valikkokohta	Kuvaus
Activate (Ota käyttöön) Yes (Kyllä) No (Ei)	Ottaa käyttöön NetWare-tuen Huomautus: No (Ei) on oletusarvo.
Näytä kirjautumisnimi	Näyttää määritetyn NetWare-kirjautumisnimen Huomautus: Asetusta voidaan muuttaa vain upotetusta web-palvelimesta.
Print Mode (Tulostustila)	Näyttää määritetyn NetWare-tulostustilan Huomautus: Asetusta voidaan muuttaa vain upotetusta web-palvelimesta.
Network Number (Verkon numero)	Näyttää määritetyn NetWare-verkon numeron Huomautus: Asetusta voidaan muuttaa vain upotetusta web-palvelimesta.
Valitse IPX-kehystyyppit Ethernet 802.2 Ethernet 802.3 Ethernet-tyyppi II Ethernet SNAP	Ottaa käyttöön Ethernet-kehystyyppiasetuksen Huomautus: Kaikkien valikkokohtien oletusasetus on Käytössä.
Packet Burst Yes (Kyllä) No (Ei)	Vähentää verkkoliikennettä sallimalla useiden datapakettien siirtämisen ja kuittauksen NetWare-palvelimeen ja -palvelimesta Huomautus: Kyllä on oletusarvo.
NSQ/GSQ Mode (NSQ/GSQ-tila) Yes (Kyllä) No (Ei)	Määrittää NSQ/GSQ-tila-asetuksen Huomautus: No (Ei) on oletusarvo.

Standard USB (Vakio-USB) -valikko

Valikkokohta	Kuvaus
PCL-työn tunnist. Käytössä Ei käytössä	Määrittää tulostimen käyttämään automaattisesti PCL-emulointia, kun USB-portin kautta saapunut tulostustyö edellyttää sitä, oletuskomentokielestä riippumatta Huomautuksia: <ul style="list-style-type: none"> Oletusasetus on Käytössä. Kun asetus on Off (Ei käytössä), tulostin ei tutki saapuvia tietoja. Kun asetus on Ei käytössä, tulostin käyttää PostScript-emulointia, jos PS-työn tunnistus -asetuksena on Käytössä. Laite käyttää Asetus-valikossa määritettyä oletuskomentokieltä, jos PS-työn tunnist. -asetus on Ei käytössä.

Valikkokohta	Kuvaus
PS SmartSwitch (PS-työn tunnist.) Käytössä Ei käytössä	Määrittää tulostimen käyttämään automaattisesti PS-emulointia, kun USB-portin kautta saapunut tulostustyö edellyttää sitä, oletuskomentokielestä riippumatta Huomautuksia: <ul style="list-style-type: none"> Oletusasetus on Käytössä. Kun asetus on Off (Ei käytössä), tulostin ei tutki saapuvia tietoja. Kun asetus on Ei käytössä, tulostin käyttää PCL-emulointia, jos PCL-työn tunnist. -asetuksena on Käytössä. Laite käyttää Asetus-valikossa määritettyä oletuskomentokieltä, jos PCL-työn tunnist. -asetuksena on Ei käytössä.
NPA-tila Käytössä Ei käytössä Auto (Automaattinen)	Määrittää tulostimen käyttämään NPA-yhteyskäytännön mukaisen kaksisuuntaisen tiedon- siirron erityiskäsittelyä Huomautuksia: <ul style="list-style-type: none"> Oletusasetus on Auto (Automaattinen). Jos asetusta muutetaan tulostimen ohjauspaneelista ja sen jälkeen poistutaan valikoista, tulostin käynnistyy uudelleen. Valikkovalinta päivittyy.
USB-puskuri Disabled (Ei käytössä) Auto (Automaattinen) 3 kt - <sallittu enimmäiskoko>	Määrittää USB-puskurin koon Huomautuksia: <ul style="list-style-type: none"> Oletusasetus on Auto (Automaattinen). Disabled (Ei käytössä) -asetus poistaa työn puskuroidin käytöstä. Kaikki levyille puskuroidut työt tulostetaan ennen normaalin käsittelyn jatkamista. USB-puskurin kokoa voidaan muuttaa 1kt:n tarkkuudella. Puskurin enimmäiskoko määräytyy tulostimeen asennetun muistin määrän, muiden puskuroidin koon ja sen mukaan, onko Resource Save (Resurssien tallennus) -asetus käytössä vai ei. USB-puskurin enimmäiskokoa voidaan suurentaa poistamalla käytöstä tai pienentämällä rinnakkais-, sarja- ja verkkopuskureita. Jos asetusta muutetaan tulostimen ohjauspaneelista ja sen jälkeen poistutaan valikoista, tulostin käynnistyy uudelleen. Valikkovalinta päivittyy.
Mac binaari PS Käytössä Ei käytössä Auto (Automaattinen)	Määrittää tulostimen käsittelemään Macintoshin binaarimuotoisia PostScript-tulostustöitä Huomautuksia: <ul style="list-style-type: none"> Oletusasetus on Auto (Automaattinen). Off (Ei käytössä) -asetus suodattaa tulostustöitä käyttäen vakioyhteyskäytäntöä. Käytössä -asetus käsittelee binaarimuotoiset PostScript-tulostustyöt.
USB ja ENA ENA Address (ENA-osoite) ENA Netmask (ENA-verkko- peite) ENA Gateway (ENA-yhdys- käytävä)	Määrittää tulostimeen USB-kaapelilla liitetyn ulkoisen tulostuspalvelimen verkko-osoite-, verkkopeite- ja yhdyskäytävätiedot Huomautus: Tämä valikko on käytettävissä ainoastaan, jos tulostin on liitetty ulkoiseen tulos- tuspalvelimeen USB-portin kautta.

Rinnakkaisliitäntä-valikko

Tämä valikko näkyy ainoastaan, jos tulostimeen on asennettu valinnainen rinnakkainen kortti.

Valikkokohta	Kuvaus
PCL-työn tunnist. Käytössä Ei käytössä	Määrittää tulostimen käyttämään automaattisesti PCL-emulointia, kun rinnakkaisportin kautta saapunut tulostustyö edellyttää sitä, oletuskomentokielestä riippumatta Huomautuksia: <ul style="list-style-type: none"> • Oletusasetus on On (Käytössä). • Kun asetus on Off (Ei käytössä), tulostin ei tutki saapuvia tietoja. • Kun asetus on Ei käytössä, tulostin käyttää PostScript-emulointia, jos PS-työn tunnist. -asetuksena on Käytössä. Laite käyttää Asetus-valikossa määritettyä oletuskomentokieltä, jos PS-työn tunnist. -asetuksena on Ei käytössä.
PS SmartSwitch (PS-työn tunnist.) Käytössä Ei käytössä	Määrittää tulostimen käyttämään automaattisesti PS-emulointia, kun rinnakkaisportin kautta saapunut tulostustyö edellyttää sitä, oletuskomentokielestä riippumatta Huomautuksia: <ul style="list-style-type: none"> • Oletusasetus on On (Käytössä). • Kun asetus on Off (Ei käytössä), tulostin ei tutki saapuvia tietoja. • Kun asetus on Ei käytössä, tulostin käyttää PCL-emulointia, jos PCL-työn tunnist. -asetuksena on Käytössä. Laite käyttää Asetus-valikossa määritettyä oletuskomentokieltä, jos PCL-työn tunnist. -asetuksena on Ei käytössä.
NPA-tila Käytössä Ei käytössä Auto (Automaattinen)	Määrittää tulostimen käyttämään NPA-yhteyskäytännön mukaisen kaksisuuntaisen tiedonsiirron erityiskäsittelyä Huomautuksia: <ul style="list-style-type: none"> • Oletusasetus on Auto (Automaattinen). • Jos asetusta muutetaan tulostimen ohjauspaneelista ja sen jälkeen poistutaan valikoista, tulostin käynnistyy uudelleen. Valikkovalinta päivittyy.
Rinnakkaispuskuri Disabled (Ei käytössä) Auto (Automaattinen) 3 kt - <sallittu enimmäiskoko>	Määrittää rinnakkaispuskurin koon Huomautuksia: <ul style="list-style-type: none"> • Oletusasetus on Auto (Automaattinen). • Disabled (Ei käytössä) -asetus poistaa työn puskuroidin käytöstä. Kaikki levyille puskuroidut työt tulostetaan ennen normaalin käsittelyn jatkamista. • Rinnakkaispuskurin kokoa voidaan muuttaa 1kt:n tarkkuudella. • Puskurin enimmäiskoko määräytyy tulostimeen asennetun muistin määrän, muiden puskureiden koon ja sen mukaan, onko Resource Save (Resurssien tallennus) -asetus käytössä vai ei. • Voit kasvattaa rinnakkaispuskurin enimmäiskokoa poistamalla USB-, sarja- ja verkkopuskurin käytöstä tai pienentämällä niiden kokoa. • Jos asetusta muutetaan tulostimen ohjauspaneelista ja sen jälkeen poistutaan valikoista, tulostin käynnistyy uudelleen. Valikkovalinta päivittyy.
Lisäasetus Käytössä Ei käytössä	Mahdollistaa kaksisuuntaisen tiedonsiirron rinnakkaisliitännän kautta Huomautuksia: <ul style="list-style-type: none"> • Oletusasetus on On (Käytössä). • Ei käytössä -asetus poistaa käytöstä rinnakkaisportin kaksisuuntaisen tiedonsiirron.

Valikkokohta	Kuvaus
Yhteyskäytäntö Standard (Vakio) Fastbytes (Nopea)	Määrittää rinnakkaisportin yhteyskäytännön Huomautuksia: <ul style="list-style-type: none"> Oletusasetus on Fastbytes (Nopea). Se on suositeltu asetus, joka takaa yhteensopivuuden useimpien rinnakkaisporttien kanssa. Standard (Vakio) -asetuksella laite yrittää ratkaista rinnakkaisportin tiedonsiirto-ongelmat.
Pääkoneen alustus Käytössä Ei käytössä	Määrittää, käyttääkö tulostin tietokoneen lähettämiä tulostinlaitteiston alustuskomentoja. Huomautuksia: <ul style="list-style-type: none"> Oletusasetus on Off (Ei käytössä). Tietokone pyytää tulostimen alustusta aktivoimalla rinnakkaisportin Init-signaalin. Useimmat tietokoneet aktivoivat Init-signaalin aina, kun tietokoneen virta kytketään.
Rinnakkaistila 2 Käytössä Ei käytössä	Määrittää, tutkitaanko tulostimen rinnakkaisporttiin lähetetyt tiedot näytteenottojakson alkuvaiheesta loppupäähän Huomautuksia: <ul style="list-style-type: none"> Oletusasetus on On (Käytössä). Tämä valikko näkyy ainoastaan, jos vakioportti tai valinnainen rinnakkaisportti on käytössä.
Mac binaari PS Käytössä Ei käytössä Auto (Automaattinen)	Määrittää tulostimen käsittelemään Macintoshin binaarimuotoisia PostScript-tulostustöitä Huomautuksia: <ul style="list-style-type: none"> Oletusasetus on Auto (Automaattinen). Off (Ei käytössä) -asetus suodattaa tulostustöitä käyttäen vakioyhteyskäytäntöä. Käytössä -asetus käsittelee binaarimuotoiset PostScript-tulostustyöt.
Parallel With ENA (Rinnakkaisportti ja ENA) ENA Address (ENA-osoite) ENA Netmask (ENA-verkko- peite) ENA Gateway (ENA-yhdys- käytävä)	Määrittää tulostimeen rinnakkaiskaapelilla liitetyn ulkoisen tulostuspalvelimen verkko-osoite-, verkkopeite- ja yhdyskäytävätiedot. Huomautus: Tämä valikko on käytettävissä ainoastaan, jos tulostin on liitetty ulkoiseen tulostuspalvelimeen rinnakkaisportin kautta.

Sarjaportti<x> -valikko

Tämä valikko näkyy ainoastaan, jos tulostimeen on asennettu valinnainen sarjakortti.

Valikkokohta	Kuvaus
PCL-työn tunnist. Käytössä Ei käytössä	Määrittää tulostimen käyttämään automaattisesti PCL-emulointia, kun sarjaportin kautta saapunut tulostustyö edellyttää sitä, oletuskomentokielestä riippumatta Huomautuksia: <ul style="list-style-type: none"> Oletusasetus on Käytössä. Kun asetus on Off (Ei käytössä), tulostin ei tutki saapuvia tietoja. Kun asetus on Ei käytössä, tulostin käyttää PostScript-emulointia, jos PS-työn tunnist. -asetuksena on Käytössä. Laite käyttää Asetus-valikossa määritettyä oletuskomentokieltä, jos PS-työn tunnist. -asetuksena on Ei käytössä.

Valikkokohta	Kuvaus
PS SmartSwitch (PS-työn tunnist.) Käytössä Ei käytössä	Määrittää tulostimen käyttämään automaattisesti PS-emulointia, kun sarjaportin kautta saapunut tulostustyö edellyttää sitä, oletuskomentokielestä riippumatta Huomautuksia: <ul style="list-style-type: none"> • Oletusasetus on Käytössä. • Kun asetus on Off (Ei käytössä), tulostin ei tutki saapuvia tietoja. • Kun asetus on Ei käytössä, tulostin käyttää PCL-emulointia, jos PCL-työn tunnist. -asetuksena on Käytössä. Laite käyttää Asetus-valikossa määritettyä oletuskomentokieltä, jos PCL-työn tunnist. -asetuksena on Ei käytössä.
NPA-tila Käytössä Ei käytössä Auto (Automaattinen)	Määrittää tulostimen käyttämään NPA-yhteyksikäytännön mukaisen kaksisuuntaisen tiedon siirron erityiskäsittelyä Huomautuksia: <ul style="list-style-type: none"> • Oletusasetus on Auto (Automaattinen). • Kun valitaan Käytössä, tulostin suorittaa NPA-käsittelyn. Jos tiedot eivät ole NPA-muodossa, ne hylätään virheellisinä. • Kun asetus on Ei käytössä, tulostin ei tee NPA-käsittelyä. • Kun käytetään Automaattinen-asetusta, tulostin tutkii tiedot, määrittää muodon ja käsittelee tiedot asianmukaisesti. • Jos asetusta muutetaan tulostimen ohjauspaneelista ja sen jälkeen poistutaan valikoista, tulostin käynnistyy uudelleen. Valikkovalinta päivittyy.
Sarjapuskuri Disabled (Ei käytössä) Auto (Automaattinen) 3 kt - <sallittu enimmäiskoko>	Määrittää sarjapuskurin koon Huomautuksia: <ul style="list-style-type: none"> • Oletusasetus on Auto (Automaattinen). • Disabled (Ei käytössä) -asetus poistaa työn puskuroinnin käytöstä. Kaikki levyille puskuroidut työt tulostetaan ennen normaalin käsittelyn jatkamista. • Sarjapuskurin kokoa voidaan muuttaa 1 kt:n tarkkuudella. • Puskurin enimmäiskoko määräytyy tulostimeen asennetun muistin määrän, muiden puskureiden koon ja sen mukaan, onko Resource Save (Resurssien tallennus) -asetus käytössä vai ei. • Sarjapuskurin enimmäiskokoa voidaan suurentaa poistamalla käytöstä tai pienentämällä rinnakkais-, USB- ja verkkopuskureita. • Jos asetusta muutetaan tulostimen ohjauspaneelista ja sen jälkeen poistutaan valikoista, tulostin käynnistyy uudelleen. Valikkovalinta päivittyy.
Sarjayhteyksikäytäntö DTR DTR/DSR XON/XOFF XON/XOFF/DTR XON/XOFF/DTRDSR	Valitaan laitteistokättely- ja ohjelmistokättely-asetukset sarjaporttia varten Huomautuksia: <ul style="list-style-type: none"> • DTR on tehdasasetus. • DTR/DSR on laitteistokättelyasetus. • XON/XOFF on ohjelmistokättelyasetus. • XON/XOFF/DTR ja XON/XOFF/DTR/DSR ovat yhdistettyjä laitteisto- ja ohjelmistokättelyasetuksia.

Valikkokohta	Kuvaus
Robust XON Käytössä Ei käytössä	Määrittää, ilmoittaako tulostin tietokoneelle olevansa käytettävissä Huomautuksia: <ul style="list-style-type: none"> Oletusasetus on Off (Ei käytössä). Tämä asetus koskee vain sarjaporttia, jos Sarja yhteyskäyt -asetuksen vaihtoehdoksi on valittu XON/XOFF.
Nopeus 1200 2400 4800 9600 19200 38400 57600 115200 138200 172800 230400 345600	Määrittää nopeuden, jolla tietoa voidaan vastaanottaa sarjaportin kautta Huomautuksia: <ul style="list-style-type: none"> 9600 on tehdasasetus. Siirtonopeudet 138200, 172800, 230400 ja 345600 näkyvät ainoastaan Vakio sarjap.-valikossa. Nämä asetukset eivät näy Sarjaportti tai Sarjaportti 2-valikossa.
Databitit 7 8	Määrittää jokaisessa tietokehyksessä käytettävän databittien määrän Huomautus: 7 on oletusasetus.
Pariteetti Parillinen Pariton None (Ei mitään) Ohita	Valitsee vastaanotettavien ja lähetettävien tietokehysten pariteetin Huomautus: None (Ei mitään) on oletusarvo.
Käytä DSR-sign Käytössä Ei käytössä	Määrittää, käyttääkö tulostin DSR-signaalia. DSR on useimpien sarjakaapelien kättelysignaali. Huomautuksia: <ul style="list-style-type: none"> Oletusasetus on Off (Ei käytössä). Sarjaportti käyttää DSR-signaalia erottelemaan tietokoneen tulostimelle lähetettävän tiedon sarjakaapelissa esiintyvistä sähköisistä häiriöistä. Sähköhäiriöt voivat aiheuttaa ylimääräisten merkkien tulostumisen. Ottamalla DSR-signaali käyttöön estetään ylimääräisten merkkien tulostuminen. Tämä valikkokohta näkyy ainoastaan, jos RS-232/RS-422-sarjaportin asetus on RS 232.

SMTP-asetukset-valikko

Seuraavassa valikossa voit määrittää SMTP-palvelimen asetukset.

Valikkokohta	Kuvaus
Ensisijainen SMTP-yhdyskäytävä Ensisijaisen SMTP-yhdyskäytävän portti Secondary SMTP Gateway (Toissijainen SMTP-yhdyskäytävä) Secondary SMTP Gateway Port (Toissijaisen SMTP-yhdyskäytävän portti)	SMTP-palvelimen porttitietojen määrittäminen Huomautus: Oletusarvoinen SMTP-yhdyskäytävän portti on 25. Asetuksen arvo on 1 - 65536.
SMTP Timeout (SMTP-aikakatkaaisu) 5–30	Määrittää, miten monen sekunnin kuluttua palvelin lopettaa sähköpostin lähetyserityksen Huomautus: Oletusasetus on 30 sekuntia.
Reply Address (Vastausosoite)	Määrittää enintään 128 merkin vastausosoitteen tulostimen lähettämässä sähköpostiviestissä
Käytä SSL Disabled (Ei käytössä) Neuvottele Pakollinen	Asetuksella määritetään tulostin käyttämään SSL-tekniikkaa, mikä parantaa turvallisuutta muodostettaessa yhteys SMTP-palvelimeen Huomautuksia: <ul style="list-style-type: none"> • Käytä SSL -asetuksena on oletusarvoisesti Ei käytössä. • Kun Neuvottele-asetus on käytössä, SMTP-palvelin selvittää, käytetäänkö SSL-suojaustekniikkaa.
SMTP Server Authentication (SMTP-palvelimen todennus) No authentication required (Todennusta ei tarvita) Kirjautuminen/Tavallinen CRAM-MD5 Digest-MD5 NTLM Kerberos 5	Määrittää, minkätyyppistä käyttäjän todennusta edellytetään Huomautus: Oletusasetus on No authentication required (Todennusta ei tarvita).
Laitteeseen perustuva s-posti None (Ei mitään) Käytä laitteen SMTP-valtuuksia Device Userid (Laittekäyttäjätunnus) Laitesalasana Kerberos 5 Realm NTLM Domain	Määrittää valtuudet, joita sovelletaan viestintään SMTP-palvelimen kanssa. Sähköpostin lähettämiseen tarvitaan valtuudet joissakin SMTP-palvelimissa. Huomautuksia: <ul style="list-style-type: none"> • Laitteeseen perustuva s-posti -asetus on oletusarvoisesti Ei mitään. • Laittekäyttäjätunnusta ja -salasanaa käytetään SMTP-palvelimeen kirjautumiseen, kun valittuna on Käytä laitteen SMTP-valtuuksia -vaihtoehto.

Suojaus-valikko

Muut-valikko

Valikkokohta	Kuvaus
Kirjautumisrajoitukset Virheelliset kirjautumisyriytykset 1–10 (3 yritystä) Kirjautumisvirheen aikaraja 1–60 (5 minuuttia) Lukitusaika 1–60 (5 minuuttia) Kirjautumisen aikakatkaisu 1–900 (3 sekuntia) Etäkirjautumisen aikakatkaisu 1–120 (10 minuuttia)	Määrittää tulostimen ohjauspaneelissa tehtyjen epäonnistuneiden kirjautumisyriytysten määrän ja ajan, ennen kuin laite lukitaan <i>kaikilta</i> käyttäjiltä. Huomautuksia: <ul style="list-style-type: none"> • Virheelliset kirjautumisyriytykset -kohdassa määritetään, kuinka monta virheellistä kirjautumisyriytystä sallitaan, ennen kuin laite lukitaan. Oletusasetus on 3 yritystä. • Kirjautumisvirheen aikaraja -kohdassa määritetään ajanjakso, jonka kuluessa virheelliset kirjautumisyriytykset sallitaan ennen laitteen lukitsemista. Oletusasetus on 5 minuuttia. • Lukitusaika-kohdassa määritetään, miten pitkäksi aikaa laite lukitaan, kun virheellisten kirjautumisten enimmäismäärä on ylittynyt. Oletusasetus on 5 minuuttia. • Kirjautumisen aikakatkaisu -kohdassa määritetään, kuinka kauan tulostimen aloitusnäyttö pysyy valmiustilassa, ennen kuin käyttäjä kirjataan automaattisesti ulos. Oletusasetus on 3 sekuntia. • Etäkirjautumisen aikakatkaisu -kohdassa määritetään, kuinka kauan etäliittymä (esimerkiksi web-sivu) pysyy valmiustilassa, ennen kuin käyttäjä kirjataan automaattisesti ulos. Oletusasetus on 10 minuuttia.

Luottamuksellinen tulostus -valikko

Valikkokohta	Kuvaus
Virheellinen enimmäis-PIN Ei käytössä 2–10	Määrittää, miten monta kertaa väärä PIN voidaan antaa Huomautuksia: <ul style="list-style-type: none"> • Oletusasetus on Ei käytössä. • Tämä valikkokohta näkyy ainoastaan, kun tulostimen kiintolevy on asennettu. • Kun rajoitus on saavutettu, kyseisen käyttäjätunnuksen ja PIN-koodin työt poistetaan.
Työn vanheneminen Ei käytössä 1 tunti 4 tuntia 24 tuntia 1 viikko	Määrittää, miten kauan luottamuksellinen työ säilyy tulostimessa Huomautuksia: <ul style="list-style-type: none"> • Oletusasetus on Ei käytössä. • Työn vanheneminen -asetuksen muuttaminen ei vaikuta tulostimen RAM-muistissa tai kiintolevyllä jo olevien luottamuksellisten töiden vanhenemisaikaan. • Kun tulostimen virta katkaistaan, kaikki tulostimen RAM-muistissa olevat luottamukselliset työt poistetaan.

Suojatarkistusloki-valikko

Valikkokohta	Kuvaus
Vie loki	Sallii valtuutetun käyttäjän suorittaman suojauslokin viennin Huomautuksia: <ul style="list-style-type: none"> Lokin vieminen tulostimen ohjauspaneelista edellyttää, että tulostimeen on liitetty Flash-asema. Lokin voi ladata tietokoneeseen upotetusta web-palvelimesta.
Poista loki Poista heti Älä poista	Määrittää, poistetaanko tarkistuslokit Huomautus: Oletusasetus on Poista heti.
Määritä loki Ota tarkistus käyttöön Kyllä Ei Ota etäloki käyttöön Kyllä Ei Etälokiasetus 0-23 Lokiin kirjattavien tapahtumien vakavuus 0-7	Tarkistuslokien luontiasetusten määrittäminen Huomautuksia: <ul style="list-style-type: none"> Ota tarkistus käyttöön -toiminnolla määritetään, tallennetaanko tapahtumat suojaustarkistuslokiin ja etäjärjestelmän lokiin. Oletusarvo on Ei. Ota etäloki käyttöön -toiminnolla määritetään, lähetetäänkö lokit etäpalvelimeen. Oletusarvo on Ei. Etälokiasetuksella määritetään arvo, jonka perusteella lokit lähetetään etälokipalvelimeen. Oletusasetus on 4. Kun Suojatarkistusloki-toiminto on valittu käyttöön, kunkin tapahtuman vakavuusarvo kirjataan. Oletusasetus on 4.

Päiväyksen ja ajan määrittäminen

Valikkokohta	Kuvaus
Näytä päiväys/aika	Voit tarkistaa tulostimen nykyiset päivämäärä- ja aika-asetukset.
Aseta päivämäärä ja aika <kirjoita pvm>	Huomautus: Päiväys/aika on muotoa VVVV-KK-PP TT:MM.
Aikavyöhyke <aikavyöhykeluettelo>	Huomautus: GMT on oletusasetus.
Huomioi kesä-/talviaika Käytössä Ei pala	Huomautus: Käytössä on tehdasasetus ja käyttää kesä-/talviaikaa aikavyöhykeasetusten mukaisesti.
Salli NTP (verkkoaikatoiminto) Käytössä Ei pala	Sallii verkkoaikatoiminnon, joka synkronoi verkossa olevien laitteiden kellot Huomautus: Oletusasetus on Käytössä.

Asetukset-valikko

General Settings (Yleisasetukset) -valikko

Valikkokohta	Kuvaus
Display Language (Näytön kieli) English (englanti) Francais (Ranska) Deutsch (Saksa) Italiano (Italia) Espanol (Espanja) Dansk (Tanska) Norsk (Norja) Nederlands (Hollanti) Svenska (Ruotsi) Portuguese (Portugali) Suomi Russian (Venäjä) Polski (Puola) Turkce Korean (Korea)	Määrittää näytön kielen Huomautus: Kaikki kielet eivät ehkä ole käytettävissä kaikissa tulostimissa.
Säästötila Ei käytössä Energy (Virta) Energy/Paper (Virta/Paperi) Paper (Paperi)	Minimoi virran, paperin ja erikoismateriaalin kulutuksen Huomautuksia: <ul style="list-style-type: none"> Oletusasetus on Off (Ei käytössä). Ei käytössä -asetus palauttaa tulostimen tehdasasetukset. Virta-asetus minimoi tulostimen käyttämän virran. Suorituskyky voi alentua, mutta tulostuslaatu ei heikkene. Paperi-asetus minimoi tulostustyössä tarvittavan paperin ja erikoismateriaalin kulutuksen. Suorituskyky voi alentua, mutta tulostuslaatu ei heikkene. Virta/Paperi-asetus minimoi virran, paperin ja erikoismateriaalin kulutuksen.
Automaattisen asiakirjansyöttölaitteen merkkiääni Enabled (Käytössä) Disabled (Ei käytössä)	Ilmaisee, kuuluuko automaattisesta asiakirjansyöttölaitteesta merkkiääni, kun siihen asetetaan paperia Huomautus: Enabled (Käytössä) on oletusasetus.
Hiljainen tila Ei käytössä Käytössä	Vähentää tulostimen aiheuttamaa melua Huomautuksia: <ul style="list-style-type: none"> Oletusasetus on Off (Ei käytössä). Kun valittuna on Käytössä-asetus, tulostin aiheuttaa niin vähän melua, kuin on mahdollista.

Valikkokohta	Kuvaus
Suorita alkumäärittys Yes (Kyllä) No (Ei)	Ohjaa tulostimen suorittamaan ohjatun asennustoiminnon Huomautuksia: <ul style="list-style-type: none"> • Kyllä on oletusarvo. • Kun ohjattu asetusten määrittystoiminto on suoritettu ja maan valintänäytössä on valittu Valmis, oletusarvoksi vaihtuu Ei.
Keyboard (Näppäimistö) Keyboard Type (Näppäimistön tyyppi) English (englanti) Francais (Ranska) Francais Canadien (Kanadan ranska) Deutsch (Saksa) Italiano (Italia) Espanol (Espanja) Dansk (Tanska) Norsk (Norja) Nederlands (Hollanti) Svenska (Ruotsi) Suomi Portuguese (Portugali) Russian (Venäjä) Polski (Puola) Sveitsin saksa Sveitsin ranska Korean (Korea) Turkce Custom Key <x> (Mukautettu näppäin <x>) Accents/Symbols (Painomerkit/Symbolit) -välilehti Käytössä Ei käytössä Russian/Polish (Venäjä/Puola) -välilehti Käytössä Ei käytössä Korean (Korea) -välilehti Käytössä Ei käytössä Kiinalainen pinyin -välilehti Käytössä Ei käytössä Kiinalainen zhuyin -välilehti Käytössä Ei käytössä	Määrittää tulostimen ohjauspaneelin näppäimistön kielen ja mukautettujen näppäinten tiedot. Lisävälilehdet mahdollistavat korostusmerkkien ja symbolien käyttämisen tulostimen ohjauspaneelin näppäimistöllä.
Paperikoot U.S. (Yhdysvallat) Metrinen	Määrittää tulostimen oletusmittayksiköt. Oletusarvona on ohjatussa asennustoiminnossa valittu maa/alue.

Valikkokohta	Kuvaus
PC-skannaus-porttialue <porttialue>	Määrittää kelvollisen porttialueen tulostimille, jotka ovat portteja sulkevan palomuurin takana. Kelvolliset portit valitaan käyttämällä kahta numerosarjaa, jotka erotetaan puolipisteellä. Huomautus: 9751:12000 on oletusasetus.
Displayed Information (Näytetyt tiedot) Left side (Vasen reuna) Right side (Oikea reuna) Mukautettu teksti <x> <tekstimerkintä> Tilänäytön väriainetasot Käytössä Ei käytössä Black Toner (Musta väri) Näyttöajankohta Näyttö Älä näytä Näytössä näkyvä viesti Oletus Vaihtoehtoinen Oletusviesti <tekstimerkintä> Vaihtoehtoinen viesti <tekstimerkintä>	Määrittää, mitä aloitusnäytön vasemmassa ja oikeassa yläkulmassa näkyy Valitse vasemman- ja oikeanpuoleiset asetukset seuraavista vaihtoehtoista: Mallinimi None (Ei mitään) IP Address (IP-osoite) Pääkoneen nimi Contact Name (Yhteyshenkilön nimi) Location (Sijainti) Date/Time (Päiväys/Aika) mDNS/DDNS Service Name (mDNS/DDNS-palvelun nimi) Zero Configuration Name (Zero Configuration -nimi) Custom Text <x> (Mukautettu teksti <x>) Huomautuksia: <ul style="list-style-type: none"> • Left side (Vasen reuna) -oletus on IP Address (IP-osoite). • Right side (Oikea reuna) -oletus on Date/Time (Päiväys/Aika). • Näyttöajankohdan oletusasetuksena on Älä näytä. • Näytössä näkyvän viestin tehdasasetuksena on Oletus.
Näytetyt tiedot (jatkuu) Paperitukos Lisää paperia Huoltovirheet	Paperitukos-, Lisää paperia- ja Huoltovirheet -kohtien näyttötietoihin voi valita seuraavat vaihtoehdot: Ota käyttöön Yes (Kyllä) No (Ei) Näytössä näkyvä viesti Oletus Vaihtoehtoinen Oletusviesti <tekstimerkintä> Vaihtoehtoinen viesti <tekstimerkintä> Huomautuksia: <ul style="list-style-type: none"> • Ota käyttöön -kohdan tehdasasetus on Ei. • Oletus on Näytettävän viestin tyyppi -kohdan tehdasasetus.

Valikkokohta	Kuvaus
Aloituspainikkeen mukauttaminen Vaihda kieli Copy (Kopio) Kopioinnin pikavalinnat Fax (Faksi) Fax Shortcuts (Faksin pikavalinnat) E-mail (Sähköposti) E-mail Shortcuts (Sähköpostin pikavalinnat) FTP FTP Shortcuts (FTP-pikavalinnat) Search Held Jobs (Haku pysäytetyistä töistä) Held Jobs (Pysäytetyt työt) USB-asema Profiilit Kirjanmerkit Käyttäjän työt	Aloitusnäyttöön voi lisätä muita painikkeita ja oletuspainikkeet voi poistaa. Kunkin painikkeen käytettävissä olevat vaihtoehdot: Näyttö Älä näytä
Date Format (Päivämäärämuoto) MM-DD-YYYY (KK-PP-VVVV) DD-MM-YYYY (PP-KK-VVVV) YYYY-MM-DD (VVVV-KK-PP)	Tulostimen päiväysmuoto
Time Format (Aikamuoto) 12 hour A.M./P.M. (12 tunnin järjestelmä (am/pm)) 24 hour clock (24 tunnin järjestelmä)	Tulostimen aikamuoto
Screen Brightness (Näytön kirkkaus) 20–100	Määrittää tulostimen ohjauspaneelin kirkkauden
Yhden sivun kopiointi Käytössä Ei käytössä	Asettaa skannaustason kopiot vain yhdelle sivulla kerrallaan Huomautus: Oletusasetus on Ei käytössä.
Tulostuksen valaistus Vakioalustan merkkivalo Normaali-/valmiustila Kirkas Himmeä Ei käytössä Power Saver (Virransäästö) Kirkas Himmeä Ei käytössä	Asettaa vakioalustan tai valinnaisen vastaanottoalustan valon määrän Huomautuksia: <ul style="list-style-type: none"> • Normaali-/valmiustilassa oletusasetus on Kirkas. • Virransäästötilassa oletusasetus on Himmeä.
Show Bookmarks (Näytä kirjanmerkit) Yes (Kyllä) No (Ei)	Määrittää, näkyvätkö kirjanmerkit Held Jobs (Pysäytetyt työt) -alueella Huomautus: Kyllä on oletusarvo. Kun On (Käytössä) on valittu, kirjanmerkit näkyvät Held Jobs (Pysäytetyt työt) -alueella.
Allow Background Removal (Salli taustan poisto) Käytössä Ei käytössä	Määrittää, sallitaanko taustan poisto kopioinnin, faksauksen, sähköpostilähetysten, FTP-lähetysten tai USB-skannauksen yhteydessä Huomautus: Oletusasetus on Käytössä. Kuvan tausta poistetaan.

Valikkokohta	Kuvaus
Allow Custom Job Scans (Salli mukautettujen töiden skannaus) Käytössä Ei käytössä	Voit skannata useita töitä samaan tiedostoon Huomautuksia: <ul style="list-style-type: none"> Tämä valikkokohta on käytettävissä, kun tulostimeen on asennettu kiintolevy. Oletusasetus on Käytössä. Jos Käytössä-asetus on valittu, Salli mukautettujen töiden skannaus -asetus voidaan ottaa käyttöön tietyissä töissä.
Scanner Jam Recovery (Skannerin tukoksen selvittäminen) Job level (Työtaso) Page level (Sivutaso)	Määrittää, miten skannattu työ asetetaan uudelleen, jos asiakirjansyöttölaitteessa muodostuu paperitukos Huomautuksia: <ul style="list-style-type: none"> Jos Job level (Työtaso) on valittu, koko työ on skannattava uudelleen, jos sivuja juuttuu. Jos Page level (Sivutaso) on valittu, työ on skannattava uudelleen juuttuneesta sivusta lähtien.
Web Page Refresh Rate (Web-sivun päivitysväli) 30–300	Määrittää, miten monen sekunnin välein upotettu Web-sivu päivittyy Huomautus: Oletusasetus on 120 sekuntia.
Contact Name (Yhteyshenkilön nimi)	Määrittää tulostimen yhteyshenkilön nimen
Location (Sijainti)	Määrittää tulostimen sijainnin Huomautus: Sijainti tallennetaan upotettuun web-palvelimeen.
Alarms (Hälytykset) Alarm Control (Hälytysäänen määrittäminen) Kasetin hälytys	Määrittää, kuuluuko tulostimesta hälytysääni tilanteessa, jossa vaaditaan käyttäjän toimia Kunkin hälytystyyppin käytettävissä olevat vaihtoehdot: Ei käytössä Single (Yksittäinen) Huomautuksia: <ul style="list-style-type: none"> Alarm Control (Hälytysäänen määrittäminen) -asetuksen oletusasetus on Single (Yksittäinen). Single (Yksittäinen) -asetuksella tulostimesta kuuluu kolme lyhyttä merkkiääntä. Värihälytys-kohdan oletusasetus on Ei käytössä. Off (Ei käytössä) merkitsee, että tulostimesta ei kuulu hälytysääntä.
Aikakatkaisut Standby Mode (Valmiustila) Disabled (Ei käytössä) 2–240	Määrittää, miten pian viimeisen toiminnon jälkeen järjestelmä siirtyy virransäästötilaan Huomautus: Oletusasetus on 15 minuuttia.
Aikakatkaisut Power Saver Mode (Virransäästötila) Disabled (Ei käytössä) 2–240	Määrittää, miten pian viimeisen toiminnon jälkeen järjestelmä siirtyy lepotilaan. Huomautuksia: <ul style="list-style-type: none"> Oletusasetus on 30 minuuttia. Virransäästötila ei ole yhteydessä valmiustilaan.
Aikakatkaisut Screen Timeout (Näytön aikakatkaistu) 15 - 300	Määrittää, miten monta sekuntia tulostin odottaa ennen näytön palaamista Ready (Valmis) -tilaan Huomautus: Oletusasetus on 30 sekuntia.

Valikkokohta	Kuvaus
Aikakatkaisut Print Timeout (Tulostuksen aikakatkaisu) Disabled (Ei käytössä) 1 - 255	Määrittää, miten monta sekuntia tulostin odottaa työn loppumisilmoitusta ennen tulostustyön jäljellä olevan osan peruuttamista Huomautuksia: <ul style="list-style-type: none"> Oletusasetus on 90 sekuntia. Kun asetuksen mukainen aika on kulunut, kaikki tulostimessa olevat osittain alustetut sivut tulostetaan ja tulostin tarkistaa, onko uusia tulostustöitä odottamassa. Tulostuksen aikakatkaisu on käytettävissä ainoastaan PCL- tai PPDS-emuloinnin yhteydessä. Tämä asetus ei vaikuta PostScript-emulointia käyttäviin tulostustöihin.
Aikakatkaisut Wait Timeout (Odotuksen aikakatkaisu) Disabled (Ei käytössä) 15–65535	Määrittää, miten monta sekuntia tulostin odottaa lisätietoja, ennen kuin se peruuttaa työn Huomautuksia: <ul style="list-style-type: none"> Oletusasetus on 40 sekuntia. Odotuksen aikakatkaisu on käytettävissä ainoastaan, kun tulostin käyttää PostScript-emulointia. Asetus ei vaikuta tulostustöihin, joissa käytetään PCL- tai PPDS-emulointia.
Aikakatkaisut Työn säilyttämisen aikakatkaisu Disabled (Ei käytössä) 5–255	Määrittää, miten kauan tulostin odottaa käyttäjän toimia, ennen kuin liikaa resursseja vaativa työ siirretään muistiin ja muiden jonossa olevien töiden tulostamista jatketaan. Huomautuksia: <ul style="list-style-type: none"> Oletusasetus on 30 sekuntia. Tämä valikkokohta näkyy ainoastaan, kun tulostimen kiintolevy on asennettu.
Tulostuksen palautus Auto Continue (Autom. jatko) Disabled (Ei käytössä) 5–255	Sallii tulostimen jatkaa toimintaansa automaattisesti tietyissä offline-tilanteissa, joita ei ole ratkaistu määritetyn ajanjakson kuluessa Huomautuksia: <ul style="list-style-type: none"> Oletusasetus on Ei käytössä. 5–255 on sekuntimäärä.
Tulostuksen palautus Jam Recovery (Tukoselvitys) Käytössä Ei käytössä Auto (Automaattinen)	Määrittää, tulostaako tulostin juuttuneet sivut Huomautuksia: <ul style="list-style-type: none"> Oletusasetus on Auto (Automaattinen). Tulostin tulostaa jumiutuneet sivut uudelleen, jos sivujen säilyttämiseen tarvittavaa muistitilaa ei tarvita tulostimen muihin tehtäviin. Jos asetus on On (Käytössä), tulostin tulostaa juuttuneet sivut aina. Jos asetus on Off (Ei käytössä), tulostin ei tulosta juuttuneita sivuja.
Tulostuksen palautus Page Protect (Sivunsuojaus) Käytössä Ei käytössä	Antaa tulostimen tulostaa sivun, joka ei välttämättä muutoin olisi tulostunut Huomautuksia: <ul style="list-style-type: none"> Oletusasetus on Off (Ei käytössä). Off (Ei käytössä) -asetuksella tulostin tulostaa sivun osittain, kun muisti ei riitä koko sivun tulostamiseen. Jos asetus on On (Käytössä), tulostin käsittelee ja tulostaa koko sivun.

Valikkokohta	Kuvaus
Tehdasasetukset Do Not Restore (Älä palauta) Palauta	Palauttaa tulostimen oletusasetukset Huomautuksia: <ul style="list-style-type: none"> Oletusasetus on Älä palauta. Jos valitset Do Not Restore (Älä palauta), käyttäjän määrittämät asetukset säilyvät. Restore (Palauta) -vaihtoehto palauttaa tulostimen kaikki oletusasetukset paitsi Network/Ports (Verkko/portit) -valikon asetukset. Kaikki RAM-muistiin tallennetut lataukset poistetaan. Tämä ei vaikuta flash-muistiin tai tulostimen kiintolevylle tallennettuihin latauksiin.

Kopiointiasetukset-valikko

Valikkokohta	Kuvaus
Sisältö Text/Photo (Teksti/Kuva) Photograph (Valokuva) Tulost. kuva Teksti	Määrittää kopiointityön sisältötyypin Huomautuksia: <ul style="list-style-type: none"> Text/Photo (Teksti/Kuva) on oletusarvo. Teksti/Kuva: Valitse, kun alkuperäinen asiakirja sisältää sekä tekstiä että grafiikkaa tai kuvia. Valokuva: Skanneri huomioi grafiikan ja kuvat erityisen tarkasti. Kun asetus on käytössä, skannaaminen kestää tavallista kauemmin, mutta laite korostaa alkuperäiskappaleen kaikkia värisävyjä. Tämä lisää tallennettavien tietojen määrää. Printed Image (Tulostettu kuva) -asetusta käytetään, kun työt koostuvat lähinnä kuvista. Printed Image (Tulostettu kuva) -asetus muuntaa kuvat rasteriksi. Rasterointi mahdollistaa harmaasävy- tai värikuvan tulostamisen muuntamalla kuvan pistekuvioksi, jossa on rajallinen värimäärä. Teksti: Terävän, mustan, tarkan tekstin korostaminen kirkkaan valkoisella taustalla.
Sivut (kaksipuolisuus) 1 sided to 1 sided (1-puolinen 1-puoliseksi) 1 sided to 2 sided (1-puolinen 2-puoliseksi) 2 sided to 1 sided (2-puolinen 1-puoliseksi) 2 sided to 2 sided (2-puolinen 2-puoliseksi)	Määrittää, onko alkuperäinen asiakirja yksi- vai kaksipuolinen sekä kopioidaanko se yksi- vai kaksipuolisena Huomautuksia: <ul style="list-style-type: none"> 1 sided to 1 sided (1-puolinen 1-puoliseksi) – alkuperäinen arkki on yksipuolinen. Kopioitu arkki on yksipuolinen. 1 sided to 2 sided (1-puolinen 2-puoliseksi) – alkuperäinen arkki on yksipuolinen. Kopioitu arkki on kaksipuolinen. Jos alkuperäiskappaleessa on esimerkiksi kuusi arkkia, kopiiossa on kolme kaksipuolista arkkia. 2 sided to 1 sided (2-puolinen 1-puoliseksi) – alkuperäinen arkki on kaksipuolinen. Kopioitu arkki on yksipuolinen. Jos alkuperäiskappaleessa on esimerkiksi kolme kaksipuolista arkkia, kopiiossa on kuusi yksipuolista arkkia. 2 sided to 2 sided (2-puolinen 2-puoliseksi) – alkuperäinen arkki on kaksipuolinen. Kopio on tarkalleen alkuperäisen näköinen.

Valikkokohta	Kuvaus
Paper Saver (Paperinsäästö) Ei käytössä Kaksi yhdelle, pysty Kaksi yhdelle, vaaka Neljä yhdelle, pysty Neljä yhdelle, vaaka	Määrittää alkuperäisen asiakirjan kahden tai neljän arkin tulostuksen samalle sivulle Huomautus: Oletusasetus on Ei käytössä.
Print Page Borders (Tulosta sivun reunat) Käytössä Ei käytössä	Määrittää reunan tulostamisen sivun reunoilla oleviin marginaaleihin Huomautus: Oletusasetus on Käytössä.
Lajittelu Käytössä Ei käytössä	Säilyttää tulostustyön sivut järjestyksessä tulostettaessa useita kopioita työstä Huomautus: Oletusasetus on Käytössä.
Staple (Nido) Käytössä Ei käytössä	Mahdollistaa nidonnan Huomautus: Oletusasetus on Ei käytössä.
Alkuperäinen koko Letter Legal Executive Folio Statement Universal 4 x 6 tuumaa 3 x 5 tuumaa Business Card (Käyntikortti) Mukautettu skannauskoko <x> A4 A5 Oficio (Meksiko) A6 JIS B5 Book Original (Kirja)	Määrittää alkuperäisen asiakirjan paperikoon
Copy To Source (Kopioi kohteeseen -lähde) Lokero <x> Yksittäisen arkin syöttölaite Monen arkin syöttölaite Auto Size Match (Automaattinen koon tunnistus)	Määrittää kopiointitöiden paperilähteen Huomautus: Tray 1 (Lokero 1) on oletusasetus.
Kalvojen erotinsivut Käytössä Ei käytössä	Lisää piirtoheitinkalvojen väliin paperiarkin Huomautus: Oletusasetus on Käytössä.
Erotinsivut Ei mitään Kopioiden väliin Between Jobs (Töiden väliin) Between Pages (Arkkien väliin)	Lisää sivujen, kopioiden tai töiden väliin paperiarkin valitun arvonsesti Huomautus: Oletusasetus on Ei mitään.

Valikkokohta	Kuvaus
Erotinsiv. lähde Lokero <x> Manual Feeder (Käsinsyöttö) Kirjekuorten syöttölaite	Määrittää paperilähteen
Tummuus 1–9	Määrittää kopiointityön tummuustason
Vastaanottoalust Vakioalusta Alusta <x>	Määrittää, mille vastaanottoalustalle tulostettu kopio siirretään
Number of Copies (Kopiomäärä)	Määrittää kopiointityön kopioiden määrän
Ylätunniste/alatunniste Ylävasen Ylävasen Ei käytössä Date/Time (Päiväys/Aika) Sivunumero Bates-numero Mukautettu teksti Tulostettavat Kaikki sivut Vain ensimmäinen sivu Kaikki, ei ensimmäinen sivu Kirjoita muk. teksti	Määrittää sivun vasemman yläreunan ylä-/alatunnistetiedot Huomautuksia: <ul style="list-style-type: none"> • Ei käytössä on Vasen yläreuna -asetuksen oletusarvo. • Kaikki sivut on Tulostettavat-asetuksen oletusarvo.
Ylätunniste/alatunniste Keskellä yläreunassa Keskellä yläreunassa Ei käytössä Päivämäärä/aika Sivunumero Bates-numero Mukautettu teksti Tulostettavat Kaikki sivut Vain ensimmäinen sivu Kaikki, ei ensimmäinen sivu Kirjoita muk. teksti	Määrittää sivun keskikohdan ylä-/alatunnistetiedot Huomautuksia: <ul style="list-style-type: none"> • Ei käytössä on Keskellä yläreunassa -asetuksen oletusarvo. • Kaikki sivut on Tulostettavat-asetuksen oletusarvo.

Valikkokohta	Kuvaus
<p>Ylätunniste/alatunniste</p> <p>Yläoikea</p> <p> Yläoikea</p> <p> Ei käytössä</p> <p> Date/Time (Päiväys/Aika)</p> <p> Sivunumero</p> <p> Bates-numero</p> <p> Mukautettu teksti</p> <p>Tulostettavat</p> <p> Kaikki sivut</p> <p> Vain ensimmäinen sivu</p> <p> Kaikki, ei ensimmäinen sivu</p> <p>Kirjoita muk. teksti</p>	<p>Määrittää sivun oikean yläreunan ylä-/alatunnistetiedot</p> <p>Huomautuksia:</p> <ul style="list-style-type: none"> • Ei käytössä on Yläoikea-asetuksen oletusarvo. • Kaikki sivut on Tulostettavat-asetuksen oletusarvo.
<p>Ylätunniste/alatunniste</p> <p>Alavasen</p> <p> Alavasen</p> <p> Ei käytössä</p> <p> Date/Time (Päiväys/Aika)</p> <p> Sivunumero</p> <p> Bates-numero</p> <p> Mukautettu teksti</p> <p>Tulostettavat</p> <p> Kaikki sivut</p> <p> Vain ensimmäinen sivu</p> <p> Kaikki, ei ensimmäinen sivu</p> <p>Kirjoita muk. teksti</p>	<p>Määrittää sivun vasemman alareunan ylä-/alatunnistetiedot</p> <p>Huomautuksia:</p> <ul style="list-style-type: none"> • Ei käytössä on Alavasen-asetuksen oletusarvo. • Kaikki sivut on Tulostettavat-asetuksen oletusarvo.
<p>Ylätunniste/alatunniste</p> <p>Keskellä alareunassa</p> <p> Keskellä alareunassa</p> <p> Ei käytössä</p> <p> Päivämäärä/aika</p> <p> Sivunumero</p> <p> Bates-numero</p> <p> Mukautettu teksti</p> <p>Tulostettavat</p> <p> Kaikki sivut</p> <p> Vain ensimmäinen sivu</p> <p> Kaikki, ei ensimmäinen sivu</p> <p>Kirjoita muk. teksti</p>	<p>Määrittää sivun alareunan keskikohdan ylä-/alatunnistetiedot</p> <p>Huomautuksia:</p> <ul style="list-style-type: none"> • Ei käytössä on Keskellä alareunassa -asetuksen oletusarvo. • Kaikki sivut on Tulostettavat-asetuksen oletusarvo.

Valikkokohta	Kuvaus
Ylätunniste/alatunniste Alaoikea Alaoikea Ei käytössä Date/Time (Päiväys/Aika) Sivunumero Bates-numero Mukautettu teksti Tulostettavat Kaikki sivut Vain ensimmäinen sivu Kaikki, ei ensimmäinen sivu Kirjoita muk. teksti	Määrittää sivun oikean alareunan ylä-/alatunnistetiedot Huomautuksia: <ul style="list-style-type: none"> • Ei käytössä on Alaoikea-asetuksen oletusarvo. • Kaikki sivut on Tulostettavat-asetuksen oletusarvo.
Overlay (Vesileima) Ei käytössä Confidential (Luottamuksellinen) Kopioi Draft (Vedos) Urgent (Kiireellinen) Mukautettu	Määrittää vesileimatekstin, joka tulostetaan kopiotyön jokaiselle sivulle Huomautus: Oletusasetus on Ei käytössä.
Mukautettu vesileima	Määrittää mukautetun vesileimatekstin
Allow priority copies (Salli tärkeimmät kopiot) Käytössä Ei käytössä	Mahdollistaa tulostustyön keskeytyksen sivun tai asiakirjan kopioimista varten Huomautus: Oletusasetus on Käytössä.
Custom Job scanning (Mukautetun työn skannaus) Käytössä Ei käytössä	Voit kopioida samaan kopiointityöhön useita paperikokoja sisältävän asiakirjan
Salli tallennus pikavalintana Käytössä Ei käytössä	Voit tallentaa mukautetut kopiointiasetukset pikavalintoina Huomautus: Oletusasetus on Käytössä.
Taustan poisto -4 - +4	Kopiossa näkyvän taustan säätäminen
Automaattinen keskitys Käytössä Ei käytössä	Voit automaattisesti keskittää kopion sivulla Huomautus: Oletusasetus on Ei käytössä.

Valikkokohta	Kuvaus
Väriin poisto Väriin poisto None (Ei mitään) Punainen Vihreä Sininen Punainen oletuskynnysarvo 0–255 Vihreä oletuskynnysarvo 0–255 Sininen oletuskynnysarvo 0–255	Määrittää kopioinnin aikana poistettavan värin ja poiston voimistamisen tai heikentämisen Huomautuksia: <ul style="list-style-type: none"> Ei mitään on Väriin poisto -asetuksen oletusarvo. Kaikkien värien kynnyksärajan oletusarvo on 128.
Kontrasti 0–5 Best for content (Sisällön mukaan)	Määrittää kopiointityön kontrastin Huomautus: Oletusasetus on Best for content (Sisällön mukaan).
Peilikuva Käytössä Ei käytössä	Luo alkuperäisestä asiakirjasta peilikuvan Huomautus: Oletusasetus on Ei käytössä.
Negatiivinen kuva Käytössä Ei käytössä	Luo alkuperäisestä asiakirjasta negatiivikuvan Huomautus: Oletusasetus on Ei käytössä.
Varjon yksityiskohdat 0–4	Kopiossa näkyvien varjon yksityiskohtien säätäminen Huomautus: 0 on oletusasetus.
Scan edge to edge (Skannaus reunasta reunaan) Käytössä Ei käytössä	Määrittää, skannataanko alkuperäinen asiakirja reunasta reunaan ennen kopiointia Huomautus: Oletusasetus on Ei käytössä.
Tarkkuus 0–5	Säätää kopion terävyyttä Huomautus: 3 on oletusasetus.
Mallikopio Käytössä Ei käytössä	Luo alkuperäisestä asiakirjasta mallikopion Huomautus: Oletusasetus on Ei käytössä.

Fax Settings (Faksiasetukset) -valikko

Faksitila (Analogiset faksiasetukset) -valikko

Analoginen faksitila lähettää faksityön puhelinlinjan kautta.

Yleiset faksiasetukset

Valikkokohta	Kuvaus
Aseman nimi	Määrittää faksin nimen tulostimessa
Aseman numero	Määrittää faksin numeron

Valikkokohta	Kuvaus
Aseman tunnus Aseman nimi Aseman numero	Määrittää, miten vastaanottajat tunnistavat faksin sen tunnisteesta
Ota käyttöön manuaalinen faksaus Käytössä Ei käytössä	Määrittää tulostimen käyttämään ainoastaan manuaalista faksasta, johon tarvitaan jakorasia ja puhelin Huomautuksia: <ul style="list-style-type: none"> Tavallisella puhelimella voit vastata tulevaan faksityöhön ja valita faksinumeron. Voit siirtyä manuaaliseen faksustoimintoon suoraan koskettamalla numeronäppäimistöllä painikkeita # 0.
Muistin käyttö Ainoastaan vastaanotto Lähinnä vastaanotto Yhtä suuri Lähinnä lähetys Ainoastaan lähetys	Määrittää faksitöiden lähettämisen ja vastaanottamisen välillä käytettävän pysyvän muistin määrän Huomautuksia: <ul style="list-style-type: none"> Ainoastaan vastaanotto -asetuksella kaikki muisti varataan faksitöiden vastaanottamiseen. Lähinnä vastaanotto -asetuksella suurin osa muistista varataan faksitöiden vastaanottamiseen. Yhtä suuri on oletusarvo. Yhtä suuri -asetus käyttää faksitöiden lähettämiseen ja vastaanottamiseen saman verran muistia. Mostly sent (Lähinnä lähetys) -asetuksella suurin osa muistista varataan faksitöiden lähettämiseen. All send (Ainoastaan lähetys) -asetuksella kaikki muisti varataan faksitöiden lähettämiseen.
Peruuta faksit Salli Don't Allow (Älä salli)	Määrittää, voiko käyttäjä peruuttaa faksitöitä Huomautus: Jos Peruuta faksit -asetusta ei ole otettu käyttöön, se ei näy vaihtoehtona.
Soittajan tunnus FSK DTMF	Määrittää käytettävän soittajan tunnuksen tyyppin Huomautuksia: <ul style="list-style-type: none"> FSK on oletusasetus. Tämä asetus näkyy vain silloin, kun useiden soittajien tunnustoiminto on käytössä asuinmaassasi tai -alueellasi.
Fax number masking (Faksinumeron piilotus) Ei pala From left (Vasemmalta) From right (Oikealta)	Määrittää, mistä suunnasta numeroita piilotetaan lähtevän faksin numerossa Huomautus: Piilotettujen numeroiden määrä määräytyy Digits to mask (Piilotettavat numerot) -asetuksen perusteella.
Piilotettavat numerot 0–58	Määrittää, miten monta numeroa piilotetaan lähtevän faksin numerossa

Faksin kansilehti

Valikkokohta	Kuvaus
Faksin kansilehti Oletusarvoisesti ei käytössä On by default (Oletusarvoisesti käytössä) Älä koskaan käytä Käytä aina Sisällytä Vastaanottaja-kenttä Käytössä Ei pala Sisällytä Lähettäjä-kenttä Käytössä Ei pala Kohteesta Sisällytä Viesti-kenttä Käytössä Ei pala Ilmoitus Sisällytä Logo Käytössä Ei pala Sisällytä alatunniste <x> Alatunniste <x>	Määrittää faksin kansilehden Huomautus: Ei käytössä -asetus on kaikkien Faksin kansilehti -asetusten oletusasetus.

Faksin lähetysasetukset

Valikkokohta	Kuvaus
Tarkkuus Standard (Vakio)- Tarkka Erittäin tarkka Huipputarkka	Tarkkuuden määrittäminen pisteinä tuumalla (dpi). Suurempi tarkkuusasetus parantaa tulostuslaatua, mutta pidentää faksien lähetysaikaa. Huomautus: Standard (Vakio) on oletusasetus.

Valikkokohta	Kuvaus
Alkuperäinen koko Letter Legal (8 ½ x 14 tuumaa) Executive Folio Statement Oficio (Meksiko) Universal-koko Mixed Sizes (Eri koot) A4 A5 A6 JIS B5 Tunnuskortti Mukautettu skannauskoko <x> Kirja Käyntikortti 4 x 6 tuumaa 3 x 5 tuumaa	Määrittää skannattavan asiakirjan paperikoon Huomautus: Letter on oletusasetus Yhdysvalloissa. A4 on kansainvälinen oletusasetus.
Duplex (Kaksipuolinen) Ei pala Long edge (Pitkä reuna) Short edge (Lyhyt reuna)	Määrittää, miten teksti ja grafiikka asetetaan sivulle Huomautuksia: <ul style="list-style-type: none"> • Oletusasetus on Ei käytössä. • Long edge (Pitkä reuna) -asetuksella sidonta on sivun pitkän reunan suuntaisesti (vasen reuna pystysuunnassa ja yläreuna vaakasuunnassa). • Short edge (Lyhyt reuna) -asetuksella sidonta on sivun lyhyen reunan suuntaisesti (yläreuna pystysuunnassa ja vasen reuna vaakasuunnassa).
Sisältö Teksti Text/Photo (Teksti/Kuva) Photograph (Valokuva)	Määrittää skannattavan faksin sisältötyypin Huomautuksia: <ul style="list-style-type: none"> • Text (Teksti) -asetusta käytetään, kun asiakirjassa on enimmäkseen tekstiä. • Teksti/Kuva on oletusarvo. Text/Photo (Teksti/Kuva) -asetusta käytetään, kun asiakirjoissa on enimmäkseen tekstiä tai viivapiirroksia. • Photograph (Valokuva) -asetusta käytetään, kun asiakirja on hyvälaatuinen valokuva tai mustesuihkutulostimella tulostettu asiakirja.
Tummuus 1–9	Vaalentaa tai tummentaa tulostetta Huomautus: Oletusasetus on 5.
Valinnan etuliite	Numerokenttä, johon numero voidaan määrittää
Valinnan etuliitteen säännöt Etuliitteen sääntö <x>	Määrittää valinnan etuliitteen säännön
Automaattinen uudelleenvalinta 0–9	Määrittää, miten monta kertaa tulostin yrittää lähettää faksin määritettyyn numeroon Huomautus: Oletusasetus on 5.
Redial Frequency (Uudelleensoittoväli) 1–200	Määrittää, miten monen minuutin välin numero valitaan uudelleen Huomautus: Oletusasetus on 3.

Valikkokohta	Kuvaus
Vaihteen alanumero Kyllä No (Ei)	Ottaa käyttöön sokkovalinnan ilman valintaääntä Huomautus: No (Ei) on oletusarvo.
Enable ECM (Ota ECM käyttöön) Kyllä No (Ei)	Ottaa käyttöön faksitöiden virheenkorjaustilan Huomautus: Kyllä on oletusarvo.
Ota faksin skannaus käyttöön Käytössä Ei pala	Mahdollistaa faksien lähettämisen skannaamalla tulostimella Huomautus: Oletusasetus on Käytössä.
Driver to fax (Ota ohjainfaksaus käyttöön) Kyllä No (Ei)	Sallii tulostimesta lähetettävien faksitöiden faksaamisen ohjaimesta Huomautus: Kyllä on oletusarvo.
Salli tallennus pikavalintana Käytössä Ei pala	Voit tallentaa faksinumeroita pikavalintoina tulostimeen Huomautus: Oletusasetus on Käytössä.
Valintatila Tone (Äänitaajuus) Pulse (Pulssi)	Määrittää valintaäänien äänitaajuutena tai pulssina. Huomautus: Oletusasetus on Äänitaajuus.
Enimmäisnopeus 2400 4800 9600 14400 33600	Määrittää, miten nopeasti faksit lähetetään Huomautus: Oletusasetus on 33600.
Mukautetun työn skannaus Käytössä Ei pala	Voit skannata useita paperikokoja sisältävän asiakirjan yhteen tiedostoon Huomautuksia: <ul style="list-style-type: none"> Tämä valikkokohta on käytettävissä, kun tulostimeen on asennettu kiintolevy. Oletusasetus on Käytössä.
Scan Preview (Skannauksen esikatselu) Käytössä Ei pala	Määrittää, näkyykö skannaustöiden esikatselu näytössä Huomautuksia: <ul style="list-style-type: none"> Tämä valikkokohta on käytettävissä, kun tulostimeen on asennettu kiintolevy. Oletusasetus on Ei käytössä.
Taustan poisto -4 - +4	Kopiassa näkyvän taustan säätäminen Huomautus: Oletusasetus on 0.

Valikkokohta	Kuvaus
Värin häivytytys Värin häivytytys None (Ei mitään) Punainen Vihreä Sininen Punaisen oletuskynnys 0–255 Vihreän oletuskynnys 0–255 Sinisen oletuskynnys 0–255	Määrittää, mitä väriä häivytetään faksattaessa ja miten paljon häivytytystä lisätään tai vähennetään Huomautuksia: <ul style="list-style-type: none"> • Värin häivytyksen oletusasetus on Ei mitään. • Oletuskynnysten oletusasetus on 128.
Contrast (Kontrasti) Best for content (Sisällön mukaan) 0 - 5	Määrittää tulosteen kontrastin Huomautus: Oletusasetus on Best for content (Sisällön mukaan).
Peilikuva Käytössä Ei pala	Luo alkuperäisen asiakirjan peilikuvan Huomautus: Oletusasetus on Ei käytössä.
Negatiivinen kuva Käytössä Ei pala	Luo alkuperäisen asiakirjan negatiivisen kuvan Huomautus: Oletusasetus on Ei käytössä.
Shadow Detail (Varjon yksityiskohtat) -4 - +4	Faksissa näkyvien varjon yksityiskohtien säätäminen Huomautus: Oletusasetus on 0.
Scan edge to edge (Skannaus reunasta reunaan) Käytössä Ei pala	Määrittää, skannataanko alkuperäinen asiakirja reunasta reunaan ennen faksaamista Huomautus: Oletusasetus on Ei käytössä.
Tarkkuus 0 - 5	Määrittää faksin tarkkuuden Huomautus: Oletusasetus on 3.
Ota värifaksin skannaus käyttöön On by default (Oletusarvoisesti käytössä) Älä koskaan käytä Käytä aina Oletusarvoisesti ei käytössä	Ottaa käyttöön värifaksauksen Huomautus: Oletusasetus on Oletusarvoisesti ei käytössä.
Muunna värifaksit automaattisesti mustavalkofakseiksi Käytössä Ei pala	Muuntaa kaikki lähtevät faksit mustavalkoisiksi Huomautus: Oletusasetus on Käytössä.

Faksin vastaanottoasetukset

Valikkokohta	Kuvaus
Enable Fax Receive (Ota käyttöön faksivastaa- taanotto) Käytössä Ei pala	Sallii tulostimen vastaanottaa faksitöitä Huomautus: Oletusasetus on Käytössä.

Valikkokohta	Kuvaus
Faksityö odottaa None (Ei mitään) Väri Väri ja tarvikkeet	Faksausta lykätään siihen asti, kunnes väriä tai tarvikkeita täydennetään Huomautuksia: <ul style="list-style-type: none"> Tämä valikkokohta näkyy ainoastaan, kun kiintolevy on asennettu ja se toimii oikein. Ei mitään on oletusarvo.
Rings to Answer (Hälytykset ennen vastaamista) 1–25	Määrittää hälytysten määrän ennen vastaamista saapuvaan faksityöhön Huomautus: Oletusasetus on 3.
Auto Reduction (Automaattinen tiivistys) Käytössä Ei pala	Skaalaa tulevan faksityön määritetyn faksilähteen paperikoon mukaan Huomautus: Oletusasetus on Käytössä.
Paperilähde Auto (Automaattinen) Lokero <x> Monisyöttölaite	Määrittää paperilähteen, joka on valittu saapuvan faksin tulostamiseen Huomautus: Oletusasetus on Automaattinen.
Erotinsivut None (Ei mitään) Työn jälkeen Ennen työtä	Asettaa paperiarkin ennen vastaanotettua faksia tai sen jälkeen. Huomautus: Ei mitään on oletusarvo.
Erotinsivujen lähde Lokero <x> Käsinsyöttölokero	Määrittää paperilähteen. Huomautus: Oletusasetus on Lokero <x>.
Sivut (kaksipuolinen) Käytössä Ei pala	Mahdollistaa tulevien faksitöiden tulostamisen kaksipuolisena Huomautus: Oletusasetus on Ei käytössä.
Fax Footer (Faksin alatunniste) Käytössä Ei pala	Tulostaa lähetystiedot vastaanotetun faksin kunkin sivun alareunaan Huomautus: Oletusasetus on Käytössä.
Enimmäisnopeus 2400 4800 9600 14400 33600	Määrittää, miten nopeasti faksit vastaanotetaan Huomautus: Oletusasetus on 33600.
Fax Forwarding (Faksin välitys) Forward (Välitä) Tulosta Print and Forward (Tulosta ja välitä)	Mahdollistaa tulleiden faksien välittämisen toiselle vastaanottajalle
Välitä Fax (Faksi) E-mail (Sähköposti) FTP LDSS eSF	Määrittää sen vastaanottajan tyyppin, jolle faksit välitetään Huomautus: Tämä kohta on käytettävissä ainoastaan tulostimen Embedded Web Server -palvelimessa.

Valikkokohta	Kuvaus
Välitä pikavalintaan	Voit antaa pikavalintanumeron, joka vastaa vastaanottajan tyyppiä (Faksi, Sähköposti, LDSS tai eSF)
Block No Name Fax (Estä nimetön faksi) Käytössä Ei pala	Mahdollistaa tulevien faksien estämisen, jos lähetyslaitteen asematunnusta ei ole määritetty Huomautus: Oletusasetus on Ei käytössä.
Banned Fax List (Estetty faksi -luettelo)	Mahdollistaa estettyjen faksinumeroiden luettelon tallentamisen tulostimeen
Faksien pysäyttäminen Pysäytetty faksi -tila Ei pala Always On (Aina käytössä) Manual (Manuaalinen) Ajoitettu Faksin pysäytysaikataulu	Määrittää faksin jatkuvan pysäytyksen tai tietyn pysäytysaikataulun Huomautus: Oletusasetus on Ei käytössä.
Ota käyttöön värifaksin vastaanotto Käytössä Ei pala	Voidaan vastaanottaa värifaksi Huomautus: Oletusasetus on Käytössä.

Faksilokiasetukset

Valikkokohta	Kuvaus
Lähetysloki Print log (Tulosta loki) Do not print log (Älä tulosta lokia) Tulosta vain virhe	Mahdollistaa lähetyslokin tulostamisen kunkin faksityön jälkeen Huomautus: Print log (Tulosta loki) on oletusarvo.
Receive Error Log (Vastaanottovirheloki) Print Never (Älä tulosta) Tulosta virhetilanteessa	Mahdollistaa vastaanottovirhelokin tulostamisen vastaanottovirheen jälkeen Huomautus: Oletusasetus on Älä tulosta.
Auto Print Logs (Tulosta lokit automaattisesti) Käytössä Ei pala	Mahdollistaa faksilokien automaattisen tulostamisen Huomautuksia: <ul style="list-style-type: none"> Lokit tulostetaan 200 työn välein. Oletusasetus on Käytössä.
Log Paper Source (Lokin paperilähde) Lokero <x> Käsinsyöttölokero	Valitsee lokien tulostamiseen käytettävän paperilähteen Huomautus: Oletusasetus on Lokero <x>.
Lokinäyttö Etäaseman nimi Dialed Number (Valittu numero)	Määrittää, näkyykö tulostetuissa lokeissa valittu numero tai palautettu aseman nimi Huomautus: Oletusasetus on Etäaseman nimi.
Ota käyttöön työloki Käytössä Ei pala	Mahdollistaa faksityölokin käyttämisen Huomautus: Oletusasetus on Käytössä.
Ota käyttöön soitto-loki Käytössä Ei pala	Mahdollistaa faksisoitto-lokin käyttämisen Huomautus: Oletusasetus on Käytössä.

Kaiutinasetukset

Valikkokohta	Kuvaus
Kaiutintila Aina pois käytöstä Käytössä, kunnes yhteys muodostettu Always On (Aina käytössä)	Huomautuksia: <ul style="list-style-type: none"> • Always Off (Aina pois käytöstä) poistaa kaiuttimen käytöstä. • Oletusasetus on Käytössä, kunnes yhteys muodostettu. Kaiutin on käytössä, ja siitä kuuluu ääntä, kunnes faksiyhteys on muodostettu. • Always On (Aina käytössä) ottaa kaiuttimen käyttöön.
Kaiuttimen äänenvoimakkuus Kova Vähissä	Äänenvoimakkuusasetuksen hallinta Huomautus: High (Suuri) on oletusarvo.
Ringer Volume (Soiton voimakkuus) Käytössä Ei pala	Faksikaiuttimen soiton voimakkuuden hallinta Huomautus: Oletusasetus on Käytössä.

Tunnusäänet

Valikkokohta	Kuvaus
Single Ring (Yksi soitto) Käytössä Ei pala	Vastaa soittoihin yhden soiton kuviolla Huomautus: Oletusasetus on Käytössä.
Kaksoissoitto Käytössä Ei pala	Vastaa soittoihin kaksoissoittokuviolla Huomautus: Oletusasetus on Käytössä.
Triple Ring (Kolmoissoitto) Käytössä Ei pala	Vastaa soittoihin kolmois-soittokuviolla Huomautus: Oletusasetus on Käytössä.

Faksitila (Faksipalvelimen asetukset) -valikko

Fax Server (Faksipalvelin) -tila lähettää faksityön faksipalvelimeen lähettämistä varten.

Fax Server Setup (Faksipalvelimen määrittäminen)

Valikkokohta	Kuvaus
Muotoon Vastausosoite Aihe Ilmoitus	Voit kirjoittaa tiedot tulostimen kosketusnäytön virtuaalinäppäimistöllä
Primary SMTP Gateway (Ensisijainen SMTP-yhdyskäytävä)	SMTP-palvelimen porttitietojen määrittäminen Huomautus: Oletusarvoinen SMTP-yhdyskäytävän portti on 25.
Secondary SMTP Gateway (Toissijainen SMTP-yhdyskäytävä)	SMTP-palvelimen porttitietojen määrittäminen Huomautus: Oletusarvoinen SMTP-yhdyskäytävän portti on 25.

Valikkokohta	Kuvaus
Image Format (Kuvan tiedostomuoto) PDF (.pdf) XPS (.xps) TIFF (.tif)	Määrittää skannaus faksiin -toiminnon kuvatyypin Huomautus: PDF (.pdf) on oletusarvo.
Sisältö Teksti Text/Photo (Teksti/Kuva) Photograph (Valokuva)	Määrittää skannattavan faksin sisältötyypin Huomautuksia: <ul style="list-style-type: none"> • Text (Teksti) -asetusta käytetään, kun asiakirjassa on enimmäkseen tekstiä. • Text/Photo (Teksti/Kuva) on oletusarvo. Text/Photo (Teksti/Kuva) -asetusta käytetään, kun asiakirjoissa on enimmäkseen tekstiä tai viiva- piirroksia. • Photograph (Valokuva) -asetusta käytetään, kun asiakirja on hyvälaatuinen valokuva tai mustesuihkutulostimella tulostettu asiakirja.
Fax Resolution (Faksin tarkkuus) Vakio Tarkka Erittäin tarkka Huipputarkka	Määrittää skannaus faksiin -tarkkuuden Huomautus: Standard (Vakio) on oletusasetus.
Tummuus 1–9	Vaalentaa tai tummentaa tulostetta Huomautus: Oletusasetus on 5.
Suunta Pysty Vaaka	Määrittää skannatun kuvan suunnan Huomautus: Pysty on oletusasetus.
Alkuperäinen koko Letter Legal Executive Folio Statement Oficio (Meksiko) Universal Mixed Sizes (Eri koot) A4 A5 A6 JIS B5 Tunnuskortti Mukautettu skannauskoko <x> Kirja Käyntikortti 4 x 6 tuumaa 3 x 5 tuumaa	Määrittää skannattavan asiakirjan paperikoon Huomautus: Letter on oletusasetus Yhdysvalloissa. A4 on kansainvälinen oletusasetus.

Valikkokohta	Kuvaus
Use Multi-Page TIFF (Käytä monisivuisia TIFF-kuvia) Käytössä Ei käytössä	Tässä voidaan valita yksi- tai monisivuiset TIFF-tiedostot. Jos faksiin skannattava FTP-työ on monisivuinen, voidaan luoda yksi TIFF-tiedosto, joka sisältää kaikki sivut, tai yksittäinen TIFF-tiedosto kustakin työn sivusta. Huomautuksia: <ul style="list-style-type: none"> Oletusasetus on Käytössä. Tämä valikkokohta koskee kaikkia skannaustoimintoja.
Ota käyttöön analoginen vastaanotto Käytössä Ei käytössä	Ottaa käyttöön analogisen faksin vastaanoton Huomautus: Oletusasetus on Ei käytössä.

E-mail Settings (Sähköpostiasetukset) -valikko

Valikkokohta	Kuvaus
Sähköpostipalvelimen asetus Aihe Ilmoitus	Sähköpostipalvelimen tietojen määrittäminen Huomautus: Viestiruudun merkkirajoitus on 512.
Sähköpostipalvelimen asetus Send me a copy (Lähetä kopio itselle) Never appears (Ei näy) On by default (Oletusarvoisesti käytössä) Oletusarvoisesti ei käytössä Always On (Aina käytössä)	Lähettää sähköpostiviestin kopion lähettäjälle. Huomautus: Ei näy on oletusarvo.
Sähköpostipalvelimen asetus Max e-mail size (Sähköpostin enimmäiskoko) 0–65535 kt	Määrittää sähköpostin enimmäiskoon kilotavuina. Huomautus: Määritettyä kokoa suurempia viestejä ei lähetetä.
Sähköpostipalvelimen asetus Kokovirheilmoitus	Lähettää ilmoituksen, kun sähköpostiviestin koko ylittää rajoituksen
Sähköpostipalvelimen asetus Rajoita kohteita	Lähettää sähköpostiviestin ainoastaan, kun osoite sisältää toimialueen nimen, esimerkiksi yrityksen toimialueen nimen Huomautus: Sähköpostia voidaan lähettää ainoastaan määritetyn toimialueen osoitteisiin.
Sähköpostipalvelimen asetus Web Link Setup (Web-linkin asetus) Palvelin Login (Kirjautumisnimi) Password Polku Perustiedostonimi Web-linkki	Määrittää sähköpostipalvelimen polun nimen, esimerkiksi /hakemisto/polku Seuraavia merkkejä ei voi käyttää polun nimessä: * : ? < > .

Valikkokohta	Kuvaus
Format (Muoto) PDF (.pdf) Suojattu PDF TIFF (.tif) JPEG (.jpg) XPS (.xps)	Määrittää tiedostomuodon Huomautus: PDF (.pdf) on oletusarvo.
PDF-versio 1.2–1.6	Määrittää sähköpostiin skannattavan PDF-tiedoston version Huomautus: Oletusasetus on 1,5.
Sisältö Text/Photo (Teksti/Kuva) Photograph (Valokuva) Teksti	Määrittää skannattavan sähköpostiviestin sisältötyypin Huomautuksia: <ul style="list-style-type: none"> • Text/Photo (Teksti/Kuva) on oletusarvo. Text/Photo (Teksti/Kuva) -asetusta käytetään, kun asiakirjoissa on enimmäkseen tekstiä tai viivapiirroksia. • Photograph (Valokuva) -asetusta käytetään, kun asiakirja on hyvälaatuinen valokuva tai mustesuihkutulostimella tulostettu asiakirja. • Text (Teksti) -asetusta käytetään, kun asiakirjassa on enimmäkseen tekstiä.
Väri Harmaa Väri	Määrittää, tulostuuko työ harmaasävyisenä vai värillisenä Huomautus: Oletusasetus on Color (Väri).
Tarkkuus 75 150 200 300 400 600	Määrittää skannauksen pistemäärän tuumalla Huomautus: Oletusasetus on 150 dpi.
Tummuus 1–9	Vaalentaa tai tummentaa tulostetta Huomautus: Oletusasetus on 5.
Suunta Pysty Landscape (Vaaka)	Määrittää skannatun kuvan suunnan Huomautus: Pysty on oletusasetus.

Valikkokohta	Kuvaus
Alkuperäinen koko Letter Legal (8 ½ x 14 tuumaa) Executive Folio Statement Oficio (Meksiko) Universal-koko Mixed Sizes (Eri koot) A4 A5 A6 JIS B5 Tunnuskortti Mukautettu skannauskoko <x> Kirja Käyntikortti 3 x 5 tuumaa 4 x 6 tuumaa	Määrittää skannattavan asiakirjan paperikoon Huomautus: Letter on oletusasetus Yhdysvalloissa. A4 on kansainvälinen oletusasetus.
Sivut (kaksipuolinen) Ei pala Long edge (Pitkä reuna) Short edge (Lyhyt reuna)	Määrittää, miten teksti ja grafiikka asetetaan sivulle Huomautuksia: <ul style="list-style-type: none"> • Oletusasetus on Ei käytössä. • Long edge (Pitkä reuna) -asetuksella sidonta on sivun pitkän reunan suuntaisesti (vasen reuna pystysuunnassa ja yläreuna vaakasuunnassa). • Short edge (Lyhyt reuna) -asetuksella sidonta on sivun lyhyen reunan suuntaisesti (yläreuna pystysuunnassa ja vasen reuna vaakasuunnassa).
JPEG-laatu Best for content (Sisällön mukaan) 5–90	JPEG-valokuvan laadun määrittäminen suhteessa tiedoston kokoon ja kuvan laatuun Huomautuksia: <ul style="list-style-type: none"> • Oletusasetus on Best for content (Sisällön mukaan). • Arvo 5 pienentää tiedostokokoa, mutta heikentää kuvanlaatua. • Jos asetus on 90, kuvan laatu on paras mahdollinen, mutta tiedosto on erittäin suuri. • Tämä valikkokohta koskee kaikkia skannaustoimintoja.
Tekstin oletusasetus 5–90	Tekstin laadun määrittäminen suhteessa tiedoston kokoon ja kuvan laatuun Huomautus: Oletusasetus on 75.
Teksti/Kuva-oletus 5–90	Tekstin/valokuvan laadun määrittäminen suhteessa tiedoston kokoon ja kuvan laatuun Huomautus: Oletusasetus on 75.
Valokuvan oletusarvo 5–90	Valokuvan laadun määrittäminen suhteessa tiedoston kokoon ja kuvan laatuun Huomautus: Oletusasetus on 50.

Valikkokohta	Kuvaus
E-mail images sent as (Sähköpostikuvien muoto) Attachment (Liite) Web-linkki	Määrittää, miten kuvat lähetetään Huomautus: Attachment (Liite) on oletusarvo.
Use Multi-Page TIFF (Käytä monisivuisia TIFF-kuvia) Käytössä Ei pala	Tässä voidaan valita yksi- tai monisivuiset TIFF-tiedostot. Jos sähköpostiin skannattava skannaustyö on monisivuinen, voidaan luoda yksi TIFF-tiedosto, joka sisältää kaikki sivut, tai yksittäinen TIFF-tiedosto kustakin työn sivusta. Huomautuksia: <ul style="list-style-type: none"> Oletusasetus on Käytössä. Tämä valikkokohta koskee kaikkia skannaustoimintoja.
Lähetysloki Print log (Tulosta loki) Do not print log (Älä tulosta lokia) Tulosta vain virhe	Määrittää, milloin siirtoloki tulostuu Huomautus: Tulosta loki on oletusarvo.
Log Paper Source (Lokin paperilähde) Lokero <x> Käsinsyöttölokero Kirjekuorten käsinsyöttö Monisyöttö	Määrittää paperilähteen sähköpostilokien tulostamista varten Huomautus: Tray 1 (Lokero 1) on oletusasetus.
E-mail Bit Depth (Sähköpostin bittimäärä) 8 bittiä 1 bit (1 bitti)	Ottaa käyttöön Text/Photo (Teksti/Kuva) -tilan, jossa tiedostojen kokoa voidaan pienentää käyttämällä 1-bittisiä kuvia, kun Color (Väri) -asetus on Off (Ei käytössä). Huomautus: 8 bit (8-bittinen) on oletusarvo.
Mukautetun työn skannaus Käytössä Ei pala	Voit kopioida useita paperikokoja sisältävän asiakirjan yhteen työhön Huomautuksia: <ul style="list-style-type: none"> Tämä valikkokohta on käytettävissä, kun tulostimeen on asennettu kiintolevy. Oletusasetus on Ei käytössä.
Scan Preview (Skannauksen esikatselu) Käytössä Ei pala	Määrittää, näkykö skannaustöiden esikatselu näytössä Huomautuksia: <ul style="list-style-type: none"> Tämä valikkokohta on käytettävissä, kun tulostimeen on asennettu kiintolevy. Oletusasetus on Ei käytössä.
Salli tallennus pikavalintana Käytössä Ei pala	Mahdollistaa sähköpostiosoitteiden tallentamisen pikavalintoina Huomautuksia: <ul style="list-style-type: none"> Oletusasetus on Käytössä. Kun asetus on Ei käytössä, Tallenna pikavalintana -painike ei näy sähköpostikohteiden näytössä.
Taustan poisto -4 - +4	Skannatussa kuvassa näkyvän taustan säätäminen Huomautus: Oletusasetus on 0.

Valikkokohta	Kuvaus
Väriin häivytykseen Väriin häivytykseen None (Ei mitään) Punainen Vihreä Sininen Punaisen oletuskynnys 0–255 Vihreän oletuskynnys 0–255 Sinisen oletuskynnys 0–255	Määrittää, mitä väriä häivytetään skannattaessa ja miten paljon häivytystä lisätään tai vähennetään Huomautuksia: <ul style="list-style-type: none"> • Väriin häivytyksen oletusasetus on Ei mitään. • Oletuskynnysten oletusasetus on 128.
Contrast (Kontrasti) 0 - 5 Best for content (Sisällön mukaan)	Määrittää tulosteen kontrastin Huomautus: Oletusasetus on Best for content (Sisällön mukaan).
Peilikuva Käytössä Ei käytössä	Luo alkuperäisen asiakirjan peilikuvan Huomautus: Oletusasetus on Ei käytössä.
Negatiivinen kuva Käytössä Ei pala	Luo alkuperäisen asiakirjan negatiivisen kuvan Huomautus: Oletusasetus on Ei käytössä.
Shadow Detail (Varjon yksityiskohtat) -4 - +4	Skannatussa kuvassa näkyvien varjon yksityiskohtien säätäminen Huomautus: Oletusasetus on 0.
Scan edge to edge (Skannaus reunasta reunaan) Käytössä Ei pala	Määrittää, skannataanko alkuperäinen asiakirja reunasta reunaan Huomautus: Oletusasetus on Ei käytössä.
Tarkkuus 0 - 5	Säätää skannatun kuvan tarkkuutta Huomautus: Oletusasetus on 3.
Kopio/piilokopio: Käytössä Ei pala	Mahdollistaa kopio- ja piilokopioikenttien käyttämisen Huomautus: Oletusasetus on Ei käytössä.

FTP-asetukset-valikko

Valikkokohta	Kuvaus
Format (Muoto) PDF (.pdf) Suojattu PDF TIFF (.tif) JPEG (.jpg) XPS (.xps)	Määrittää FTP-tiedostomuodon Huomautus: PDF (.pdf) on oletusarvo.

Valikkokohta	Kuvaus
PDF Version (PDF-versio) 1.2–1.6	Määrittää FTP-osoitteeseen lähetettävän PDF-tiedoston version Huomautus: Oletusasetus on 1.5.
Sisältö Text/Photo (Teksti/Kuva) Photograph (Valokuva) Teksti	Määrittää FTP-osoitteeseen skannattavan sisältötyypin Huomautuksia: <ul style="list-style-type: none"> • Text/Photo (Teksti/Kuva) on oletusarvo. Text/Photo (Teksti/Kuva) -asetusta käytetään, kun asiakirjoissa on enimmäkseen tekstiä tai viivapiirroksia. • Photograph (Valokuva) -asetusta käytetään, kun asiakirja on hyvälaatuinen valokuva tai mustesuihkutulostimella tulostettu asiakirja • Text (Teksti) -asetusta käytetään, kun asiakirjassa on enimmäkseen tekstiä.
Väri Harmaa Väri	Määrittää, tulostuuko työ harmaasävyisenä vai värillisenä Huomautus: Gray (Harmaa) on oletusarvo.
Tarkkuus 75 150 200 300 400 600	Määrittää skannauksen pistemäärän tuumalla Huomautus: Oletusasetus on 150 dpi.
Tummuus 1–9	Vaalentaa tai tummentaa tulostetta Huomautus: Oletusasetus on 5.
Suunta Pysty Vaaka	Määrittää skannatun kuvan suunnan Huomautus: Pysty on oletusasetus.
Alkuperäinen koko Letter Legal Executive Folio Statement Oficio (Meksiko) Universal Mixed Sizes (Eri koot) A4 A5 A6 JIS B5 Tunnuskortti Mukautettu skannauskoko <x> Kirja Käyntikortti 3 x 5 tuumaa 4 x 6 tuumaa	Määrittää skannattavan asiakirjan paperikoon Huomautus: Letter on oletusasetus Yhdysvalloissa. A4 on kansainvälinen oletusasetus.

Valikkokohta	Kuvaus
Sivut (kaksipuolinen) Ei käytössä Pitkä reuna Lyhyt reuna	Määrittää, miten teksti ja grafiikka asetetaan sivulle Huomautuksia: <ul style="list-style-type: none"> Oletusasetus on Ei käytössä. Long edge (Pitkä reuna) -asetuksella sidonta on sivun pitkän reunan suuntaisesti (vasen reuna pystysuunnassa ja yläreuna vaakasuunnassa). Short edge (Lyhyt reuna) -asetuksella sidonta on sivun lyhyen reunan suuntaisesti (yläreuna pystysuunnassa ja vasen reuna vaakasuunnassa).
JPEG-laatu Best for content (Sisällön mukaan) 5–90	JPEG-valokuvan laadun määrittäminen suhteessa tiedoston kokoon ja kuvan laatuun Huomautuksia: <ul style="list-style-type: none"> Oletusasetus on Best for content (Sisällön mukaan). Arvo 5 pienentää tiedostokokoa, mutta heikentää kuvanlaatua. Jos asetus on 90, kuvan laatu on paras mahdollinen, mutta tiedosto on erittäin suuri. Tämä valikkokohta koskee kaikkia skannaustoimintoja.
Tekstin oletusasetus 5–90	Tekstin laadun määrittäminen suhteessa tiedoston kokoon ja kuvan laatuun Huomautus: Oletusasetus on 75.
Teksti/Kuva-oletus 5–90	Tekstin/valokuvan laadun määrittäminen suhteessa tiedoston kokoon ja kuvan laatuun Huomautus: Oletusasetus on 75.
Valokuvan oletusarvo 5–90	Valokuvan laadun määrittäminen suhteessa tiedoston kokoon ja kuvan laatuun Huomautus: Oletusasetus on 50.
Use Multi-Page TIFF (Käytä monisivuisia TIFF-kuvia) Käytössä Ei käytössä	Tässä voidaan valita yksi- tai monisivuiset TIFF-tiedostot. Jos sähköpostiin skannattava FTP-työ on monisivuinen, voidaan luoda yksi TIFF-tiedosto, joka sisältää kaikki sivut, tai yksittäinen TIFF-tiedosto kustakin työn sivusta. Huomautuksia: <ul style="list-style-type: none"> Oletusasetus on Käytössä. Tämä valikkokohta koskee kaikkia skannaustoimintoja.
Siirtoloki Print log (Tulosta loki) Do not print log (Älä tulosta lokia) Print only for error (Tulosta vain virhetilanteessa)	Määrittää, milloin siirtoloki tulostuu Huomautus: Tulosta loki on oletusarvo.
Log Paper Source (Lokin paperilähde) Lokero <x> Käsinsyöttö Käsinsyötön kirjekuori Monisyöttö	Määrittää FTP-lokien paperilähteen Huomautus: Tray 1 (Lokero 1) on oletusasetus.
FTP bit Depth (FTP:n bittimäärä) 8 bittiä 1 bittiä	Ottaa käyttöön Text/Photo (Teksti/Kuva) -tilan, jossa tiedostojen kokoa voidaan pienentää käyttämällä 1-bittisiä kuvia, kun Color (Väri) -asetus on Off (Ei käytössä) Huomautus: 8 bit (8-bittinen) on oletusarvo.
Perustiedostonimi	Voit antaa perustiedostonimen

Valikkokohta	Kuvaus
Mukautetun työn skannaus Käytössä Ei käytössä	Voit skannata useita paperikokoja sisältävän asiakirjan yhteen työhön Huomautuksia: <ul style="list-style-type: none"> Tämä valikkokohta on käytettävissä, kun tulostimeen on asennettu kiintolevy, ja se toimii oikein Oletusasetus on Ei käytössä.
Skannauksen esikatselu Käytössä Ei käytössä	Määrittää, näkyykö skannaustöiden esikatselu näytössä Huomautuksia: <ul style="list-style-type: none"> Tämä valikkokohta on käytettävissä, kun tulostimeen on asennettu kiintolevy, ja se toimii oikein Oletusasetus on Ei käytössä.
Salli tallennus pikavalintana Käytössä Ei käytössä	Mahdollistaa FTP-osoitteiden pikavalintojen luomisen Huomautus: Oletusasetus on Käytössä.
Taustan poisto -4 - +4	Kopiossa näkyvän taustan säätäminen Huomautus: Oletusasetus on 0.
Värien häivytyk Värien häivytyk Ei mitään Punainen Vihreä Sininen Punaisen oletuskynnys 0–255 Vihreän oletuskynnys 0–255 Sinisen oletuskynnys 0–255	Määrittää, mitä väriä häivytetään skannattaessa ja miten paljon häivytystä lisätään tai vähennetään Huomautuksia: <ul style="list-style-type: none"> Värien häivytyksen oletusasetus on Ei mitään. Oletuskynnysten oletusasetus on 128.
Kontrasti 0–5 Best for content (Sisällön mukaan)	Määrittää tulosteen kontrastin Huomautus: Oletusasetus on Best for content (Sisällön mukaan).
Peilikuva Käytössä Ei käytössä	Luo alkuperäisen asiakirjan peilikuvan Huomautus: Oletusasetus on Ei käytössä.
Negatiivinen kuva Käytössä Ei käytössä	Luo alkuperäisen asiakirjan negatiivisen kuvan Huomautus: Oletusasetus on Ei käytössä.
Shadow Detail (Varjon yksityiskohdat) 0–4	Skannatussa kuvassa näkyvien varjon yksityiskohtien säätäminen Huomautus: Oletusasetus on 0.
Skannaus reunasta reunaan Käytössä Ei käytössä	Määrittää, skannataanko alkuperäinen asiakirja reunasta reunaan Huomautus: Oletusasetus on Ei käytössä.

Valikkokohta	Kuvaus
Tarkkuus 0–5	Säätää skannatun kuvan tarkkuutta Huomautus: Oletusasetus on 3.

Flash Drive -valikko

Skannausasetukset

Valikkokohta	Kuvaus
Format (Muoto) PDF (.pdf) Suojattu PDF TIFF (.tif) JPEG (.jpg) XPS (.xps)	Määrittää tiedostomuodon
PDF-versio 1.2–1.6	Määrittää USB-skannattavan PDF-tiedoston version Huomautus: Oletusasetus on 1,5.
Sisältö Text/Photo (Teksti/Kuva) Photograph (Valokuva) Teksti	Määrittää USB-asemaan skannattavan sisältötyypin Huomautuksia: <ul style="list-style-type: none"> • Teksti/Kuva on oletusarvo. Text/Photo (Teksti/Kuva) -asetusta käytetään, kun asiakirjoissa on enimmäkseen tekstiä tai viivapiirroksia. • Photograph (Valokuva) -asetusta käytetään, kun asiakirja on hyvälaatuinen valokuva tai mustesuihkutulostimella tulostettu asiakirja. • Text (Teksti) -asetusta käytetään, kun asiakirjassa on enimmäkseen tekstiä.
Väri Harmaa Väri	Määrittää, tulostuuko työ harmaasävyisenä vai värillisenä Huomautus: Gray (Harmaa) on oletusarvo.
Tarkkuus 75 150 200 300 400 600	Määrittää skannauksen pistemäärän tuumalla Huomautus: Oletusasetus on 150 dpi.
Tummuus 1–9	Vaalentaa tai tummentaa tulostetta Huomautus: Oletusasetus on 5.
Suunta Pysty Landscape (Vaaka)	Määrittää skannatun kuvan suunnan Huomautus: Pysty on oletusasetus.

Valikkokohta	Kuvaus
Alkuperäinen koko Letter Legal (8 ½ x 14 tuumaa) Executive Folio Statement Oficio (Meksiko) Universal-koko Mixed Sizes (Eri koot) A4 A5 A6 JIS B5 Tunnuskortti Mukautettu skannauskoko <x> Kirja Käyntikortti 3 x 5 tuumaa 4 x 6 tuumaa	Määrittää skannattavan asiakirjan paperikoon Huomautus: Letter on oletusasetus Yhdysvalloissa. A4 on kansainvälinen oletusasetus.
Sivut (kaksipuolinen) Ei pala Long edge (Pitkä reuna) Short edge (Lyhyt reuna)	Määrittää, miten teksti ja grafiikka asetetaan sivulle Huomautuksia: <ul style="list-style-type: none"> Oletusasetus on Ei käytössä. Long edge (Pitkä reuna) -asetuksella sidonta on sivun pitkän reunan suuntaisesti (vasen reuna pystysuunnassa ja yläreuna vaakasuunnassa). Short edge (Lyhyt reuna) -asetuksella sidonta on sivun lyhyen reunan suuntaisesti (yläreuna pystysuunnassa ja vasen reuna vaakasuunnassa).
JPEG-laatu Best for content (Sisällön mukaan) 5–90	JPEG-valokuvan tai tekstin/valokuvan laadun määrittäminen suhteessa tiedoston kokoon ja kuvan laatuun. Huomautuksia: <ul style="list-style-type: none"> Oletusasetus on Best for content (Sisällön mukaan). Arvo 5 pienentää tiedostokokoa, mutta heikentää kuvanlaatua. Jos asetus on 90, kuvan laatu on paras mahdollinen, mutta tiedosto on erittäin suuri. Tämä valikkokohta koskee Text (Teksti)- ja Text/Photo (Teksti/Kuva) -asetusta sekä kaikkia skannaustoimintoja.
Tekstin oletusasetus 5–90	Tekstin laadun määrittäminen suhteessa tiedoston kokoon ja kuvan laatuun Huomautus: Oletusasetus on 75.
Teksti/Kuva-oletus 5–90	Tekstin/valokuvan laadun määrittäminen suhteessa tiedoston kokoon ja kuvan laatuun Huomautus: Oletusasetus on 75.
Valokuvan oletusarvo 5–90	Valokuvan laadun määrittäminen suhteessa tiedoston kokoon ja kuvan laatuun Huomautus: Oletusasetus on 50.

Valikkokohta	Kuvaus
Use Multi-Page TIFF (Käytä monisivuisia TIFF-kuvia) Käytössä Ei pala	Tässä voidaan valita yksi- tai monisivuiset TIFF-tiedostot. Jos USB-skannattava FTP-työ on monisivuinen, voidaan luoda yksi TIFF-tiedosto, joka sisältää kaikki sivut, tai yksittäinen TIFF-tiedosto kustakin työn sivusta. Huomautuksia: <ul style="list-style-type: none"> Oletusasetus on Käytössä. Tämä valikkokohta koskee kaikkia skannaustoimintoja.
Scan bit Depth (Skannauksen värimäärä) 8 bittiä 1 bit (1 bitti)	Ottaa käyttöön Text/Photo (Teksti/Kuva) -tilan, jossa tiedostojen kokoa voidaan pienentää käyttämällä 1-bittisiä kuvia, kun Color (Väri) -asetus on Off (Ei käytössä) Huomautus: 8 bit (8-bittinen) on oletusarvo.
Base File Name (Perustiedostonimi)	Voit antaa perustiedostonimen
Mukautetun työn skannaus Ei pala Käytössä	Voit skannata useita paperikokoja sisältävän asiakirjan yhteen työhön Huomautuksia: <ul style="list-style-type: none"> Tämä valikkokohta on käytettävissä, kun tulostimeen on asennettu kiintolevy, ja se toimii oikein Oletusasetus on Ei käytössä.
Scan Preview (Skannauksen esikatselu) Käytössä Ei pala	Määrittää, näkykö skannaustöiden esikatselu näytössä Huomautuksia: <ul style="list-style-type: none"> Tämä valikkokohta on käytettävissä, kun tulostimeen on asennettu kiintolevy, ja se toimii oikein Oletusasetus on Ei käytössä.
Taustan poisto -4 - +4	Kopiossa näkyvän taustan säätäminen Huomautus: Oletusasetus on 0.
Värin häivytytys Värin häivytytys None (Ei mitään) Punainen Vihreä Sininen Punaisen oletuskynnys 0–255 Vihreän oletuskynnys 0–255 Sinisen oletuskynnys 0–255	Määrittää, mitä väriä häivytetään skannattaessa ja miten paljon häivytystä lisätään tai vähennetään Huomautuksia: <ul style="list-style-type: none"> Värin häivytyksen oletusasetus on Ei mitään. Oletuskynnysten oletusasetus on 128.
Contrast (Kontrasti) 0 - 5 Best for content (Sisällön mukaan)	Määrittää tulosteen kontrastin Huomautus: Oletusasetus on Best for content (Sisällön mukaan).
Peilikuva Käytössä Ei pala	Luo alkuperäisen asiakirjan peilikuvan Huomautus: Oletusasetus on Ei käytössä.
Negatiivinen kuva Käytössä Ei pala	Luo alkuperäisen asiakirjan negatiivisen kuvan Huomautus: Oletusasetus on Ei käytössä.

Valikkokohta	Kuvaus
Shadow Detail (Varjon yksityiskohdat) 0–4	Skannatussa kuvassa näkyvien varjon yksityiskohtien säätäminen Huomautus: Oletusasetus on 0.
Scan edge to edge (Skannaus reunasta reunaan) Käytössä Ei pala	Määrittää, skannataanko alkuperäinen asiakirja reunasta reunaan Huomautus: Oletusasetus on Ei käytössä.
Tarkkuus 0 - 5	Säätää skannatun kuvan tarkkuutta Huomautus: Oletusasetus on 3.

Tulostusasetukset

Valikkokohta	Kuvaus
Kopiot	Määrittää tulostettavien kopioiden määrän
Paperilähde Lokero <x> Monisyöttö Käsinsyöttö Kirjekuoren käsinsyötön	Määrittää paperilähteen, joka on valittu flash-asetuksesta tulostamiseen
Collate (Lajittelu) Ei käytössä (1,1,1,2,2,2) Käytössä (1,2,1,2,1,2)	Pinoaa tulostustyön sivut järjestyksessä tulostettaessa useita kopioita Huomautuksia: <ul style="list-style-type: none"> Oletusasetus on Ei käytössä. Sivuja ei lajitella. On (Käytössä) -asetus pinoaa tulostustyöt järjestyksessä.
Sivut (kaksipuolinen) Yksipuolinen Kaksipuolinen	Mahdollistaa kaksipuolisen tulostuksen
Kaksipuolinen sidonta Long Edge (Pitkä reuna) Lyhyt reuna	Määrittää, kuinka kaksipuolisesti tulostetut sivut sidotaan ja miten arkin taustapuoli tulostuu arkin etupuoleen nähden. Huomautuksia: <ul style="list-style-type: none"> Pitkä reuna on oletusasetus. Jos valitset Pitkä reuna -asetuksen, sidonta on pystysivujen vasemmassa reunassa ja vaakasivujen yläreunassa. Jos valitset Short Edge (Lyhyt reuna) -asetuksen, sidonta on pystysivujen yläreunassa ja vaakasivujen vasemmassa reunassa.
Suunta Auto (Automaattinen) Pysty Landscape (Vaaka)	Määrittää tulostustyön suunnan Huomautus: Oletusasetus on Automaattinen.

Valikkokohta	Kuvaus
Monisivutulostus Ei pala 2 sivua/arkki 3 sivua/arkki 4 sivua/arkki 6 sivua/arkki 9 sivua/arkki 12 sivua/arkki 16 sivua/arkki	Määrittää, että monisivuiset kuvat tulostetaan paperiarkin yhdelle puolelle. Tästä käytetään myös nimitystä Paperinsäästö. Huomautuksia: <ul style="list-style-type: none"> Oletusasetus on Ei käytössä. Kullekin sivulle tulostetaan valitun numeron mukainen määrä kuvia.
Sivujen kehys None (Ei mitään) Tasainen	Tulostaa reunuksen jokaisen sivun ympärille, kun käytetään Monisivutulostusta Huomautus: Ei mitään on oletusarvo.
Sivujen asettelu Horizontal (Vaaka) Reverse Horizontal (Käänteinen vaaka) Käänteinen pysty Pysty	Määrittää monisivuisten kuvien paikan käytettäessä Monisivutulostusta Huomautuksia: <ul style="list-style-type: none"> Vaaka on oletusasetus. Paikka määräytyy sivujen lukumäärän ja sen mukaan, ovatko ne pysty- vai vaakasuunnassa.
Erotinsivut None (Ei mitään) Between Copies (Kopioiden väliin) Töiden väliin Between Pages (Arkkien väliin)	Lisää sivujen, kopioiden tai töiden väliin paperiarkin valitun arvon mukaisesti Huomautus: Ei mitään on oletusarvo.
Erotinsivujen lähde Lokero <x> Käsinsyöttölokero	Määrittää paperilähteen
Tyhjät sivut Do Not Print (Älä tulosta) Tulosta	Määrittää, lisätäänkö tulostustyöhön tyhjiä sivuja Huomautus: Oletusasetus on Älä tulosta.

Print Settings (Tulostusasetukset)

Setup (Asetus) -valikko

Valikkokohta	Kuvaus
Komentokieli PCL Emulation (PCL-emulointi) PS Emulation (PS-emulointi) PPDS-emulointi	Määrittää oletuskomentokielen Huomautuksia: <ul style="list-style-type: none"> PCL-emulointi -asetus käsittelee tulostustyöt PCL-kielillä. PostScript-emulointi -asetus käsittelee tulostustyöt PS-kielillä. Oletuskomentokieli on PCL. Komentokielen asettaminen oletukseksi ei estä sovellusohjelmaa lähettämästä töitä, joiden tulostusta ohjataan jollakin muulla komentokielellä.

Valikkokohta	Kuvaus
Tulostusalue Normal (Normaali) Whole Page (Koko sivu)	Määrittää loogisen ja fyysisen tulostusalueen Huomautuksia: <ul style="list-style-type: none"> Tämä valikko ei näy, jos tulostimen asetusvalikossa on valittuna vaihtoehto Reunasta reunaan. Oletusasetus on Normaali. Kun yrität tulostaa tietoja Normal (Normaali) -asetuksen määrittämälle ei-tulostettavalle alueelle, tulostin leikkaa kuvan rajan kohdasta. Koko sivu -asetuksella kuva voidaan ulottaa Normaali-asetuksella määritetyn tulostusalueen ulkopuolelle, mutta tulostin leikkaa kuvan Normaali-asetuksen rajalla. Whole Page (Koko sivu) -asetus koskee vain sivuja, jotka tulostetaan käyttäen PCL 5e -komento-kieltä. Asetus ei vaikuta sivuihin, jotka tulostetaan PCL XL- tai PostScript-komentokieltä käyttäen.
Tallennuspaikka RAM Flash (Flash-muisti)	Määrittää latausten tallennuspaikan Huomautuksia: <ul style="list-style-type: none"> Oletusasetus on RAM. Flash-muistissa lataukset säilyvät pysyvästi. Lataukset säilyvät flash-muistissa, vaikka tulostimen virta katkaistaan. Lataukset voidaan tallentaa RAM-muistiin ainoastaan väliaikaisesti. Tämä valikko tulee näkyviin vain, jos tulostimeen on asennettu Flash-muisti.
Resurssien tallennus Käytössä Ei käytössä	Määrittää, mitä tulostin tekee ladatuille resursseille, kuten RAM-muistiin tallennetuille fonteille ja makroille, jos tulostin vastaanottaa työn, joka edellyttää muistia enemmän kuin on käytettävissä. Huomautuksia: <ul style="list-style-type: none"> Oletusasetus on Off (Ei käytössä). Jos asetus on Ei käytössä, tulostin säilyttää lataukset ainoastaan siihen saakka, kun muistia tarvitaan. Latauksia poistetaan tulostustöiden käsittelemistä varten. Jos asetus on On (Käytössä), lataukset säilytetään myös kielen muuttamisen ja tulostimen asetusten palauttamisen aikana. Jos tulostimen muisti loppuu kesken, näyttöön tulee teksti 38 Memory Full (38 Muisti on täynnä), ja latauksia ei poisteta.
Kaikkien töiden tulostusjärjestys Aakkosellinen Vanhimmat ensin Uusimmat ensin	Määrittää pysäytettyjen ja luottamuksellisten töiden tulostusjärjestyksen, kun Tulosta kaikki -asetus valitaan Huomautuksia: <ul style="list-style-type: none"> Oletusasetus on Aakkosellinen. Tulostustyöt näkyvät tulostimen ohjauspaneelissa aina aakkosjärjestyksessä.

Finishing (Viimeistely) -valikko

Valikkokohta	Kuvaus
Sivut (kaksipuolisuus) 1-puolinen 2-puolinen	Määrittää, onko kaksipuolinen tulostus kaikkien tulostustöiden oletus Huomautuksia: <ul style="list-style-type: none"> 1.5 on oletusarvo. Voit määrittää kaksipuolisen tulostuksen ohjelmistosovelluksessa. Windows-käyttäjät: valitse Tiedosto > Tulosta ja valitse sitten Ominaisuudet, Määitykset, Asetukset tai Asennus. Macintosh-käyttäjät: valitse Arkisto > Tulosta ja määritä sitten asetukset tulostusvalintataulun ja ponnahdusvalikkojen avulla.

Valikkokohta	Kuvaus
Kaksipuolinen sidonta Long Edge (Pitkä reuna) Lyhyt reuna	Määrittää, kuinka kaksipuolisesti tulostetut sivut sidotaan ja miten arkin taustapuoli tulostuu arkin etupuoleen nähden. Huomautuksia: <ul style="list-style-type: none"> • Long Edge (Pitkä reuna) on oletusasetus. • Jos valitset Long Edge (Pitkä reuna) -asetuksen, sidonta on pystysivujen vasemmassa reunassa ja vaakasivujen yläreunassa. • Jos valitset Short Edge (Lyhyt reuna) -asetuksen, sidonta on pystysivujen yläreunassa ja vaakasivujen vasemmassa reunassa.
Copies (Kopiot) 1–999	Määrittää kunkin tulostustyön oletuskopiomäärän Huomautus: 1 on oletusasetus.
Blank Pages (Tyhjät sivut) Do Not Print (Älä tulosta) Print (Tulosta)	Määrittää, lisätäänkö tulostustyöhön tyhjiä sivuja Huomautus: Oletusasetus on Do Not Print (Älä tulosta).
Collate (Lajittelu) Ei käytössä (1,1,1,2,2,2) Käytössä (1,2,1,2,1,2)	Pinoaa tulostustyön sivut järjestyksessä tulostettaessa useita kopioita Huomautuksia: <ul style="list-style-type: none"> • Oletusasetus on Off (Ei käytössä). • On (Käytössä) -asetus pinoaa tulostustyöt järjestyksessä. • Molemmilla asetuksilla laite tulostaa koko työn Copies (Kopiot) -valikon kopiomäärän mukaan.
Separator Sheets (Erotinsivut) None (Ei mitään) Between Copies (Kopioiden väliin) Between Jobs (Töiden väliin) Between Pages (Arkkien väliin)	Määrittää, lisätäänkö tyhjiä erotinsivuja Huomautuksia: <ul style="list-style-type: none"> • None (Ei mitään) on oletusarvo. • Jos valitset Between Copies (Kopioiden väliin), laite lisää tulostustyön kopioiden väliin tyhjän arkin, jos Collation (Lajittelu), asetus on Käytössä. Jos Lajittelu-asetukseksi on valittu Ei käytössä, tyhjä sivu tulostuu tulostettujen sivujen jokaisen sarjan väliin (kaikki sivut 1, kaikki sivut 2). • Jos valitset Between Jobs (Töiden väliin), laite lisää tyhjän arkin tulostustöiden väliin. • Jos valitset Between Pages (Arkkien väliin), laite lisää tyhjän arkin tulostustyön jokaisen sivun jälkeen. Tämä on hyödyllinen kalvoja tulostettaessa tai silloin, kun asiakirjaan halutaan tulostaa tyhjiä sivuja muistiinpanoja varten.
Separator Source (Erotinsivujen lähde) Tray <x> (Lokero <x>) Monisyöttölaite	Määrittää erotinsivujen paperilähteen Huomautuksia: <ul style="list-style-type: none"> • Tray 1 (Lokero 1) (vakiolokero) on oletusasetus. • Paperi-valikon Monisyötön asetus -arvoksi on määritettävä Kasetti, jotta monisyöttölaite näkyy valikkokohtana.

Valikkokohta	Kuvaus
Sivua/puoli Ei käytössä 2-sivua/puoli 3-sivua/puoli 4-sivua/puoli 6-sivua/puoli 9-sivua/puoli 12-sivua/puoli 16-sivua/puoli	Määrittää, että monisivuiset kuvat tulostetaan paperiarkin yhdelle puolelle Huomautuksia: <ul style="list-style-type: none"> Oletusasetus on Off (Ei käytössä). Kullekin sivulle tulostetaan valitun numeron mukainen määrä kuvia.
Monisivun valinta Horizontal (Vaaka) Reverse Horizontal (Käänteinen vaaka) Reverse Vertical (Käänteinen pysty) Vertical (Pysty)	Määrittää monisivuisten kuvien paikan käytettäessä Sivua/puoli-toimintoa. Huomautuksia: <ul style="list-style-type: none"> Horizontal (Vaaka) on oletusasetus. Paikka määräytyy sivujen lukumäärän ja sen mukaan, ovatko ne pysty- vai vaaka-suunnassa.
Orientation (Suunta) Auto (Automaattinen) Landscape (Vaaka) Portrait (Pysty)	Määrittää monisivuarkin suunnan Huomautus: Oletusasetus on Auto (Automaattinen). Tulostin valitsee pysty- tai vaaka-suunnan.
Monisivujen reunukset None (Ei mitään) Solid (Tasainen)	Tulostaa reunuksen jokaisen sivun ympärille, kun käytetään Sivua/puoli-toimintoa Huomautus: None (Ei mitään) on oletusarvo.

Laatu-valikko

Valikkokohta	Kuvaus
Tulostustarkkuus 300 dpi 600 dpi 1200 dpi 1200 Image Q 2400 Image Q	Määrittää tulostustarkkuuden Huomautus: Oletusasetus on 600 dpi. Tulostinohjaimen oletus on 1200 IQ.
Kuvapisteiden lisäys Ei käytössä Fontit Vaakasuunta Pystysuunta Molemmat suunnat	Parantaa pienten fonttien ja grafiikan tulostuslaatua Huomautuksia: <ul style="list-style-type: none"> Oletusasetus on Ei käytössä. Fontit soveltavat tätä asetusta vain tekstiin. Vaakasuunta-asetus tummentaa tekstin ja kuvien vaakasuuntaisia viivoja. Pystysuunta-asetus tummentaa tekstin ja kuvien pystysuuntaisia viivoja. Molemmat suunnat -asetus tummentaa tekstin ja kuvien vaaka- ja pystysuuntaisia viivoja.

Valikkokohta	Kuvaus
Tummuuden säätö 1–10	Vaalentaa tai tummentaa tulostetta Huomautuksia: <ul style="list-style-type: none"> Oletusasetus on 8. Voit säästää väriainetta valitsemalla pienemmän numeron.
Viivojen korjaus Käytössä Ei käytössä	Ottaa käyttöön tulostustilan, jota suositellaan esimerkiksi rakennuspiirustusten, karttojen, virtapiirikaavioiden ja vuokaavioiden tulostamiseen Huomautuksia: <ul style="list-style-type: none"> Oletusasetus on Ei käytössä. Voit ottaa Viivojen korjaus -asetuksen käyttöön upotetun Web-palvelimen kautta kirjoittamalla IP-osoitteen selaimen osoiteriville.
Harmaankorjaus Automaattinen Ei käytössä	Säätää tulosteiden harmaata sävyä Huomautus: Oletusasetus on Automaattinen.
Kirkkaus -6 - +6	Säätää tai tummentaa tulostetta ja säästää väriainetta. Huomautuksia: <ul style="list-style-type: none"> Oletusasetus on 0. Negatiivinen arvo tummentaa tekstiä, kuvia ja grafiikkaa. Positiivinen arvo vaalentaa niitä ja säästää väriainetta.
Kontrasti 0–5	Säätää tulosteen harmaasävyjen eroja. Huomautuksia: <ul style="list-style-type: none"> Oletusasetus on 0. Korkeammat asetukset erottelevat eri harmaasävyjä enemmän.

Apuohjelmat-valikko

Valikkokohta	Kuvaus
Alusta Flash Yes (Kyllä) No (Ei)	Alustaa Flash-muistin. Flash-muistilla tarkoitetaan tulostimeen asennettua valinnaista flash-muistikorttia. Varoitus — Vaurioitumisen mahdollisuus: Älä katkaise tulostimen virtaa flash-muistin alustuksen aikana. Huomautuksia: <ul style="list-style-type: none"> Tämä valikkokohta on käytettävissä, kun tulostimeen on asennettu toimiva flash-muistimoduuli. Flash-muistikortti ei saa olla luku-/kirjoitus- tai kirjoitussuojattu. Jos valitset Kyllä, kaikki flash-muistin tiedot poistetaan. Jos valitset No (Ei), alustuspyyntö peruutetaan.
Heksatulostus Ota käyttöön	Auttaa tulostustyön ongelmien selvittämisessä Huomautuksia: <ul style="list-style-type: none"> Kun valitset Ota käyttöön, kaikki tulostimeen lähetetyt tiedot tulostetaan heksadesimaaleina ja merkkeinä, eikä hallintakoodeja suoriteta. Voit lopettaa heksatulostuksen tai poistaa sen käytöstä katkaisemalla tulostimesta virran tai palauttamalla tulostimen tehdasasetukset.

Valikkokohta	Kuvaus
Peittävyysarvio Ei käytössä Käytössä	Arvioi prosentteina, miten suuren osan sivusta musta väriaine peittää. Arvio tulostetaan erilliselle sivulle kunkin tulostustyön loppuun. Huomautus: Oletusasetus on Ei käytössä.

XPS-valikko

Valikkokohta	Kuvaus
Tulostusvirhesivut Ei pala Ei käytössä	Tulostaa virhetietosivun, mukaan lukien XML-merkintävirheet Huomautus: Oletusasetus on Ei käytössä.

PDF-valikko

Valikkokohta	Kuvaus
Sovita sivulle Kyllä Ei	Muuttaa sivun kokoa siten, että se mahtuu valitulle paperikoolle. Huomautus: Ei on oletusarvo.
Kommentit Älä tulosta Tulosta	Tulostaa PDF-tiedoston huomautukset Huomautus: Oletusasetus on Älä tulosta.

PostScript-valikko

Valikkokohta	Kuvaus
Tulosta PS-virhe Käytössä Ei käytössä	Tulostaa sivun, joka sisältää PostScript-virheen Huomautus: Oletusasetus on Ei käytössä.
Fonttijärjestys Vakio Flash	Määrittää fonttien hakujärjestyksen Huomautuksia: <ul style="list-style-type: none"> Oletusasetus on Vakio. Tämä valikkokohta on käytettävissä, kun tulostimeen on asennettu valinnainen toimiva flash-muistimoduuli. Valinnainen flash-muistikortti ei saa olla luku-/kirjoitussuojattu, kirjoitussuojattu tai salasanasuojattu. Työpuskurin koko -asetus ei saa olla 100 %.

PCL-emulointi-valikko

Valikkokohta	Kuvaus
Fonttilähde Vakio Ladatut Flash Kaikki	Määrittää käytettävissä olevat fontit Huomautuksia: <ul style="list-style-type: none"> Oletusasetus on Vakio. Se näyttää RAM-muistiin ladatut oletusfontit. Lataa-vaihtoehto on näkyvässä vain, jos järjestelmässä on ladattuja fontteja. Se näyttää kaikki RAM-muistiin ladatut fontit. Flash näkyy vain, jos fontit sisältävä valinnainen flash-muisti on asennettu. Valinnaisen Flash-muistin on oltava kunnolla alustettu, eikä se saa olla luku- ja kirjoitussuojattu, kirjoitussuojattu tai salasanasuojattu. Kaikki-asetus näyttää kaikkien lisävarusteiden fontit.
Fontin nimi <fonttiluettelo>	Voit tarkastella tai muuttaa luettelon asetusta
Merkistö <merkistöluettelo>	Voit tarkastella tai muuttaa luettelon asetusta
PCL-emulointiasetukset Pistekoko 1,00–1008,00	Muuttaa skaalattavien typografisten fonttien pistekoon Huomautuksia: <ul style="list-style-type: none"> Oletusasetus on 12. Pistekoko tarkoittaa fontin merkkien korkeutta. Yksi piste on keskimäärin 1/72 tuumaa. Pistekokoa voidaan suurentaa tai pienentää 0,25 pisteen tarkkuudella.
PCL-emulointiasetukset Tiheys 0,08–100	Määrittää fontin tiheyden skaalattavia kiinteävälistä fontteja varten Huomautuksia: <ul style="list-style-type: none"> Oletusasetus on 10. Tiheys viittaa kiinteävälisten merkkien lukumäärään yhdellä tuumalla (cpi). Tiheyttä voidaan suurentaa tai pienentää 0,01 cpi:n tarkkuudella. Jos valittu fontti on ei-skaalattava kiinteävälinen fontti, sen tiheys näytetään, mutta sitä ei voida muuttaa.
PCL-emulointiasetukset Suunta Pysty Vaaka	Määrittää tekstin ja kuvien suunnan sivulla Huomautuksia: <ul style="list-style-type: none"> Pysty on oletusasetus. Pysty-asetuksella teksti ja grafiikka tulostetaan sivun lyhyen reunan suuntaisesti. Vaaka-asetuksella teksti ja grafiikka tulostetaan sivun pitkän reunan suuntaisesti.
PCL-emulointiasetukset Riviä/sivu 1 - 255	Määrittää, kuinka monta riviä tulostetaan yhdelle sivulle Huomautuksia: <ul style="list-style-type: none"> 60 on oletusasetus Yhdysvalloissa. 64 on kansainvälinen oletusasetus. Tulostettavien rivien väli määräytyy Riviä/sivu-, Paperikoko- ja Suunta-asetuksen mukaan. Valitse haluamasi Paperikoko- ja Suunta-asetus, ennen kuin muutat Riviä/sivu-asetusta.

Valikkokohta	Kuvaus
PCL-emulointiasetukset A4-leveys 198 mm 203 mm	Määrittää tulostimen tulostamaan A4-kokoiselle paperille Huomautuksia: <ul style="list-style-type: none"> Oletusasetus on 198 mm. 203 mm -asetus määrittää sivun leveyden siten, että sivulle mahtuu 80 merkkiä, joiden tiheys on 10.
PCL-emulointiasetukset Auto CR LF:n jälkeen Käytössä Ei käytössä	Määrittää, tekeekö tulostin automaattisen rivinvaihdon (CR) rivinsiirto-ohjauskomennon (LF) jälkeen. Huomautus: Oletusasetus on Ei käytössä.
PCL-emulointiasetukset Auto LF CR:n jälkeen Käytössä Ei käytössä	Määrittää, tekeekö tulostin automaattisen rivinsiirron (LF) rivinvaihto-ohjauskomennon (CR) jälkeen. Huomautus: Oletusasetus on Ei käytössä.
Lokeron uudelleennumerointi Määritä monisyöttö Ei käytössä Ei mitään 0–199 Määritä lokero <x> Ei käytössä Ei mitään 0–199 Määritä paperin käsinsyöttö Ei käytössä Ei mitään 0–199 Määritä kirjekuoren käsinsyöttö Ei käytössä Ei mitään 0–199	Määrittää tulostimen asetukset siten, että se voi toimia yhdessä niiden tulostinohjelmistojen tai sovellusten kanssa, joiden paperilokero- ja syöttölaitemääritykset ovat erilaiset. Huomautuksia: <ul style="list-style-type: none"> Oletusasetus on Ei käytössä. Ei mitään -vaihtoehto ei ole käytettävissä. Se näkyy näytössä vain PCL 5 -komentokielen valitsemana. Ei mitään -asetus ohittaa paperinsyötön valintakomennon. 0–199 sallii asetuksen mukauttamisen.
Lokeron uudelleennumerointi Näytä tehdasoletukset Monisyöttölaitteen oletusarvo = 8 Lokeron 1 oletusarvo = 1 Lokeron 2 oletusarvo = 4 Lokeron 3 oletusarvo = 5 Lokeron 4 oletusarvo = 20 Lokeron 5 oletusarvo = 21 Kirjekuoren oletusarvo = 6 Käsinsyötön oletusarvo = 2 Kirjekuoren käsinsyötön oletusarvo = 3	Voit tarkastella kaikkien lokeroiden tai syöttölaitteiden oletusasetuksia Huomautuksia: <ul style="list-style-type: none"> Tulostin tukee yhtä 250 arkin vakiolokeroa ja vain yhtä valinnaista lokeroa, joka voi olla 250:n tai 550 arkin lokero. Lokero-asetuksen arvoista vain Lokero 1 ja Lokero 2 ovat sen vuoksi käytössä tulostimessa Oletusasetukset tulevat näkyviin, vaikka lähde ei ole asennettuna.

Valikkokohta	Kuvaus
Lokeron uudelleennumerointi Palauta oletukset Kyllä Ei	Palauttaa kaikkien lokeroiden ja syöttölaitteiden oletusasetukset

PPDS-valikko

Valikkokohta	Kuvaus
Suunta Pysty Vaaka	Määrittää tekstin ja kuvien suunnan sivulla Huomautuksia: <ul style="list-style-type: none"> Pysty on oletusasetus. Asetukset näkyvät myös PCL-emulointi-valikossa.
Riviä/sivu 1–255	Määrittää, montako riviä tulostetaan yhdelle sivulle Huomautuksia: <ul style="list-style-type: none"> 64 on oletusasetus. Tulostettavien rivien väli määräytyy Riviä/sivu-, Paperikoko- ja Suunta-asetuksen mukaan. Valitse haluamasi Paperikoko- ja Suunta-asetus, ennen kuin muutat Riviä/sivu-asetusta.
Riviä/tuuma 0,25–30,00	Määrittää tuumalle tulostuvien rivien määrän Huomautuksia: <ul style="list-style-type: none"> 6 on oletusasetus. Riviä/tuuma-asetusta voidaan lisätä 0,25 tuuman tarkkuudella
Sivumääritys Tulosta Kokonaan	Määrittää sivun loogisen ja fyysisen tulostusalueen Huomautuksia: <ul style="list-style-type: none"> Tulosta on oletusarvo. Tulostustiedot pysyvät samassa kohdassa suhteessa paperin reunaan. Kun valitset Kokonaan, asiakirjan marginaalit lasketaan sivun fyysisen reunan vasemmasta yläkulmasta. Laite ei tulosta tulostusalueen ulkopuolelle.
Merkistö 1 2	Määrittää PPDS-tulostustöiden oletusmerkistön Huomautuksia: <ul style="list-style-type: none"> 2 on oletusasetus. Merkistö 2 koostuu merkeistä ja symboleista, joita käytetään muissa kielissä kuin amerikanenglannissa. Kun Merkistö 1 valitaan, tulostimeen lähetetyt arvot tulkitaan tulostinkomennoiksi.
Parhaiten sopiva Käytössä Ei käytössä	Korvaa puuttuvan fontin samankaltaisella fontilla Huomautus: Oletusasetus on Käytössä. Jos pyydettyä fonttia ei löydy, tulostin käyttää samankaltaista fonttia.
Lokero 1 uusinum Ei käytössä Lokero 2	Määrittää tulostimen asetukset siten, että se voi toimia yhdessä niiden tulostinohjelmistojen tai sovelusten kanssa, joiden paperilokero- ja syöttölaitemääritykset ovat erilaiset. Huomautuksia: <ul style="list-style-type: none"> Oletusasetus on Ei käytössä. Lokero 2 näkyy ainoastaan, kun se on asennettu.

Valikkokohta	Kuvaus
Autom. CR LF:n jälkeen Käytössä Ei käytössä	Määrittää, tekeekö tulostin automaattisen rivinvaihdon rivinsiirtokomennon jälkeen Huomautuksia: <ul style="list-style-type: none"> Oletusasetus on Ei käytössä. Asetukset näkyvät myös PCL-emulointi-valikossa.
Autom. LF CR:n jälkeen Käytössä Ei käytössä	Määrittää, tekeekö tulostin automaattisen rivinsiirron rivinvaihtokomennon jälkeen Huomautuksia: <ul style="list-style-type: none"> Oletusasetus on Ei käytössä. Asetukset näkyvät myös PCL-emulointi-valikossa.

HTML-valikko

Valikkokohta	Kuvaus
Fontin nimi Antique Olive Apple Chancery Arial MT Avant Garde Bodoni Bookman Chicago Clarendon Cooper Black Copperplate Coronet Courier Eurostile Garamond Geneva Gill Sans Goudy Helvetica Hoefler Text	Intl CG Times Intl Courier Intl Univers Joanna MT Letter Gothic Lubalin Graph Marigold MonaLisa Recut Monaco New CenturySbk New York Optima Oxford Palatino StempelGaramond Taffy Times TimesNewRoman Univers Zapf Chancery
	Määrittää HTML-asiakirjojen oletusfontin Huomautuksia: <ul style="list-style-type: none"> Jos HTML-asiakirjalle ei ole määritetty fonttia, siinä käytetään Times-fonttia. Seuraavat fontit näkyvät vain, jos tarvittava DBCS-fonttikortti on asennettuna: HG-GothicB, MSung-Light, MD_DotumChe ja MingMT-Light.

Valikkokohta	Kuvaus
Fonttikoko 1–255 pistettä	Määrittää HTML-asiakirjojen oletusfonttikoon Huomautuksia: <ul style="list-style-type: none"> 12 pistettä on oletusasetus. Fonttikokoa voidaan suurentaa yhden pisteen tarkkuudella.

Valikkokohta	Kuvaus
Sovita 1–400%	Skaalaa HTML-asiakirjojen oletusfontin Huomautuksia: <ul style="list-style-type: none"> • 100 % on oletusarvo. • Skaalausta voidaan kasvattaa yhden prosentin tarkkuudella.
Suunta Pysty Landscape (Vaaka)	Määrittää HTML-asiakirjojen sivun suunnan Huomautus: Pysty on oletusasetus.
Marginaalin koko 8–255 mm	Määrittää HTML-asiakirjojen sivun marginaalin Huomautuksia: <ul style="list-style-type: none"> • 19 mm on oletusasetus. • Marginaalia voidaan suurentaa yhden millimetrin tarkkuudella.
Taustat Do Not Print (Älä tulosta) Tulosta	Määrittää taustojen tulostuksen HTML-asiakirjoissa Huomautus: Tulosta on oletusasetus.

Image (Kuva) -valikko

Valikkokohta	Kuvaus
Auto Fit (Automaattinen sovitus) On (Käytössä) Off (Ei käytössä)	Valitsee optimaalisen paperikoon, skaalauksen ja suunnan Huomautuksia: <ul style="list-style-type: none"> • Oletusasetus on On (Käytössä). • On (Käytössä) -asetus ohittaa joidenkin kuvien skaalaus- ja suunta-asetukset.
Invert (Käänteinen) On (Käytössä) Off (Ei käytössä)	Muuttaa kaksisävyiset mustavalkokuvat käänteisiksi Huomautuksia: <ul style="list-style-type: none"> • Oletusasetus on Off (Ei käytössä). • Fonttikokoa voidaan kasvattaa 1 pisteen tarkkuudella. • Asetus ei koske GIF- ja JPEG-kuvia.
Scaling (Skaalaus) Anchor Top Left (Ankkuroi ylävasen) Best Fit (Parhaiten sopiva) Anchor Center (Ankkuroi keskelle) Fit Height/Width (Sovita korkeus/leveys) Fit Height (Sovita korkeus) Fit Width (Sovita leveys)	Skaalaa kuvan valitun paperikoon mukaan Huomautuksia: <ul style="list-style-type: none"> • Oletusasetus on Best Fit (Parhaiten sopiva). • Kun Auto Fit (Automaattinen sovitus) -asetuksena on On (Käytössä), Scaling (Skaalaus) -asetus on automaattisesti Best Fit (Parhaiten sopiva).
Orientation (Suunta) Portrait (Pysty) Landscape (Vaaka) Rev Portrait (Käänteinen pysty) Rev Landscape (Käänteinen vaaka)	Määrittää kuvan suunnan Huomautus: Portrait (Pysty) on oletusasetus.

Help (Ohje) -valikko

Help (Ohje) -valikko sisältää ohjesivuja, jotka on tallennettu tulostimeen PDF-tiedostoina. Niissä on tietoja tulostimen käyttämisestä ja tulostamisesta. Voit tulostaa kaikki yksitellen tai tulostaa kaikki kerralla valitsemalla **Tulosta kaikki oppaat**.

Tulostimeen on tallennettu englannin-, ranskan-, saksan- ja espanjankieliset käännökset. Muunkieliset ohjesivut ovat *Ohjelmisto ja käyttöoppaat* -CD-levyllä.

Tulostimen ylläpito

Tietyt tehtävät on suoritettava säännöllisesti, jotta tulostuslaatu säilyy parhaana mahdollisena.

Tulostimen ulkopuolen puhdistaminen

- 1 Tarkista, että tulostimen virta on katkaistu ja virtajohto on irrotettu pistorasiasta.

VAARA—SÄHKÖISKUN VAARA: Kun puhdistat tulostimen ulkopuolta, voit välttää sähköiskun riskiä irrottamalla virtapistokkeen pistorasiasta ja irrottamalla kaikki kaapelit tulostimesta ennen aloittamista.

- 2 Poista paperi tulostimesta.

- 3 Pyyhi pinta puhtaalla, nukkaamattomalla ja veteen kostutetulla kankaalla.

Varoitus — Vaurioitumisen mahdollisuus: Älä käytä kodin puhdistusaineita tai pesuaineita, sillä ne saattavat vahingoittaa tulostimen pintaa.

- 4 Pyyhi ainoastaan tulostimen ulkopuoli.

Varoitus — Vaurioitumisen mahdollisuus: Jos pyyhit tulostimen sisäosaa kostealla kankaalla, se voi vahingoittua.

- 5 Varmista, että tulostimen kaikki alueet ovat kuivia, ennen kuin aloitat uuden tulostustyön.

Skannaustason puhdistaminen

Jos tulosteissa ilmenee tulostuslaatuongelmia, kuten juovia kopioiduissa tai skannatuissa kuvissa, puhdista kuvassa osoitetut alueet.

- 1 Kostuta pehmeä, nukkaamaton liina tai paperipyyhye vedellä.

- 2 Avaa skannausyksikön kansi.

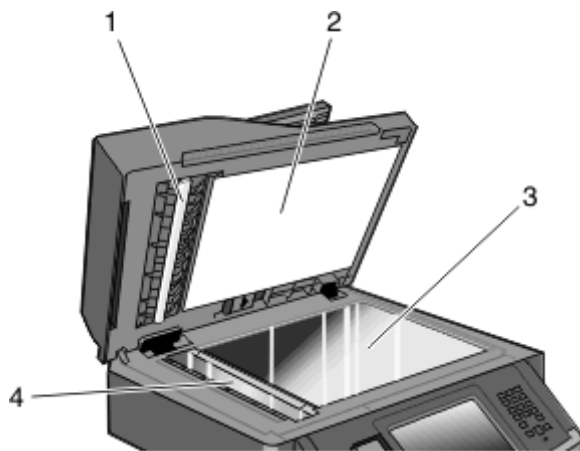

1	Asiakirjansyöttölaitteen valkoinen alapinta
2	Skannausyksikön kannen valkoinen alapinta
3	Skannaustaso

4 Asiakirjansyöttölaitteen taso

- 3 Pyyhi kuvassa osoitetut alueet ja anna niiden kuivua.
- 4 Sulje skannausyksikön kansi.

Asiakirjansyöttölaitteen erotinrullien puhdistaminen

Puhdista asiakirjansyöttölaitteen erotinrullat, kun olet kopioinut asiakirjansyöttölaitteella yli 50 000 sivua.

- 1 Avaa asiakirjansyöttölaitteen kansi.

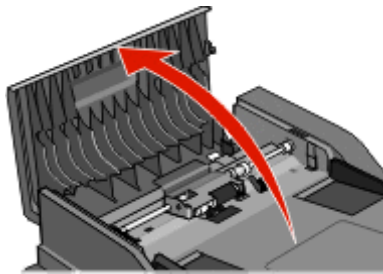

- 2 Avaa erotinrullan lukitus.

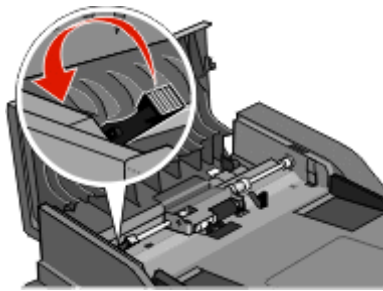

- 3 Irrota erotinrulla.

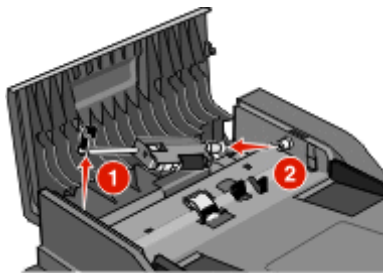

- 4 Pyyhi erotinrullat puhtaalla, vedellä kostutetulla nukkaamattomalla liinalla.

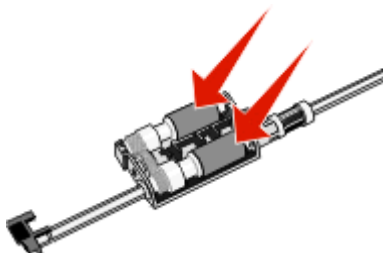

5 Asenna erotinrulla uudelleen.

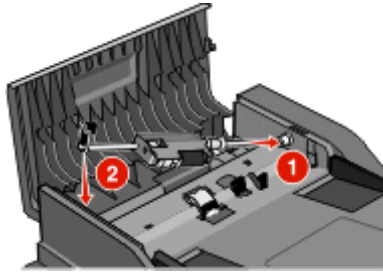

6 Lukitse erotinrulla.

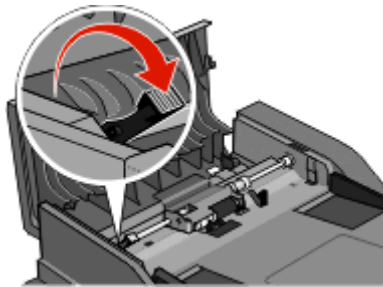

7 Sulje asiakirjansyöttölaitteen kansi.

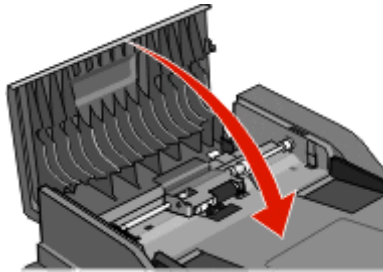

Skannerin kohdistaminen

Skannerin kohdistaminen merkitsee skannausalueen ja paperin sijainnin kohdistamista. Skannerin kohdistaminen manuaalisesti:

- 1 Katkaise tulostimesta virta.
- 2 Puhdista skannaustaso ja tukimateriaali.
- 3 Pidä painikkeita **3** ja **6** alhaalla, kunnes edistymisosoitin tulee näyttöön.
- 4 Vapauta painikkeet.
Tulostin käynnistyy ja Vianmääritysvalikko tulee näyttöön.
- 5 Paina ylä- tai alanuolipainiketta, kunnes **Skanneritesti** tulee näyttöön.
- 6 Valitse **Skanneritesti**.
- 7 Paina ylä- tai alanuolipainiketta, kunnes näytössä on teksti **Skannerin manuaalinen kohdistaminen**.
- 8 Valitse **Skannerin manuaalinen kohdistaminen**.

- 9 Voit muuttaa asetuksia painamalla vasenta ja oikeaa nuolipainiketta.
- 10 Valitse **Lähetä**.

Tarvikkeiden varastointi

Säilytä tulostustarvikkeita viileässä ja puhtaassa paikassa. Säilytä tarvikkeet oikea puoli ylöspäin alkuperäisissä pakkauksissaan, kunnes ne otetaan käyttöön.

Älä altista tarvikkeita

- suoralle auringonvalolle
- yli 35 °C:n lämpötilalle
- suurelle ilmankosteudelle (yli 80 %)
- suolaiselle ilmalle
- syövyttävillä kaasuilla
- pölylle.

Tulostustarvikkeiden tilan tarkistaminen

Näyttöön tulee ilmoitus, kun jokin tarvike on vaihdettava tai laite tarvitsee huoltoa.

Tarvikkeiden tilan tarkistaminen tulostimen ohjauspaneelistä

- 1 Varmista, että tulostimen virta on kytketty ja näytössä on teksti **Valmis**.
- 2 Valitse aloitusnäytöstä **Status/Supplies (Tila/Tarvikkeet)**.

Huomautus: Jos **Status/Supplies (Tila/Tarvikkeet)** ei näy aloitusnäytössä, tarkista tarvikkeiden tila tulostamalla valikkoasetussivu.

Tarvikkeiden tilan tarkistaminen verkkotietokoneesta

Huomautus: Tietokoneen on oltava samassa verkossa kuin tulostin.

- 1 Kirjoita Web-selaimen osoiteriville tulostimen IP-osoite.

Huomautus: Jos et tiedä tulostimen IP-osoitetta, tulosta verkkomäärittysten sivu ja etsi IP-osoite sivun TCP/IP-kohdasta.

- 2 Napsauta **Device Status (Laitteen tila)**. Näyttöön tulee Device Status (Laitteen tila) -sivu, jossa on yhteenveto tarvikkeiden tilasta.

Tarvikkeiden tilaaminen

Varoitus — Vaurioitumisen mahdollisuus: Takuu ei kata vahinkoja, jotka ovat aiheutuneet muun kuin valmistajan alkuperäisten tarvikkeiden tai varaosien käyttämisestä tässä tulostimessa. Tulostuslaatu voi heikentyä, jos tulostimessa käytetään muun kuin tämän tulostimen valmistajan valmistamia tarvikkeita tai varaosia.

Huomautus: Tulostimen kaikkien tarvikkeiden käyttöön oletuksena on tulostus A4- tai Letter-kokoiselle tavalliselle paperille.

Verkkoon liitetty tulostin

- 1 Avaa Dell-tulostinten verkkomäärittelyökalu kirjoittamalla tulostimen IP-osoite selaimeen.
- 2 Valitse www.dell.com/supplies.

Paikallisesti tietokoneeseen liitetty tulostin

- 1 Valitse  tai **Käynnistä**.
- 2 Valitse **Kaikki ohjelmat** tai **Ohjelmat** ja valitse tulostinohjelman kansio luettelosta.
- 3 Valitse **Tulostimen aloitusnäyttö**.
- 4 Valitse tulostin avattavasta luettelosta.
- 5 Valitse **Dell Printer Supplies Reorder Application (Dellin tulostintarvikkeiden tilaussovellus)**.
Order Toner Cartridges (Tilaa väriainekasetteja) -ikkuna tulee näyttöön:
- 6 Valitse tulostinmalli luettelosta.
- 7 Anna Dell-tulostimesi palvelukoodi.
Huomautus: Palveluntunnistenumero on mainittu tulostimen etukannen sisäpinnalla.
- 8 Valitse **Visit Dell's cartridge ordering website** (Siirry Dellin väriainekasettien tilaussivustoon).

Tarvikkeiden vaihtaminen

Värikasetin vaihtaminen

Irrota värikasetti, kun **88 Väriaine vähissä** -ilmoitus näkyy näytössä tai tulosteet ovat haalistuneita. Tasoita väriaine uudelleen ravistamalla kasettia edestakaisin. Aseta kasetti sen jälkeen takaisin laitteeseen ja jatka tulostamista. Jos väriainekasetin ravisteleminen ei paranna tulostuslaatua, vaihda väriainekasetti.

Huomautus: Voit tarkistaa väriaineen määrän tulostamalla tulostimen asetusvalikkoarkin.

Väriainekasetin vaihtaminen:

- 1 Avaa etuluukku painamalla tulostimen vasemmalla sivulla olevaa painiketta ja laskemalla luukku.

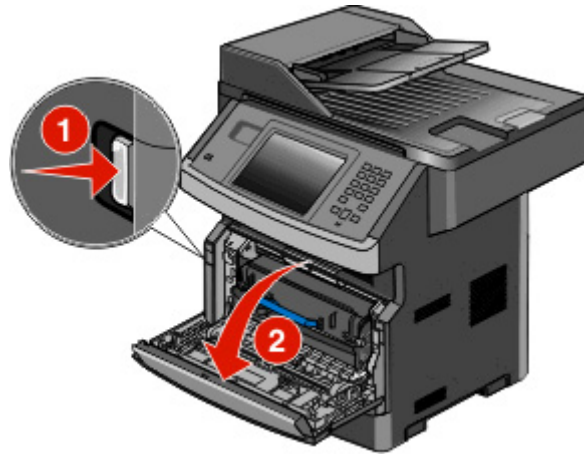

- 2 Paina kuvansiirtoyksikön pohjassa olevaa painiketta. Irrota värikasetti vetämällä sitä kahvasta.

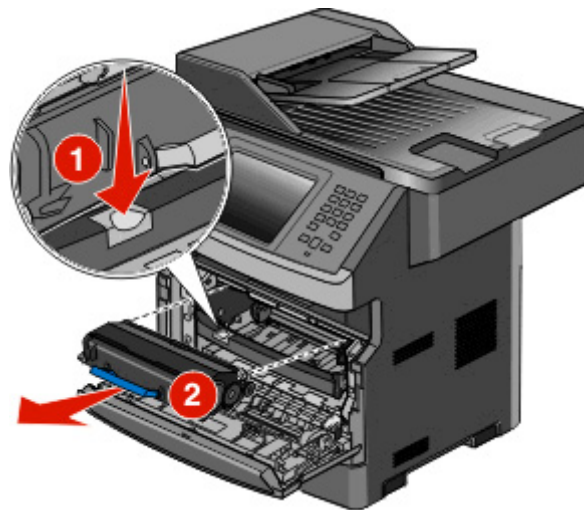

- 3 Poista uusi värikasetti pakkauksestaan.

Varoitus — Vaurioitumisen mahdollisuus: Kun vaihdat värikasettia, älä jätä kuvansiirtoyksikköä pitkäksi aikaa suoraan auringonvaloon. Pitkäaikainen altistuminen valolle voi aiheuttaa tulostuslaatuongelmia.

- 4 Käännä kasettia eri suuntiin, jotta väriaine jakautuu tasaisesti.

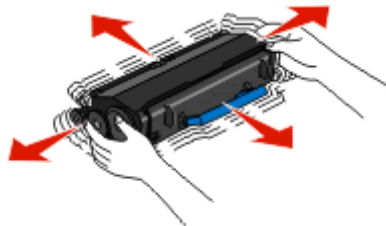

- 5 Asenna uusi väriainekasetti kohdistamalla kasetin rullat kuvansiirtoyksikön urien nuoliin. Työnnä kasetti tulostimeen niin pitkälle kuin se menee. Värikasetti *napsahtaa* paikalleen, kun se on asennettu oikein.

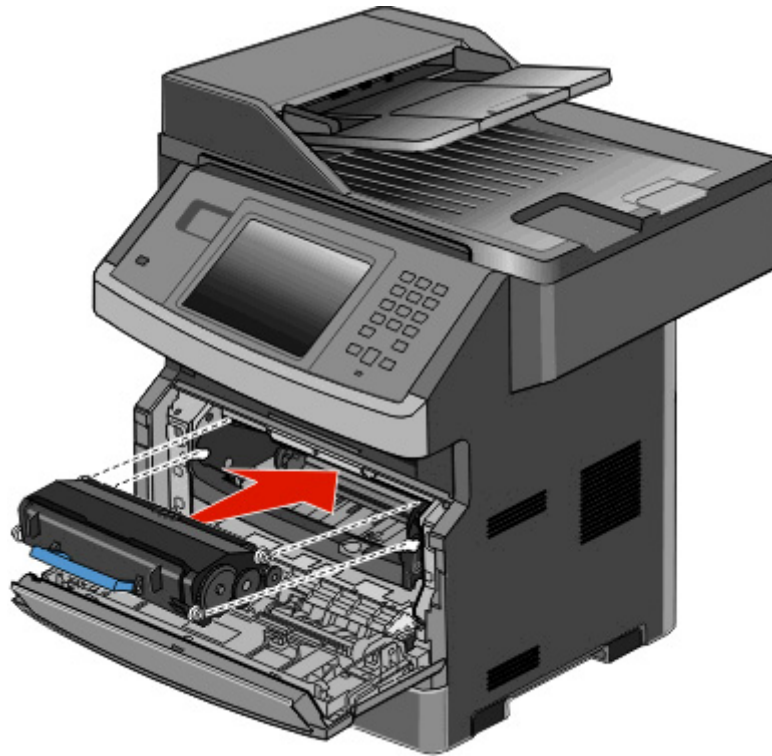

- 6 Sulje etuluukku.

Kuvansiirtopakkauksen vaihtaminen

Tulostin ilmoittaa automaattisesti, kun kuvansiirtopakkaus on lähellä sivujen enimmäismäärää, lähettämällä näytössä tekstin **84 PC-pakkauksen käyttöikävaroit**us tai **84 Vaihda PC-pakkaus**. Voit myös nähdä kuvansiirtopakkauksen tilan tulostamalla valikkoasetukset-sivun.

Kun näytössä näkyy **84 PC-pakkauksen käyttöikävaroit**us tai **84 Vaihda PC-pakkaus** ensimmäisen kerran, tilaa uusi kuvansiirtopakkaus välittömästi. Vaikka tulostin voi toimia oikein sen jälkeen, kun kuvansiirtopakkauksen virallinen käyttöikä on saavutettu, tulostuksen laatu huononee merkittävästi.

Huomautus: Kuvansiirtopakkaus on kokonaisuus.

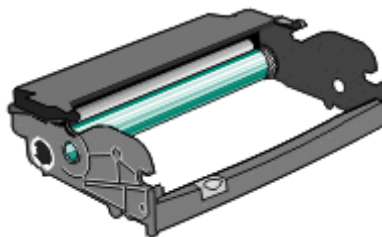

- 1 Vapauta ja laske etuluukku painamalla tulostimen vasemman reunan painiketta.
- 2 Vedä kuvansiirtopakkaus ja väriainekasetti yhdessä ulos tulostimesta vetämällä väriainekasetin kahvasta.

Huomautus: Kuvansiirtopakkaus ja väriainekasetti muodostavat yksikön.

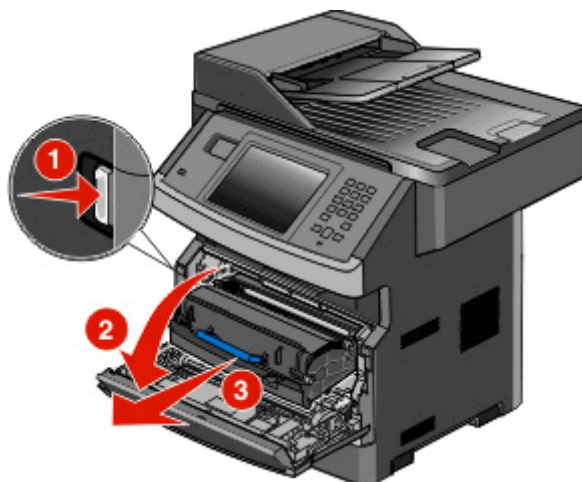

Aseta yksikkö puhtaalle, tasaiselle alustalle.

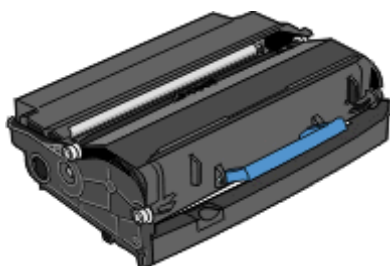

3 Paina kuvansiirtoyksion alaosassa olevaa painiketta. Vedä värikasetti ylös ja ulos kahvasta.



- 4 Poista uusi kuvansiirtopakkaus pakkauksesta. Älä kosketa kuvansiirtoyksikön rumpua.

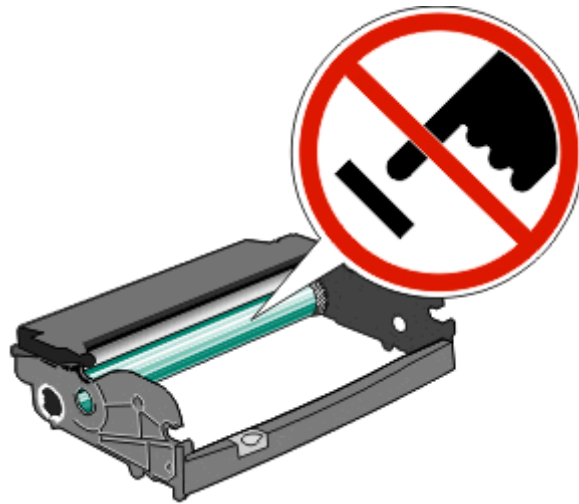

- 5 Aseta väriainekasetti kuvansiirtopakkaukseen tasaamalla rullat väriainekasetin urien kanssa. Työnnä väriainekasettia, kunnes se *napsahtaa* paikalleen.

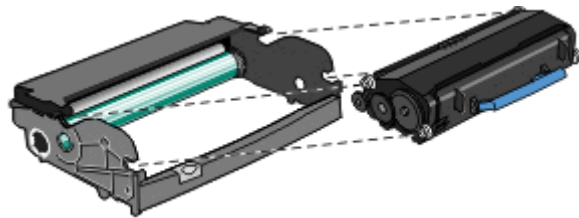

- 6 Asenna yksikkö tulostimeen suuntaamalla yksikön ohjainten nuolet tulostimen nuolten kanssa. Työnnä yksikköä niin pitkälle kuin se menee.

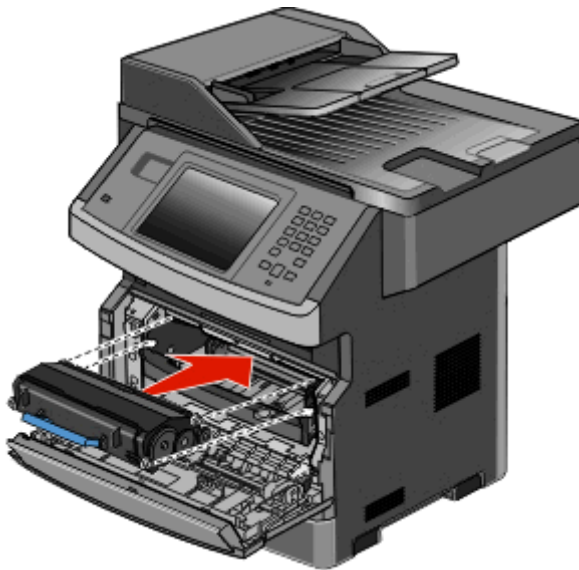

7 Kun olet vaihtanut kuvansiirtopakkauksen, nollaa kuvansiirtopakkauksen laskuri. Nollaa kuvansiirtopakkauksen laskuri. Katso lisätietoja uuden kuvansiirtopakkauksen mukana toimitetusta ohjearkista.

Varoitus — Vaurioitumisen mahdollisuus: Kuvansiirtopakkauksen laskurin nollaaminen ilman kuvansiirtopakkauksen vaihtamista voi vahingoittaa tulostinta ja mitätöidä takuun.

8 Sulje etuluukku.

Dell-tuotteiden kierrättäminen

Dell-tuotteiden palauttaminen kierrätettäväksi:

- 1 Siirry web-sivustoomme: www.dell.com/recycling.
- 2 Valitse maa luettelosta.
- 3 Seuraa tietokoneen näytön ohjeita.

Tulostimen siirtäminen toiseen paikkaan

Varoitus — Vaurioitumisen mahdollisuus: Tulostimen takuu ei korvaa vahinkoa, jonka syynä on vääränlainen siirtely.



VAARA—LOUKKAANTUMISVAARA: Tulostin painaa yli 18 kiloa, ja sen turvalliseen liikuttamiseen tarvitaan vähintään kaksi asiantuntevaa henkilöä.

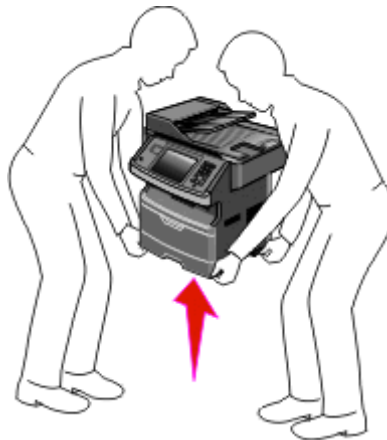

VAARA—LOUKKAANTUMISVAARA: Noudata näitä ohjeita, jotta et vahingoittaisi ketään tai tulostinta:

- Katkaise tulostimesta virta ja irrota virtajohto pistorasiasta.
- Irrota kaikki johdot ja kaapelit tulostimesta, ennen kuin siirrät sitä.
- Nosta tulostinta sen molemmilla sivuilla olevista kädensijoista.
- Varmista, että sormesi eivät ole tulostimen alla, kun lasket sen alas.
- Ennen kuin asennat tulostimen, varmista että sen ympärillä on tarpeeksi vapaata tilaa. Lisätietoja on kohdassa "Tulostimen paikan valitseminen" sivulla 19.

Tulostin ja lisävarusteet voidaan siirtää turvallisesti toiseen paikkaan näiden ohjeiden mukaisesti:

- Tulostimen siirtämiseen käytettävien kärryjen on kestettävä sen paino ja oltava niin suuret, että ne tukevat tulostimen koko jalustaa.
- Pidä tulostin pystyasennossa.
- Vältä erittäin äkkinäisiä liikkeitä.

Tulostimen kuljettaminen

Kun kuljetat tulostinta, käytä sen alkuperäistä pakkausta tai hanki kuljetussarja tulostimen ostopaikasta.

Ylläpidollinen tuki

Upotetun verkkopalvelimen käyttäminen

Jos tulostin on asennettu verkkoon, upotetussa Web-palvelimessa on käytettävissä seuraavat toiminnot:

- Tulostimen ohjauspaneelin virtuaalisen näytön katseleminen
- Tulostimen tarvikkeiden tilan tarkistaminen
- Tulostinasetusten määrittäminen
- Verkkoasetusten määrittäminen
- Raporttien tarkasteleminen

Avaa Upotettu verkkopalvelin kirjoittamalla tulostimen IP-osoite Web-selaimen osoitekenttään.

Laitteen tilan tarkistaminen

Upotetun Web-palvelimen Laitteen tila -sivulta voi tarkastella lokeroiden asetuksia, värikasetissa olevan väriaineen määrää, kuvansiirtopakkauksen jäljellä olevaa käyttöikää ja joidenkin tulostimen osien kapasiteettimittauksia. Laitteen tilan tarkasteleminen:

- 1 Kirjoita Web-selaimen osoiteriville tulostimen IP-osoite.

Huomautus: Jos et tiedä tulostimen IP-osoitetta, tulosta verkkoasetussivu ja etsi IP-osoite sivun TCP/IP-kohdasta.

- 2 Valitse **Laitteen tila** -välilehti.

Sähköpostihälytysten määrittäminen

Voit määrittää, että tulostin lähettää sinulle sähköpostiviestin seuraavissa tapauksissa: kun tarvikkeet alkavat loppua tai paperi täytyy vaihtaa, kun paperia pitää lisätä tai kun paperitukoksia ilmenee.

Sähköpostihälytysten määrittäminen:

- 1 Kirjoita Web-selaimen osoiteriville tulostimen IP-osoite.

Huomautus: Jos et tiedä tulostimen IP-osoitetta, tulosta verkkoasetussivu ja etsi IP-osoite sivun TCP/IP-kohdasta.

- 2 Valitse **Settings (Asetukset)**.

- 3 Valitse Muut asetukset -kohdasta **E-mail Alert Setup (Sähköpostihälytyksen määrittäminen)**.

- 4 Valitse kohteet, joista haluat saada hälytyksen, ja kirjoita sähköpostiosoitteet.

- 5 Valitse **Submit (Lähetä)**.

Huomautus: Pyydä järjestelmän tukihenkilöä määrittämään sähköpostipalvelimen asetukset.

Raporttien tarkasteleminen

Voit tarkastella joitakin laitteen verkkoselaimen tuottamia raportteja. Näistä raporteista on apua tulostimen, verkon ja lisälaitteiden tilan arvioimisessa.

Jos haluat tarkastella verkkotulostimen raportteja, toimi seuraavasti:

- 1 Kirjoita Web-selaimen osoiteriville tulostimen IP-osoite.



Huomautus: Jos et tiedä tulostimen IP-osoitetta, tulosta verkkoasetussivu ja etsi IP-osoite sivun TCP/IP-kohdasta.

- 2 Napsauta **Reports (Raportit)** ja valitse sitten raporttilaji, jota haluat tarkastella.

Tehdasasetusten palauttaminen

Jos haluat säilyttää luettelon nykyisistä valikkoasetuksista, tulosta valikkoasetussivu ennen kuin palautat tehdasasetukset. Lisätietoja on kohdassa ”Valikkoasetussivun tulostaminen” sivulla 51.

Varoitus — Vaurioitumisen mahdollisuus: Tehdasasetusten palauttaminen palauttaa useimmat tulostimen asetukset alkuperäisiksi oletusasetuksiksi. Poikkeuksia ovat esimerkiksi näytön kieli, mukautetut koot ja viestit sekä Verkko/Portit-valikon asetukset. Kaikki RAM-muistiin tallennetut lataukset poistetaan. Tämä ei vaikuta flash-muistiin tai tulostimen kiintolevylle tallennettuihin latauksiin.

- 1 Varmista, että tulostimen virta on kytketty ja näytössä on teksti **Valmis**.
- 2 Valitse aloitusnäytöstä .
- 3 Valitse **Settings (Asetukset)**.
- 4 Valitse **General Settings (Yleisasetukset)**.
- 5 Kosketa alanuolta, kunnes näytössä on teksti **Factory Defaults (Tehdasasetukset)**.
- 6 Kosketa vasenta tai oikeaa nuolta, kunnes näytössä on teksti **Palauta**.
- 7 Valitse **Submit (Lähetä)**.
- 8 Valitse .

Tukosten poistaminen

Voit estää useimmat tukokset valitsemalla oikeanlaista paperia ja asettamalla paperin oikein tulostimeen. Jos tukoksia ilmenee, seuraa tämän osan ohjeita.

Poista paperitukosilmoitus ja jatka tulostamista tyhjentämällä paperirata ja painamalla sen jälkeen **Jatka**-painiketta. Jos Tukos selvitys-asetus on valittu käyttöön, tulostin tulostaa uuden kopion tukoksen aiheuttaneesta sivusta. Jos Tukos selvitys-asetuksena on Automaattinen, tulostin tulostaa tukoksen aiheuttaneen sivun uudelleen, jos tulostimessa on tarpeeksi muistia.

Tukosilmoitukset ja tukosalueet

Huomautus: Jokaisen viestin poistaminen vaatii kaiken paperin tai erikoismateriaalin materiaalin poistamista koko materiaaliradalta.

Tukosalueille pääsee avaamalla luukkuja sekä poistamalla paperilokeroita. Kuvassa ovat mahdolliset tukosalueet:

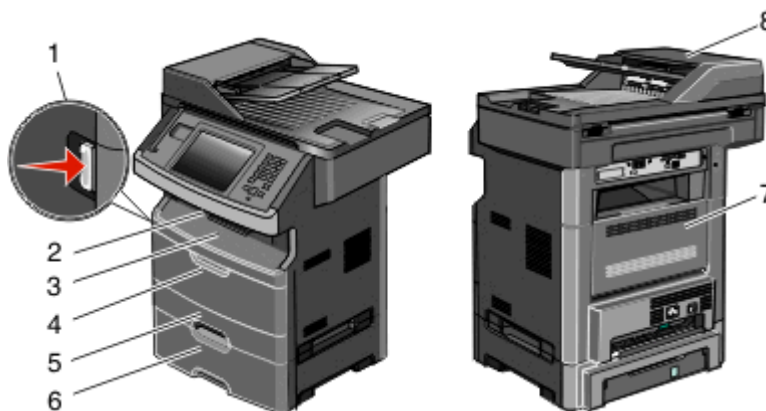

Avauskohta	Kuvaus
1	Avaa etuluukku painamalla painiketta. Sisäpuolella ovat värikasetti ja kuvansiirtopakkaus.
2	Vakiovastaanottoalusta
3	Etuluukku
4	Käsinsyöttöluukku tai monisyöttölaitteen luukku
5	250 arkin vakiolokero (lokero 1)
6	Valinnainen 550 arkin lokero (lokero 2)
7	Takaluukku
8	Automaattinen asiakirjansyöttölaite (ADF)

Tukosilmoitusnumerot ja kunkin tukoksen poisto-ohjeet

Tukosnumero	Tukoksen poistaminen
200-201	Kokeile seuraavia vaihtoehtoja: <ul style="list-style-type: none"> • Irrota lokero 1. • Avaa etuluukku ja irrota kuvansiirtopakkaus.

Tukosnumero	Tukoksen poistaminen
202	Avaa ensin etuluukku ja sitten takaluukku.
231	Avaa ensin etuluukku ja sitten takaluukku.
233	Irrota lokero 1 ja paina vipua. Huomautus: Voit poistaa tukoksen myös avaamalla etuluukun ja sen jälkeen takaluukun.
234	Kokeile seuraavia vaihtoehtoja: <ul style="list-style-type: none"> • Avaa ensin etuluukku ja sitten takaluukku. • Irrota lokero 1 ja paina vipua.
235	Poista paperi vastaanottoalustalta.
240-249	Irrota lokero 2.
250	Avaa monisyöttölokero luukku.
251	Avaa monisyöttölokero luukku.
290-295	Kokeile seuraavia vaihtoehtoja: <ul style="list-style-type: none"> • Avaa asiakirjansyöttölaitteen kansi ja irrota erotinrulla. • Avaa skannerin kansi. • Irrota automaattisen asiakirjansyöttölaitteen lokero.

200 ja 201 Paperitukokset

VAARA—KUUMA PINTA: Tulostimen sisäosat voivat olla kuumat. Voit estää kuumien osien aiheuttamia vammoja koskettamalla osia vasta, kun ne ovat jäähtyneet.

1 Vedä lokero kokonaan ulos.

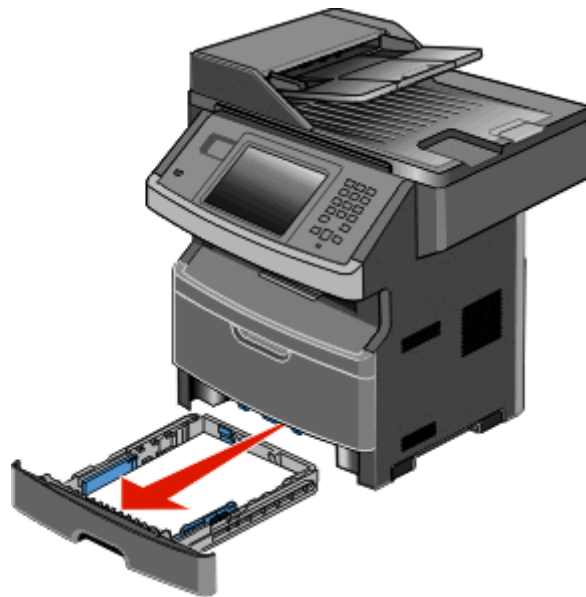

2 Jos näet tukoksen, poista se.



3 Jos et näe tukosta, avaa etuluukku ja irrota kuvayksikkö ja väriasetti.

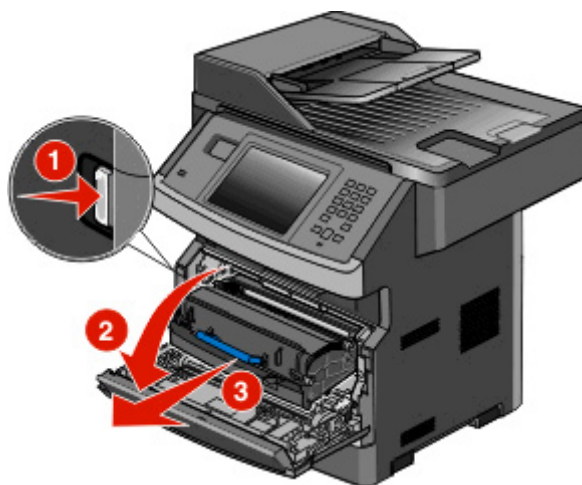

4 Nosta tulostimen etuosassa olevaa läppää ja poista juuttuneet arkit.

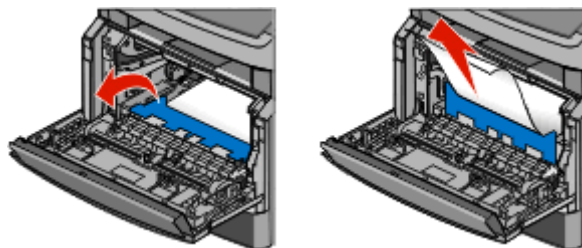

5 Jos et näe paperitukosta, avaa takaluukku.

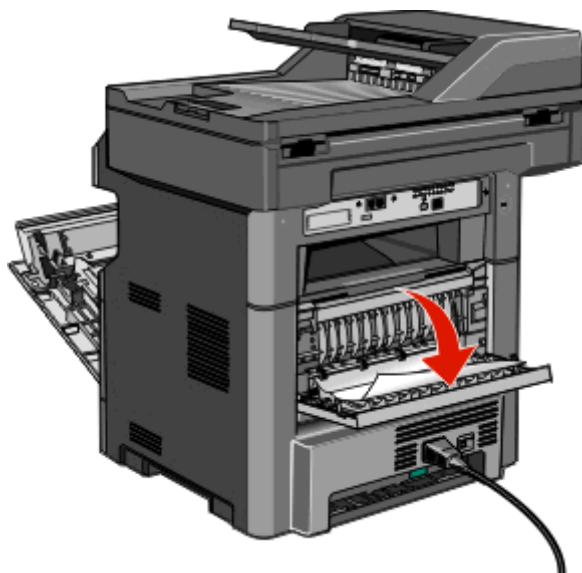

6 Poista tukos.

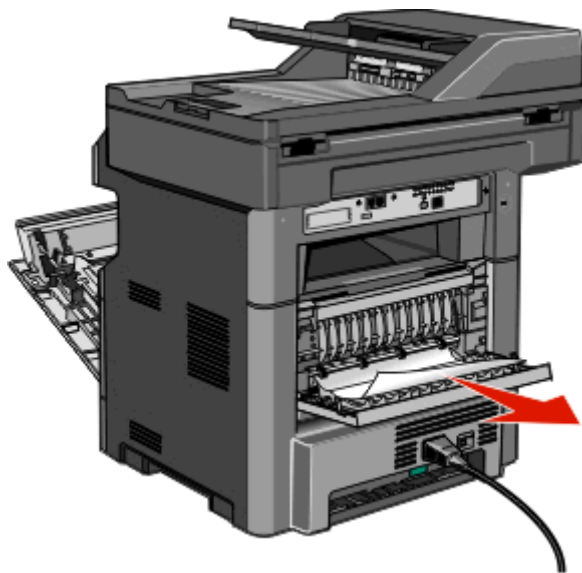

7 Sulje takaluukku.

8 Aseta kuvayksikkö tai värikasetti laitteeseen.

9 Sulje etuluukku.

10 Kosketa **Continue (Jatka)** -painiketta.

202 paperitukos

Määritä tukoksen paikka koskettamalla **Status/Supplies (Tila/Tarvikkeet)** -painiketta. Jos paperi on tulossa ulos tulostimesta, vedä se ulos ja kosketa sitten **Continue (Jatka)** -painiketta.

Jos paperi on jäänyt tulostimen sisälle:

- 1 Avaa takaluukku.

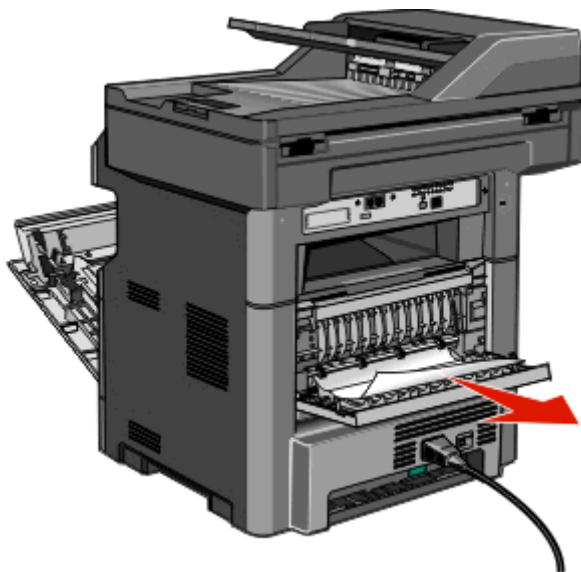

- 2 Poista juuttunut paperi.
- 3 Sulje takaluukku.
- 4 Kosketa **Continue (Jatka)** -painiketta.

231 paperitukos

 **VAARA—KUUMA PINTA:** Tulostimen sisäosat voivat olla kuumat. Voit estää kuumien osien aiheuttamia vammoja koskettamalla osia vasta, kun ne ovat jäähtyneet.

- 1 Avaa etuluukku.

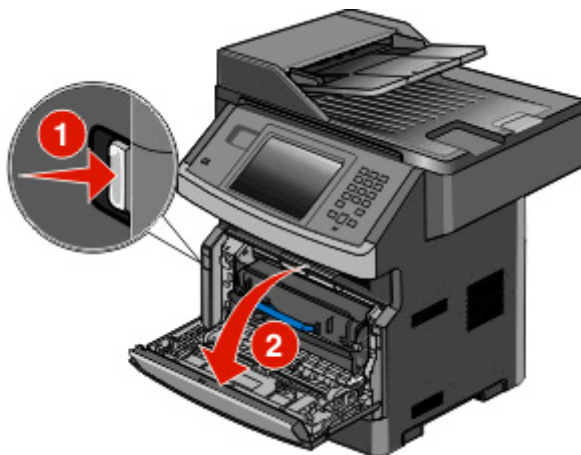

- 2 Avaa takaluukku.

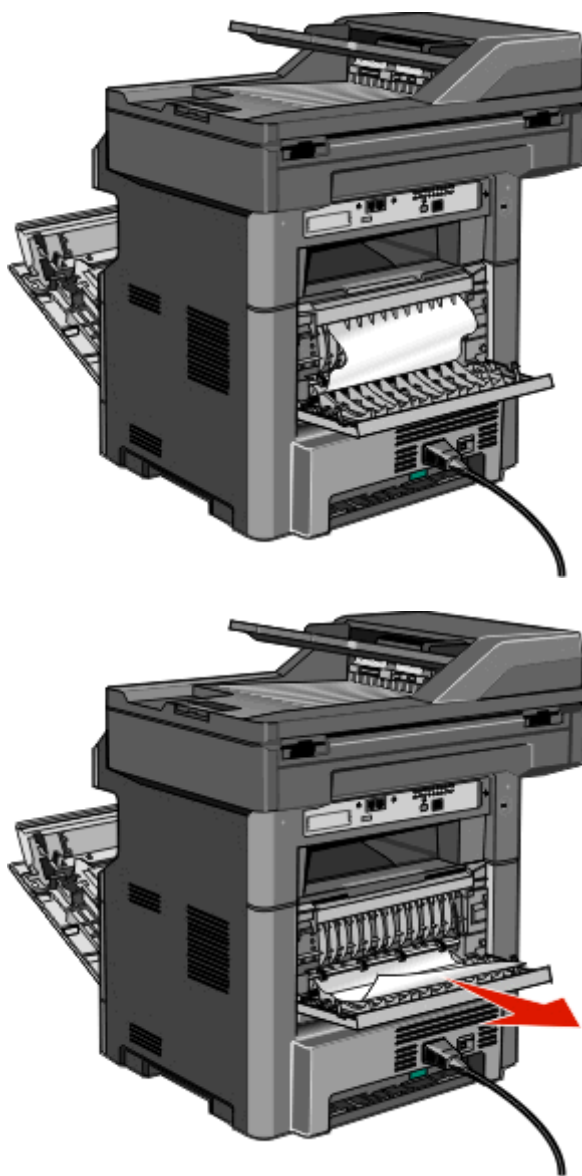
3 Poista tukos.**4** Sulje takaluukku.**5** Sulje etuluukku.**6** Valitse **Continue** (Jatka).

233 paperitukos

1 Irrota lokero tulostimesta.

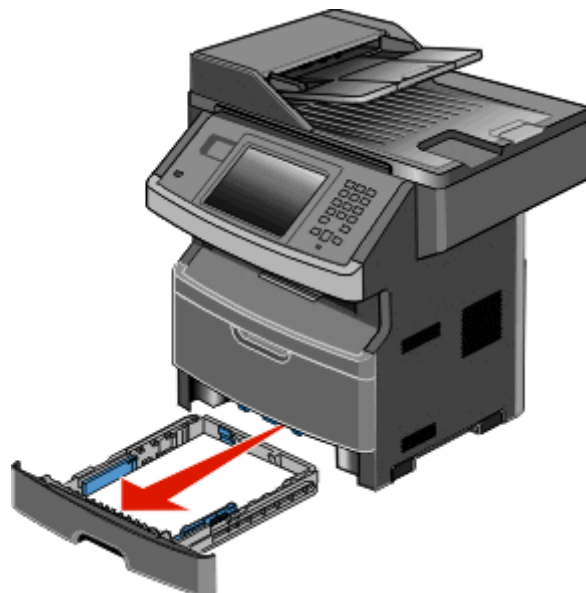

2 Paikanna kuvassa näkyvä vipu ja poista juuttuneet arkit painamalla vipu alas.

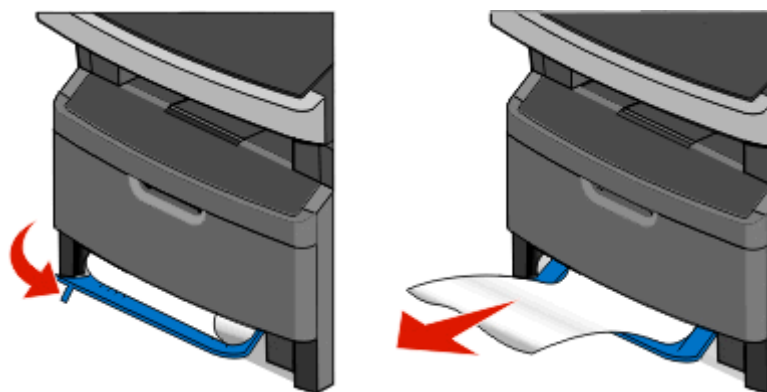

3 Aseta lokero tulostimeen.

4 Valitse **Continue** (Jatka).

Jos tukos ei poistunut, tee kohdan "231 paperitukos" sivulla 239 vaiheet.

234 paperitukos

Tulostimen kaksipuolisen tulostusyksikön alueella on yksi tai useita paperitukoksia. Paikanna ja poista juuttuneet arkit tekemällä kaikki vaiheet, jotka on kuvattu kohdassa:

- "231 paperitukos" sivulla 239
- "233 paperitukos" sivulla 241

235 paperitukos

- 1 Vedä paperiarkki ulos vakiovastaanottoalustasta.

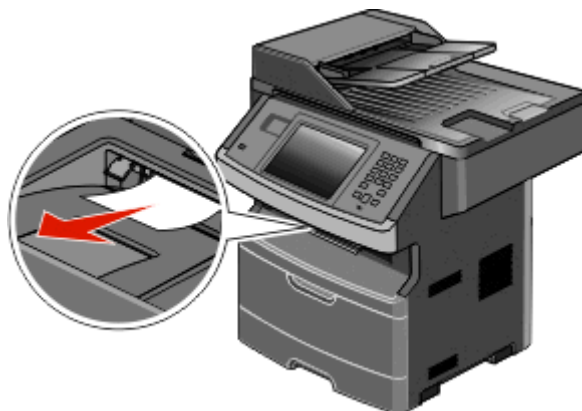

- 2 Kosketa **Continue (Jatka)** -painiketta.

240–249 paperitukokset

- 1 Määritä tukoksen paikka koskettamalla **Status/Supplies (Tila/Tarvikkeet)** -painiketta.
- 2 Vedä vakiolokero ulos.
- 3 Poista juuttuneet paperit.



- 4 Asenna lokero ja valitse sitten **Jatka**.
- 5 Jos paperitukosviesti ei katoa, vedä ulos muita lokeroita.

- 6 Poista paperitukos ja aseta sitten lokerot takaisin.
- 7 Valitse **Continue (Jatka)**.

250 paperitukos

- 1 Määritä tukoksen paikka koskettamalla **Status/Supplies (Tila/Tarvikkeet)** -painiketta.
- 2 Poista paperi monisyöttölaitteesta.

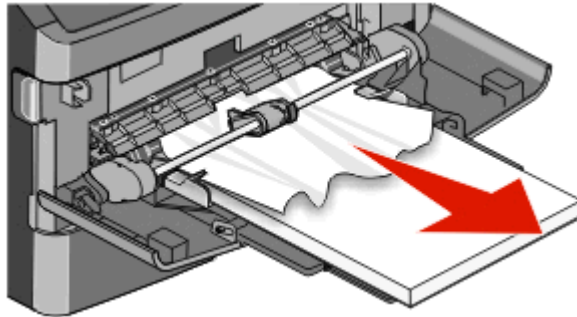

- 3 Taivuttele paperinippua, jotta arkit irtoavat toisistaan, ja ilmasta sitten nippu. Älä taita tai rypistä papereita. Suorista reunat tasaista alustaa vasten.
- 4 Aseta paperi monisyöttölaitteeseen.
- 5 Siirrä paperinohjainta sisäänpäin, kunnes se koskettaa paperin reunaa kevyesti.

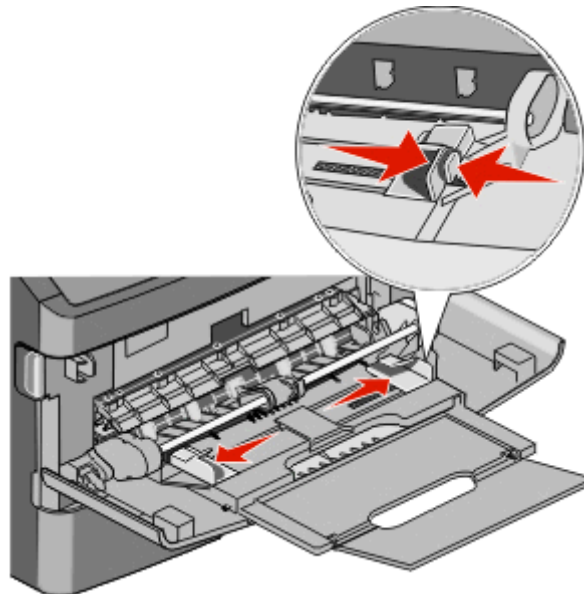

- 6 Kosketa **Continue (Jatka)** -painiketta.

251 paperitukos

Paperiarkin syöttö monisyöttölaitteesta epäonnistui. Jos arkki on näkyvässä, vedä juuttunut paperi pois.

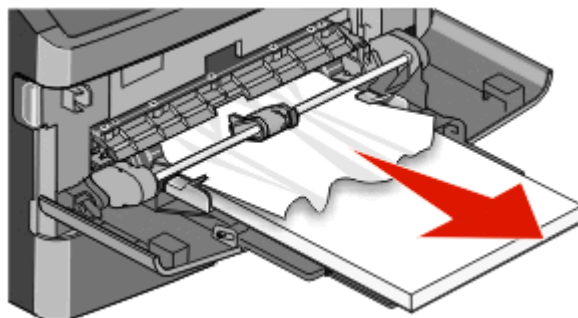

Jos arkkia ei näy, toimi seuraavasti:

- 1 Avaa etuluukku ja poista kuvayksikkö ja väriasetti.

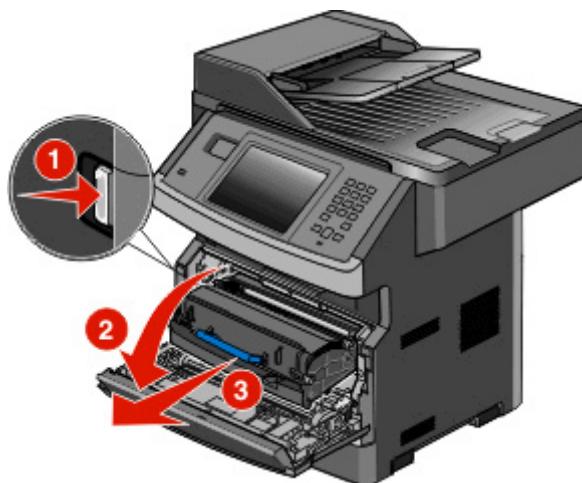

- 2 Nosta tulostimen etuosassa olevaa läppää ja poista tukokset.

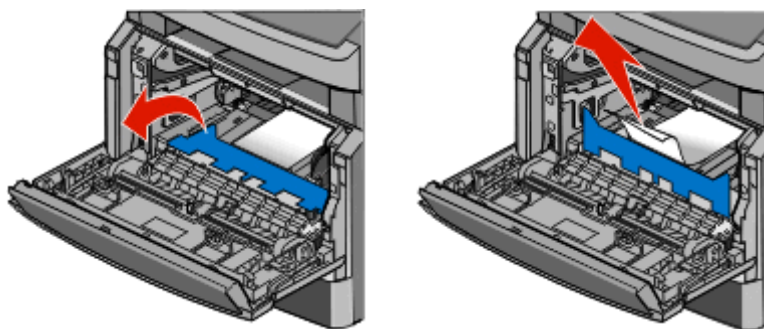

- 3 Aseta kuvayksikkö ja väriasetti takaisin.
- 4 Sulje etuluukku.
- 5 Kosketa **Continue (Jatka)** -painiketta.

290–294 paperitukokset

Tukosten poistaminen automaattisen asiakirjansyöttölaiteen kannen alta

- 1 Poista kaikki alkuperäiset asiakirjat asiakirjansyöttölaitteesta.
- 2 Avaa asiakirjansyöttölaiteen kansi.

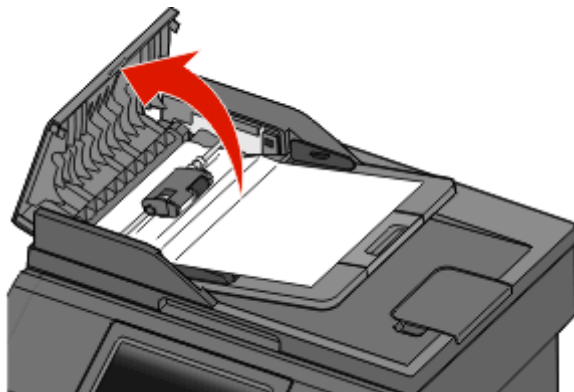

- 3 Avaa erotinrullan lukitus.

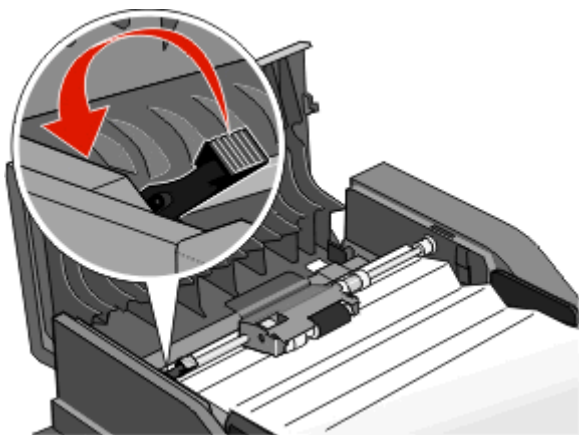

- 4 Irrota erotinrulla.

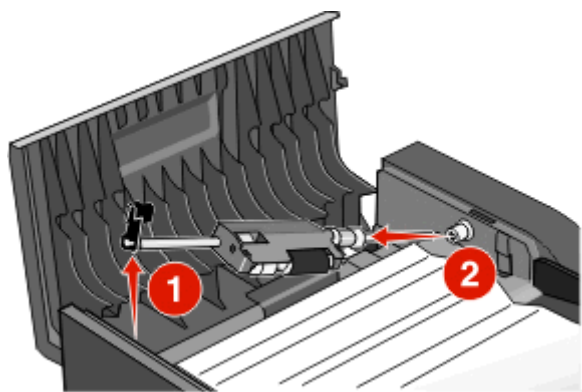

5 Poista juuttunut paperi.

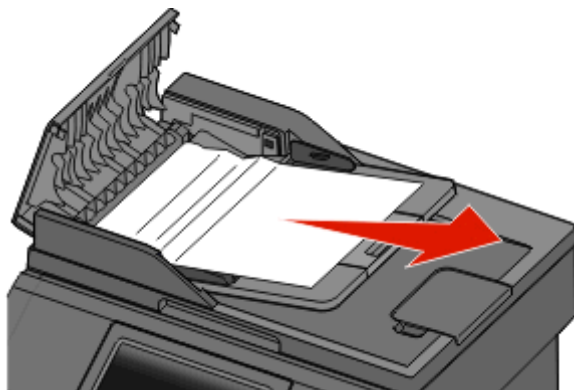

6 Asenna erotinrulla uudelleen.

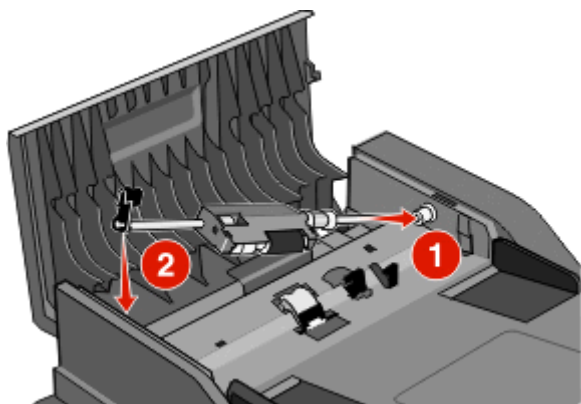

7 Lukitse erotinrulla.

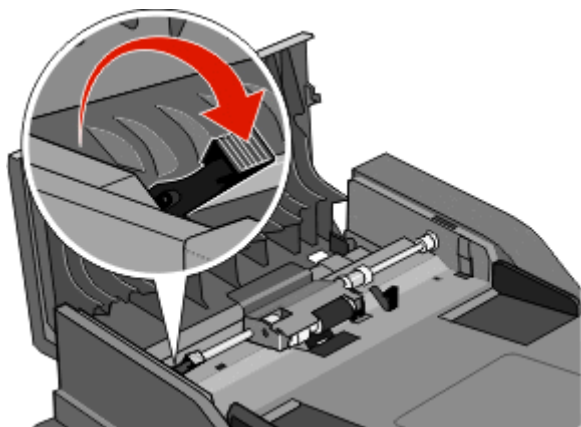

8 Sulje automaattisen asiakirjansyöttölaitteen kansi.

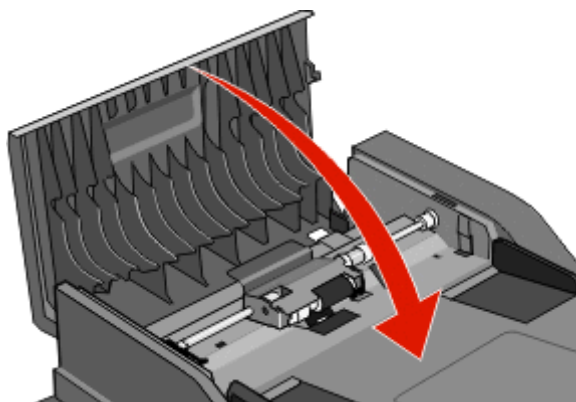

9 Valitse **Continue (Jatka)**.

Asiakirjansyöttölaitteen tukosten poistaminen nostamalla skannerin kanta

1 Avaa asiakirjansyöttölaitteen kansi ja poista kaikki juuttuneet paperit.

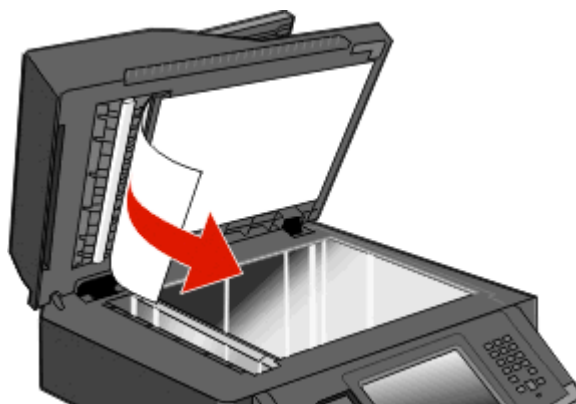

2 Valitse **Continue (Jatka)**.

Asiakirjansyöttölaitteen kaksipuolisten sivujen tukosten poistaminen

Jos teet kaksipuolisia kopioita asiakirjansyöttölaitteella ja alkuperäinen asiakirja jumittuu, voit joutua poistamaan tukoksen seuraavia ohjeita noudattamalla:

- 1 Poista asiakirjansyöttölaitteen lokero.

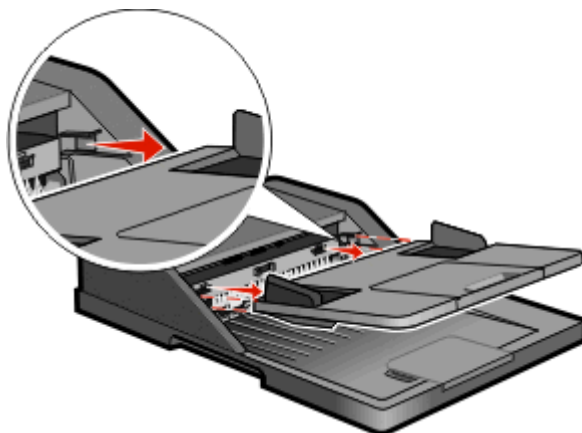

- 2 Poista juuttunut paperi vetämällä.

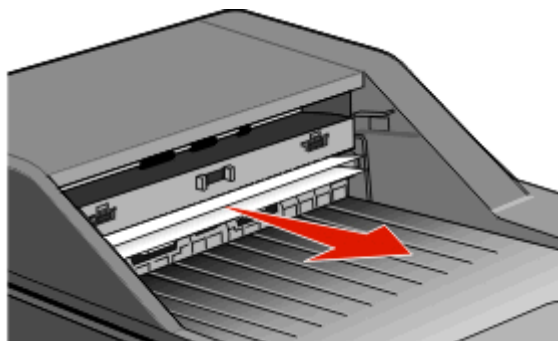

- 3 Pane asiakirjansyöttölaitteen lokero takaisin paikoilleen.

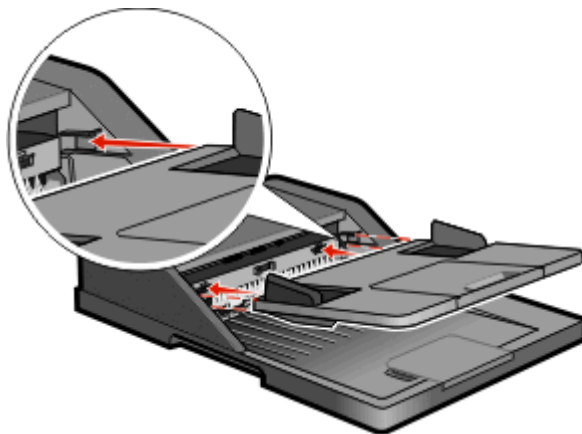

- 4 Valitse **Continue (Jatka)**.

Vianmääritys

Tavallisimpien tulostusongelmien ratkaiseminen

Jos kyseessä on perustulostusongelma tai tulostin ei vastaa, varmista seuraavat seikat:

- virtajohto on kytketty tulostimeen ja maadoitettuun pistorasiaan
- pistorasiasta ei ole kytketty virtaa pois päältä kytkimellä tai katkaisijalla
- tulostinta ei ole kytketty ylijännitesuojaan, varavirtalaitteeseen tai jatkojohtoon
- muut pistorasiaan kytketyt sähkölaitteet toimivat
- tulostimeen on kytketty virta tarkasta tulostimen virtakytkin
- tulostinkaapeli on kytketty tiukasti tulostimeen ja tietokoneeseen, tulostinpalvelimeen, lisävarusteeseen tai muuhun verkkolaitteeseen
- kaikki lisävarusteet on asennettu oikein
- tulostinohjaimen asetukset ovat oikeat.

Kun olet tarkistanut kaikki nämä seikat, katkaise tulostimen virta, odota 10 sekuntia ja kytke se uudelleen. Tämä ratkaisee usein ongelman.

Tulostimen ohjauspaneelin näyttö on tyhjä, tai siinä näkyy vain vinoneliötä.

Tulostimen itsetestaus epäonnistui. Katkaise tulostimen virta, odota noin 10 sekuntia ja kytke tulostimen virta uudelleen.

Jos näyttöön ei tule ilmoitus **Valmis**, katkaise tulostimen virta ja ota yhteys asiakastukeen.

Tulostimen ilmoitukset

Vaihda <syöttölokero> <mukautetun lajin nimi>

Voit vaihtaa paperilähteen tulostustyön loppuun saakka. Muotoiltu sivu tulostuu valittuun lokeroon lisätylle paperille. Teksti tai kuvat voivat leikkautua. Kokeile seuraavia vaihtoehtoja:

- Valitse paperilokero, jossa on oikean lajista ja kokoista paperia.
- Valitsemalla **Use current [src]** (Nykyiset asetukset [lähde]) voit ohittaa ilmoituksen ja tulostaa tulostustyölle valitusta lokerosta.
- Valitsemalla **Jatka** voit jatkaa työtä, jos lokerossa on oikean lajista ja kokoista paperia ja tämä koko ja laji on määritetty ohjauspaneelin Paperi-valikossa.

Huomautus: Jos valitset Continue (Jatka), kun lokerossa ei ole paperia, työtä ei jatketa.

- Valitsemalla **Cancel job** (Peruuta työ) voit peruuttaa nykyisen työn.

Vaihda <syöttölokero> <Mukautettu merkkijono>

Voit vaihtaa paperilähteen tulostustyön loppuun saakka. Muotoiltu sivu tulostuu valittuun lokeroon lisätylle paperille. Teksti tai kuvat voivat leikkautua. Kokeile seuraavia vaihtoehtoja:

- Valitse paperilokero, jossa on oikean lajista ja kokoista paperia.
- Valitsemalla **Use current [src]** (Nykyiset asetukset [lähde]) voit ohittaa ilmoituksen ja tulostaa tulostustyölle valitusta lokerosta.
- Valitsemalla **Jatka** voit jatkaa työtä, jos lokerossa on oikean lajista ja kokoista paperia ja tämä koko ja laji on määritetty ohjauspaneelin Paperi-valikossa.

Huomautus: Jos valitset Continue (Jatka), kun lokerossa ei ole paperia, työtä ei jatketa.

- Valitsemalla **Cancel job** (Peruuta työ) voit peruuttaa nykyisen työn.

Vaihda <syöttölokero> <koko>

Voit vaihtaa paperilähteen tulostustyön loppuun saakka. Muotoiltu sivu tulostuu valittuun lokeroon lisätylle paperille. Teksti tai kuvat voivat leikkautua. Kokeile seuraavia vaihtoehtoja:

- Valitse paperilokero, jossa on oikean lajista ja kokoista paperia.
- Valitsemalla **Use current [src]** (Nykyiset asetukset [lähde]) voit ohittaa ilmoituksen ja tulostaa tulostustyölle valitusta lokerosta.
- Valitsemalla **Jatka** voit jatkaa työtä, jos lokerossa on oikean lajista ja kokoista paperia ja tämä koko ja laji on määritetty ohjauspaneelin Paperi-valikossa.

Huomautus: Jos valitset Continue (Jatka), kun lokerossa ei ole paperia, työtä ei jatketa.

- Valitsemalla **Cancel job** (Peruuta työ) voit peruuttaa nykyisen työn.

Vaihda <syöttölähde> <laji> <koko>

Voit vaihtaa paperilähteen tulostustyön loppuosaa varten. Muotoiltu sivu tulostuu valittuun lokeroon lisätylle paperille. Teksti tai kuvat voivat leikkautua. Kokeile seuraavia vaihtoehtoja:

- Valitse paperilokero, jossa on oikeankokoista tai -lajista paperia.
- Valitsemalla **Use current [src] (Käytä nykyistä [lähde])** voit ohittaa ilmoituksen ja tulostaa tulostustyölle valitusta lokerosta.
- Valitsemalla **Continue (Jatka)** voit jatkaa työtä, jos lokerossa on oikeankokoista ja -lajista paperia ja tämä koko ja laji on määritetty ohjauspaneelin Paperi-valikossa.

Huomautus: Jos valitset Jatka, kun lokerossa ei ole paperia, työtä ei jatketa.

- Valitsemalla **Cancel job (Peruuta työ)** voit peruuttaa nykyisen työn.

Tarkista lokeron <x> liitäntä

Kokeile seuraavia vaihtoehtoja:

- Katkaise tulostimesta virta ja kytke se sitten uudelleen.

Jos virhe toistuu:

- 1 Katkaise tulostimesta virta.
- 2 Irrota virtajohto pistorasiasta.

- 3 Irrota lokero.
- 4 Kiinnitä lokero uudelleen paikalleen.
- 5 Kytke virtajohto maadoitettuun pistorasiaan.
- 6 Käynnistä tulostin uudelleen.

Jos virhe toistuu uudelleen:

- 1 Katkaise tulostimesta virta.
 - 2 Irrota virtajohto pistorasiasta.
 - 3 Irrota lokero.
 - 4 Ota yhteys asiakastukeen.
- Poista ilmoitus ja jatka tulostusta ilman kyseistä lokeroa valitsemalla **Continue (Jatka)**.

Sulje luukku tai asenna kasetti

Kasetti puuttuu, tai se on asennettu väärin. Lisää kasetti ja sulje kaikki luukut ja kannet.

Sulje etuluukku

Sulje tulostimen etuluukku.

Levy vioittunut

Tulostin yritti palauttaa vioittuneen kiintolevyn, jonka korjaaminen ei onnistu. Kiintolevy on alustettava uudelleen. Valitsemalla **Reformat disk (Alusta levy uudelleen)** voit alustaa levyn uudelleen ja poistaa ilmoituksen.

Huomautus: Levyn alustaminen poistaa kaikki levyille tallennetut tiedostot.

SMTP-palvelinta ei ole määritetty. Ota yhteys järjestelmänvalvojaan.

Virhe SMTP-palvelimessa tai SMTP-palvelinta ei ole määritetty oikein. Poista ilmoitus valitsemalla **Continue (Jatka)**. Jos ilmoitus tulee uudelleen näkyviin, ota yhteys järjestelmätukeen.

Analogista puhelinlinjaa ei ole liitetty modeemiin. Faksi ei ole käytettävissä.

Tulostin ei havaitse analogista puhelinlinjaa. Faksi ei ole käytettävissä. Liitä tulostin analogiseen puhelinlinjaan.

Muisti täynnä, fakseja ei voi tulostaa

Muisti ei riitä faksityön tulostamiseen.

Poista ilmoitus valitsemalla **Continue (Jatka)**. Pysäytettyjä fakseja yritetään tulostaa, kun tulostin on käynnistetty uudelleen.

Faksimusti täynnä

Muisti ei riitä faksityön lähettämiseen.

Poista ilmoitus valitsemalla **Continue (Jatka)**.

Faksiosio ei toimi.Ota yhteys järjestelmänvalvojaan.

Faksiosio on ehkä vioittunut. Kokeile seuraavia vaihtoehtoja:

- Poista ilmoitus valitsemalla **Continue (Jatka)**.
- Katkaise tulostimesta virta ja kytke se sitten uudelleen, jotta tulostimen alkuasetukset palautuvat.Jos viesti tulee uudelleen näkyviin, ota yhteys järjestelmätukeen.

Faksipalvelimen Muotoon-kohtaa ei määritetty. Ota yhteys järjestelmänvalvojaan.

Tulostin on Faksipalvelin-tilassa, mutta faksipalvelimen asetuksia ei ole päätetty.

Kokeile seuraavia vaihtoehtoja:

- Poista ilmoitus valitsemalla **Continue (Jatka)**.
- Päätä faksipalvelimen asetukset. Jos viesti tulee uudelleen näkyviin, ota yhteys järjestelmätukeen.

Joitakin arkiston töitä ei palautettu

Poista ilmoituksessa mainittu työ valitsemalla **Continue (Jatka)**.

Huomautus: Joitakin arkiston töitä ei palauteta. Ne säilyvät kiintolevyllä, mutta niitä ei voi käyttää.

37 Muisti ei riitä, joitakin pysäytettyjä töitä ei palauteta

Tulostin ei voinut palauttaa joitakin tai kaikkia kiintolevyn luottamuksellisia tai pyäsytettyjä töitä.

Poista ilmoitus valitsemalla **Continue (Jatka)**.

57 Kokoonpanon muutos, jotkin arkistoidut työt menetettiin

Jokin tulostimessa on muuttunut sen jälkeen, kun työt tallennettiin tulostimen kiintolevylle. Arkistoidut työt ovat muuttuneet epäkelvoiksi. Mahdollisia muutoksia ovat seuraavat:

- Tulostimen laiteohjelma on päivitetty.
- Tulostustyöhön tarvittu paperinsyöttölaite, vastaanottoalusta tai kaksipuolinen tulostusyksikkö on poistettu.
- Tulostustyö luotiin käyttämällä USB-portissa olevan laitteen tietoja, ja laite on poistettu portista.
- Tulostimen kiintolevyllä on töitä, jotka on tallennettu, kun kiintolevy on ollut asennettuna eri tulostinmalliin.

Poista ilmoitus valitsemalla **Continue (Jatka)**.

Aseta <syöttölokero> <mukautetun lajin nimi>

Kokeile seuraavia vaihtoehtoja:

- Aseta lokeroon määritettyä paperia.
- Jatka tulostusta ja poista ilmoitus näytöstä valitsemalla **Continue** (Jatka).

Jos tulostin havaitsee, että jossakin lokerossa on oikean lajista ja kokoista paperia, se syöttää paperia kyseisestä lokerosta. Jos tulostin ei löydä lokeroa, jossa on oikeanlajista ja -kokoista paperia, se tulostaa oletuslähteestä.

- Peruuta nykyinen työ.

Lisää <syöttölähde> <mukautettu merkkijono>

Kokeile seuraavia vaihtoehtoja:

- Lisää alustalle ilmoituksessa mainittua paperia.
- Poista viesti painamalla **Jatka**-painiketta ja jatka tulostusta.

Jos tulostin havaitsee, että jossakin lokerossa on oikean lajista ja kokoista paperia, se syöttää paperia kyseisestä lokerosta. Jos tulostin ei löydä lokeroa, jossa on oikeanlajista ja -kokoista paperia, se tulostaa oletuslähteestä.

- Peruuta nykyinen työ.

Lisää <syöttölähde> <koko>

Kokeile seuraavia vaihtoehtoja:

- Lisää alustalle ilmoituksessa mainittua paperia.
- Poista viesti painamalla **Jatka**-painiketta ja jatka tulostusta.

Jos tulostin havaitsee, että jossakin lokerossa on oikean lajista ja kokoista paperia, se syöttää paperia kyseisestä lokerosta. Jos tulostin ei löydä lokeroa, jossa on oikeanlajista ja -kokoista paperia, se tulostaa oletuslähteestä.

- Peruuta nykyinen työ.

Lisää <syöttölähde> <laji> <koko>

Kokeile seuraavia vaihtoehtoja:

- Lisää alustalle ilmoituksessa mainittua paperia.
- Poista viesti painamalla **Jatka**-painiketta ja jatka tulostusta.

Jos tulostin havaitsee, että jossakin lokerossa on oikean lajista ja kokoista paperia, se syöttää paperia kyseisestä lokerosta. Jos tulostin ei löydä lokeroa, jossa on oikeanlajista ja -kokoista paperia, se tulostaa oletuslähteestä.

- Peruuta nykyinen työ.

Aseta käsinsyöttölokeroon <mukautetun lajin nimi>

Kokeile seuraavia vaihtoehtoja:

- Aseta monisyöttölaitteeseen ilmoituksen mukaista paperia.
- Jatka tulostusta ja poista ilmoitus näytöstä valitsemalla **Continue** (Jatka).

Jos tulostin havaitsee, että jossakin lokerossa on oikean lajista ja kokoista paperia, se syöttää paperia kyseisestä lokerosta. Jos tulostin ei löydä lokeroa, jossa on oikean lajista ja kokoista paperia, se tulostaa oletuslähteestä.

- Peruuta nykyinen työ.

Aseta käsinsyöttölokeroon <mukautettu merkkijono>

Kokeile seuraavia vaihtoehtoja:

- Aseta monisyöttölaitteeseen ilmoituksen mukaista paperia.
- Jatka tulostusta ja poista ilmoitus näytöstä valitsemalla **Continue** (Jatka).

Jos tulostin havaitsee, että jossakin lokerossa on oikean lajista ja kokoista paperia, se syöttää paperia kyseisestä lokeroista. Jos tulostin ei löydä lokeroa, jossa on oikean lajista ja kokoista paperia, se tulostaa oletuslähteestä.

- Peruuta nykyinen työ.

Aseta käsinsyöttölokeroon <koko>

Kokeile seuraavia vaihtoehtoja:

- Aseta monisyöttölaitteeseen ilmoituksen mukaista paperia.
- Jatka tulostusta ja poista ilmoitus näytöstä valitsemalla **Continue** (Jatka).

Jos tulostin havaitsee, että jossakin lokerossa on oikean lajista ja kokoista paperia, se syöttää paperia kyseisestä lokeroista. Jos tulostin ei löydä lokeroa, jossa on oikean lajista ja kokoista paperia, se tulostaa oletuslähteestä.

- Peruuta nykyinen työ.

Lisää käsinsyöttölokeroon <koko> <laji>

Kokeile seuraavia vaihtoehtoja:

- Lisää monisyöttölaitteeseen ilmoituksen mukaista paperia.
- Poista viesti painamalla **Jatka**-painiketta ja jatka tulostusta.

Jos tulostin havaitsee, että jossakin lokerossa on oikeanlajista ja -kokoista paperia, se syöttää paperia kyseisestä lokeroista. Jos tulostin ei löydä lokeroa, jossa on oikeanlajista ja -kokoista paperia, se tulostaa oletuslähteestä.

- Peruuta nykyinen työ.

Poista paperi vakiovastaanottoalustalta

Poista paperipino vakiovastaanottoalustalta.

Palauta arkistoidut työt?

Kokeile seuraavia vaihtoehtoja:

- Valitsemalla **Continue** (**Jatka**) voit palauttaa kaikki tulostimen kiintolevylle tallennetut arkistoidut työt.
- Jos et halua palauttaa tulostustöitä, valitse **Do not restore** (**Älä palauta**).

USB-laitetta ei tueta, poista

Poista tuntematon USB-laite.

USB-keskitintä ei tueta, poista

Poista tuntematon USB-keskitin.

Levyä ei tueta

Tulostimeen on asennettu kiintolevy, jota ei tueta. Poista väärä kiintolevy ja asenna tuettu kiintolevy.

30.yy Virheellinen täyttö, vaihda kasetti

Asennettuna on täyttöväriainekasetti, jolle ei ole tukea. Poista värikasetti ja asenna uusi kasetti.

31.yy Vaihda viallinen tai puuttuva värikasetti

Värikasetti puuttuu tai ei toimi oikein.

Kokeile seuraavia vaihtoehtoja:

- Poista värikasetti ja asenna se uudelleen.
- Poista värikasetti ja asenna uusi kasetti.

32.yy Laite ei tue värikasetin osalaitenumeroa

Poista värikasetti ja asenna tuettu kasetti.

34 Lyhyt paperi

Kokeile seuraavia vaihtoehtoja:

- Lisää asianmukaiseen lokeroon asianmukaista paperia tai erikoismateriaalia.
- Voit poistaa ilmoituksen ja tulostaa työn käyttäen eri paperilähdettä valitsemalla **Continue (Jatka)**.
- Tarkista lokeron leveyden ja pituuden ohjaimet ja varmista, että paperi on lisätty lokeroon oikein.
- Tarkista Tulostusominaisuudet-asetuksista tai Tulosta-valintaikkunasta, että tulostustyössä käytetään asianmukaista paperikokoja ja -lajia.
- Tarkista, että paperikoko on määritetty oikein. Jos esimerkiksi Monisyötön koko -asetus on Universal, tarkista että tulostetut tiedot mahtuvat paperille.
- Peruuta nykyinen tulostustyö.

35 Muisti ei riitä Tallenna resurssit -toimintoon

Kokeile seuraavia vaihtoehtoja:

- Poista Tallenna resurssit -toiminto käytöstä ja jatka tulostusta valitsemalla **Continue (Jatka)**.
- Voit ottaa Tallenna resurssit -toiminnon käyttöön tämän ilmoituksen jälkeen varmistamalla, että yhteyspuskurien asetus on Autom., ja poistamalla valikoista, jolloin yhteyspuskurin muutokset otetaan käyttöön. Kun **Ready (Valmius)** -viesti tulee näyttöön, ota Tallenna resurssit -toiminto uudelleen käyttöön.
- Asenna lisää muistia.

37 Muisti ei riitä työn lajitteluun

Kokeile seuraavia vaihtoehtoja:

- Aloita muistiin jo tallennetun työn osan tulostus ja loppuosan lajittelu valitsemalla **Continue (Jatka)**.
- Peruuta nykyinen tulostustyö.

37 Muisti ei riitä. Jotkin pysäytetyt työt poistettiin.

Tulostin poisti joitakin pysäytettyjä töitä, jotta nykyiset työt voitiin tulostaa.

Poista ilmoitus valitsemalla **Continue (Jatka)**.

38 Muisti on täynnä

Kokeile seuraavia vaihtoehtoja:

- Poista ilmoitus valitsemalla **Continue (Jatka)**.
- Peruuta nykyinen tulostustyö.
- Asenna tulostimeen lisää muistia.

39 Monimutkainen sivu, jotkin tiedot eivät ehkä tulostuneet

Kokeile seuraavia vaihtoehtoja:

- Jatka tulostusta ja poista ilmoitus näytöstä valitsemalla **Continue (Jatka)**.
- Peruuta nykyinen tulostustyö.
- Asenna tulostimeen lisää muistia.

Fax failed (Faksaus epäonn.)

Faksin lähettäminen epäonnistui. Odota, että ilmoitus poistuu näytöstä.

50 PPDS-fonttivyrihe

Kokeile seuraavia vaihtoehtoja:

- Jatka tulostusta ja poista ilmoitus näytöstä valitsemalla **Continue (Jatka)**.
- Tulostin ei löydä pyydettyä fonttia. Valitse PPDS-valikosta **Best fit (Parhaiten sopiva)** ja valitse sen jälkeen **On (Käytössä)**. Tulostin etsii vastaavan fontin ja muotoilee tekstin uudelleen.
- Peruuta nykyinen tulostustyö.

51 Flash-muisti on viallinen

Kokeile seuraavia vaihtoehtoja:

- Jatka tulostusta ja poista ilmoitus näytöstä valitsemalla **Continue (Jatka)**.
- Peruuta nykyinen tulostustyö.

52 Flash-muisti ei riitä resurssien tallennukseen

Kokeile seuraavia vaihtoehtoja:

- Jatka tulostusta ja poista ilmoitus näytöstä valitsemalla **Continue (Jatka)**.
Ladattut fontit ja makrot, joita ei ole aiemmin tallennettu flash-muistiin, poistetaan.
- Poista fontit, makrot ja muut flash-muistiin tallennetut tiedot.
- Hanki lisää flash-muistia.

54 Vakioverkon ohjelmistovirhe

Kokeile seuraavia vaihtoehtoja:

- Jatka tulostusta valitsemalla **Continue (Jatka)**.
- Katkaise tulostimesta virta ja kytke se sitten uudelleen, jotta tulostimen alkuasetukset palautuvat.
- Päivitä tulostimen tai tulostuspalvelimen verkkolaiteohjelmisto.

54 Verkon <x> ohjelmistovirhe

<x> on verkkoyhteyden numero.

Kokeile seuraavia vaihtoehtoja:

- Jatka tulostusta valitsemalla **Continue (Jatka)**.
- Katkaise tulostimesta virta ja kytke se sitten uudelleen, jotta tulostimen alkuasetukset palautuvat.
- Päivitä tulostimen tai tulostuspalvelimen verkkolaiteohjelmisto.

55 Ei tuettu lisäkortti paikassa <x>

<x> on paikka tulostimen emolevyssä.

Kokeile seuraavia vaihtoehtoja:

- 1 Katkaise tulostimen virta.
- 2 Irrota virtajohto pistorasiasta.
- 3 Poista valinnainen lisäkortti, jolle ei ole tukea, tulostimen emolevystä.
- 4 Kytke virtajohto maadoitettuun pistorasiaan.
- 5 Kytke tulostimen virta uudelleen.

56 Rinnakkaisportti <x> ei käytössä

<x> on rinnakkaisportin numero.

Kokeile seuraavia vaihtoehtoja:

- Poista ilmoitus valitsemalla **Continue (Jatka)**.
Tulostin poistaa kaiken rinnakkaisporttiin lähetetyn tiedon.
- Varmista, että Rinnakkaispuskuri-asetus ei ole Ei käytössä.

56 Sarjaportti <x> ei käytössä

<x> on sarjaportin numero.

Kokeile seuraavia vaihtoehtoja:

- Poista ilmoitus valitsemalla **Continue (Jatka)**.
Tulostin poistaa kaiken sarjaportin kautta vastaanotetun tiedon.
- Varmista, että sarjapuskuriasetus ei ole Ei käytössä.

56 Vakio-USB-portti ei käytössä

Kokeile seuraavia vaihtoehtoja:

- Poista ilmoitus valitsemalla **Continue (Jatka)**.
Tulostin poistaa kaiken USB-portin kautta vastaanotetun tiedon.
- Varmista, että USB-puskuriasetus ei ole Ei käytössä.

56 USB-portti <x> ei käytössä

<x> on USB-portin numero.

Kokeile seuraavia vaihtoehtoja:

- Poista ilmoitus valitsemalla **Continue (Jatka)**.
Tulostin poistaa kaiken USB-portin kautta vastaanotetun tiedon.
- Varmista, että USB-puskuriasetus ei ole Ei käytössä.

58 Liian monta flash-muistia asennettuna

- 1 Katkaise tulostimesta virta.
- 2 Irrota virtajohto pistorasiasta.
- 3 Poista ylimääräiset flash-muistikortit.
- 4 Kytke virtajohto maadoitettuun pistorasiaan.
- 5 Kytke virta uudelleen tulostimeen.

58 Liian monta lokeroa liitetty

- 1 Katkaise tulostimesta virta.
- 2 Irrota virtajohto pistorasiasta.
- 3 Poista lisälokerot.
- 4 Kytke virtajohto maadoitettuun pistorasiaan.
- 5 Kytke virta uudelleen tulostimeen.

59 Väärä lokero <x>

Kokeile seuraavia vaihtoehtoja:

- Poista ilmoituksessa mainittu lokero.
- Poista ilmoitus ja jatka tulostusta ilman ilmoituksessa mainittua lokeroa valitsemalla **Continue (Jatka)**.

61 Poista viallinen levy

Kokeile seuraavia vaihtoehtoja:

- Poista ilmoitus näytöstä ja jatka tulostusta valitsemalla **Continue (Jatka)**.
- Asenna tulostimeen uusi kiintolevy, ennen kuin teet toimintoja, joihin tarvitaan tulostimen kiintolevyä.

62 Levy täynnä

Kokeile seuraavia vaihtoehtoja:

- Poista ilmoitus näytöstä ja jatka käsittelyä valitsemalla **Continue (Jatka)**.
- Poista fontit, makrot ja muut tulostimen kiintolevylle tallennetut tiedot.
- Asenna tulostimeen suurempi kiintolevy.

63 Alustamaton levy

Kokeile seuraavia vaihtoehtoja:

- Poista ilmoitus näytöstä ja jatka tulostusta valitsemalla **Continue (Jatka)**.
- Alusta tulostimen kiintolevy.

Jos virheilmoitus ei poistu näytöstä, kiintolevy saattaa olla viallinen ja se on ehkä vaihdettava.

80 Määräaikaishuolto tarpeen

Tulostimessa on tehtävä määräaikaishuoltotoimet. Tilaa määräaikaishuoltopaketti, joka sisältää kaikki nostorullien, varausrullan, siirtorullan ja kiinnitysyksikön vaihtamiseen tarvittavat osat.

84 Kuvayksikkö kulunut

Valojohderumpu on kulunut lähes loppuun.

Kokeile seuraavia vaihtoehtoja:

- Vaihda valojohderumpu.
- Poista viesti painamalla **Jatka**-painiketta ja jatka tulostusta.

84 Vaihda kuvansiirtopakkaus

Kuvansiirtopakkaus on kulunut loppuun. Asenna uusi kuvansiirtopakkaus.

88 Väri vähissä

Väriainetta on melko vähän. Vaihda värikasetti ja poista sitten ilmoitus näytöstä ja jatka tulostusta valitsemalla **Jatka**.

1565 Emul.virhe Lataa emulointi

Ilmoitus poistuu näytöstä automaattisesti 30 sekunnin kuluessa, minkä jälkeen laiteohjelmakortin latausemulointi poistetaan käytöstä.

Scanner ADF Cover Open (Skannerin asiakirjakansi auki)

Asiakirjansyöttölaitteen kansi on auki. Ilmoitus poistuu näytöstä, kun kansi suljetaan.

Scan Document Too Long (Skannausasiakirja liian pitkä)

Skannaustyössä on liian monta sivua. Poista ilmoitus valitsemalla **Cancel Job** (Peruuta työ).

Vaihda kaikki alkuperäiset, jos käynnistät työn uud.

Skannaustyön keskeyttäneet ilmoitukset poistetaan. Voit aloittaa skannaustyön uudelleen asettamalla alkuperäiskappaleet skanneriin uudelleen.

Kokeile seuraavia vaihtoehtoja:

- Valitse **Cancel Job (Peruuta työ)**, jos laite käsittelee skannaustyötä, kun ilmoitus tulee näyttöön. Työ peruuntuu, ja ilmoitus poistuu näytöstä.
- Jos tukoselvitys on käytössä, valitse **Scan from Automatic Document Feeder (Skannaa automaattisesta asiakirjansyöttölaitteesta)**. Skannaus jatkuu automaattisesta asiakirjansyöttölaitteesta välittömästi viimeisen onnistuneesti skannatun sivun jälkeen.
- Jos tukoselvitys on käytössä, valitse **Scan from flatbed (Skannaa ksannaustasolta)**. Skannausta jatketaan skannaustasolta välittömästi viimeisen onnistuneesti skannatun sivun jälkeen.
- Valitse **Finish job without further scanning (Viimeistele työ skannaamatta lisää)**, jos tukoselvitys on käytössä. Työ lopetetaan viimeisen onnistuneesti skannatun sivun jälkeen, mutta työtä ei peruuteta. Skannatut sivut siirretään kohteeseensa: kopio, faksi, sähköposti tai FTP.
- Valitse **Restart job (Aloita työ uudelleen)**, jos tukoselvitys on käytössä. Ilmoitus poistuu näytöstä. Laite aloittaa uuden skannaustyön, jossa on samat parametrit kuin edellisessä työssä.

Paper Change: Load Tray <x> <paper type> (Paperin vaihto: Lisää lokeroon <x> <paperilaji>)

Tulostin on määritetty tulostamaan paperilajille, jota ei ole lokerossa 1. Lisää lokeroon 1 oikeaa paperilajia tai vaihda paperilajiasetukset Machine Settings (Laiteasetukset) -valikossa tai Print Properties (Tulostusominaisuudet) -kohdassa lokeron 1 paperin mukaisiksi.

290-295.yy scanner jam (290-295.yy skannerin tukos)

Poista kaikki alkuperäiset asiakirjat skannerista.

293 Vaihda kaikki alkuperäiskappaleet, jos käynnistät työn uudelleen.

Skannerin piti skannata automaattisesta asiakirjansyöttölaitteesta, mutta automaattisessa asiakirjansyöttölaitteessa ei ole paperia. Lisää paperia automaattiseen asiakirjansyöttölaitteeseen.

Kokeile seuraavia vaihtoehtoja:

- Jos virheilmoitus näkyy näytössä, vaikka aktiivisia skannaustöitä ei ole, valitse **Continue (Jatka)**. Ilmoitus poistuu näytöstä.
- Jos virheilmoitus näkyy näytössä, kun laite käsittelee skannaustyötä, valitse **Cancel Job (Peruuta työ)**. Työ peruuntuu, ja ilmoitus poistuu näytöstä.
- Jos tukoselvitys on käytössä, valitse **Scan from Automatic Document Feeder (Skannaa automaattisesta asiakirjansyöttölaitteesta)**. Skannaus jatkuu automaattisesta asiakirjansyöttölaitteesta välittömästi viimeisen onnistuneesti skannatun sivun jälkeen.
- Jos tukoselvitys on käytössä, valitse **Scan from flatbed (Skannaa ksannaustasolta)**. Skannausta jatketaan skannaustasolta välittömästi viimeisen onnistuneesti skannatun sivun jälkeen.
- Jos tukoselvitys on käytössä etkä halua jatkaa skannausta, valitse **Finish job (Viimeistele työ)**. Työ lopetetaan viimeisen onnistuneesti skannatun sivun jälkeen, mutta työtä ei peruuteta. Skannatut sivut siirretään kohteeseensa: kopio, faksi, sähköposti tai FTP.
- Jos tukoselvitys on käytössä ja työ voidaan aloittaa uudelleen, valitse **Restart job (Aloita työ uudelleen)**. Ilmoitus poistuu näytöstä. Laite aloittaa uuden skannaustyön, jossa on samat parametrit kuin edellisessä työssä.

293.02 Skannaustason kansi auki

Sulje skannerin kansi.

294 ADF-tukos

Tukoksen sijainti voi olla myös **294.04 Kaksipuolisen tulostusyksikön tukos**, **294.05 Skannerin tukos** tai **294.06 ADF-takaisinsyöttötukos**. Tukoksen poistaminen:

- 1 Poista kaikki sivut asiakirjansyöttölaitteesta.

Huomautus: Ilmoitus poistuu näytöstä, kun sivut on poistettu asiakirjansyöttölaitteesta.

- 2 Taivuta ja ilmasta sivut.
- 3 Aseta sivut asiakirjansyöttölaitteeseen.
- 4 Säädä asiakirjansyöttölaitteen ohjaimet.
- 5 Paina tulostimen ohjauspaneelin -painiketta.

840.01 Skanneri ei käytössä

Tämä ilmoitus tarkoittaa, että järjestelmän tukihenkilö on poistanut skannerin käytöstä tai skanneri on havainnut laitteistovirheen ja poistanut itsensä käytöstä.

840.02 Skanneri poistettu käytöstä automaattisesti

Tulostin havaitsi ongelman skannerissa ja poisti sen käytöstä automaattisesti.

- 1 Poista kaikki sivut automaattisesta asiakirjansyöttölaitteesta.
- 2 Katkaise tulostimesta virta.
- 3 Odota 15 sekuntia ja kytke tulostimeen virta.

Huomautus: Jos tulostimen virran katkaiseminen ja kytkeminen uudelleen ei poista ilmoitusta, ota yhteys järjestelmätukeen.

- 4 Aseta asiakirja automaattiseen asiakirjansyöttölaitteeseen ja säädä paperinohjaimet.
- 5 Valitse aloitusnäytöstä kohta **Kopio** tai valitse kopiomäärä näppäimistöllä.
- 6 Tee tarvittavat muutokset kopiointiasetuksiin.
- 7 Valitse **Kopioi**.

Tulostusongelmien ratkaiseminen

Monikieliset PDF-tiedostot eivät tulostu

Asiakirjoissa on fontteja, joita ei ole käytettävissä.

- 1 Avaa tulostettava tiedosto Adobe Acrobat -ohjelmassa.
- 2 Napsauta tulostimen kuvaketta.
Print (Tulosta) -valintaikkuna avautuu.
- 3 Valitse **Print as image (Tallenna kuvana)**.
- 4 Valitse **OK**.

Työt eivät tulostu

Seuraavassa on esitelty mahdollisia ratkaisutapoja. Kokeile seuraavia vaihtoehtoja:

VARMISTA, ETTÄ TULOSTIN ON VALMIS TULOSTAMAAN

Varmista, että teksti **Valmis** tai **Virransäästö** näkyy näytössä, ennen kuin lähetät työn tulostimeen.

TARKISTA, ONKO VAKIOVASTAANOTTOALUSTA TÄYNNÄ

Poista paperipino vakiovastaanottoalustalta.

TARKISTA, ONKO PAPERILOKERO TYHJÄ

Lisää paperia lokeroon.

VARMISTA, ETTÄ OIKEA TULOSTINOHJELMISTO ON ASENNETTU.

- Varmista, että käytät oikeaa tulostinohjelmistoa.
- Jos käytät USB-porttia, varmista, että käytössäsi on tuettu käyttöjärjestelmä ja yhteensopiva tulostinohjelmisto.

VARMISTA, ETTÄ SISÄINEN TULOSTUSPALVELIN ON ASENNETTU OIKEIN JA SE TOIMII

- Varmista, että sisäinen tulostuspalvelin on asennettu oikein ja tulostin on liitetty verkkoon.
- Tulosta verkkoasetussivu ja tarkista, että yhteys on muodostettu. Tällöin tila on **Yhdistetty**. Jos yhteyttä ei ole muodostettu, tila on **Ei yhdistetty**. Siinä tapauksessa tarkista verkkokaapelit ja yritä sitten tulostaa verkkoasetussivu uudelleen. Tarkista järjestelmänvalvojalta, että verkko toimii.

VARMISTA, ETTÄ KÄYTÄT SUOSITELTUA TULOSTINKAAPELIA.

VARMISTA, ETTÄ TULOSTIMEN KAAPELIT ON LIITETTY TUKEVASTI

Tarkista, että kaapelit on liitetty tukevasti tulostimeen ja tulostuspalvelimeen.

Lisätietoja on tulostimen asennusohjeissa.

Luottamukselliset ja muut arkiston työt eivät tulostu

Alla on esitelty mahdollisia ratkaisutapoja. Kokeile seuraavia vaihtoehtoja:

TYÖ EI TULOSTU, TULOSTUU TYHJIÄ SIVUJA TAI VAIN OSA TYÖSTÄ TULOSTUU.

Tulostustyö saattaa sisältää alustusvirheen tai vääränlaista sisältöä.

- Poista tulostustyö ja tulosta se sitten uudestaan.
- PDF-dokumenteissa luo PDF-dokumentit uudestaan ja suorita uudelleentulostus.

VARMISTA, ETTÄ TULOSTIMESSA ON TARPEEKSI MUISTIA

Vapauta tulostimen muistitilaa poistamalla joitakin töitä arkiston töiden luettelosta.

Työn tulostuminen kestää odotettua kauemmin

Alla on esitelty mahdollisia ratkaisutapoja. Kokeile seuraavia vaihtoehtoja:

YKSINKERTAISTA TULOSTUSTYÖTÄ

Vähennä fonttien, kuvien ja sivujen määrää, pienennä fonttikokoa ja yksinkertaista kuvia.

VAIHDA SIVUNSUOJAUS-ASETUKSEKSI EI KÄYTÖSSÄ

- 1 Varmista, että tulostimen virta on kytketty ja näytössä on teksti **Valmis**.
- 2 Valitse aloitusnäytöstä .
- 3 Valitse **Settings (Asetukset)**.
- 4 Valitse **General Settings (Yleisasetukset)**.

- 5 Kosketa alanuolta, kunnes näytössä on teksti **Tulostuksen palautus**.
- 6 Valitse **Print Recovery (Tulostuksen palautus)**.
- 7 Kosketa **Sivun suojaus**-kohdan vieressä olevaa oikealle osoittavaa nuolta, kunnes näytössä näkyy **Ei käytössä**.
- 8 Valitse **Submit (Lähetä)**.
- 9 Valitse .

Työ tulostuu väärästä lokeroista tai väärälle paperille

TARKISTA PAPERILAJIASETUS

Varmista, että paperilajiasetus vastaa lokeroon lisätyn paperin lajia:

- 1 Tarkista tulostimen ohjauspaneelistä Paperivalikon paperilajiasetus.
- 2 Ennen kuin lähetät työn tulostettavaksi, määritä oikea lajiasetus:
 - Windows-käyttäjä: määritä laji Tulostusominaisuudet-kohdassa.
 - Macintosh-käyttäjä: määritä laji Tulosta-valintaikkunassa.

Vääriä merkkejä tulostuu

VARMISTA, ETTÄ TULOSTIN EI OLE HEKSATULOSTUSTILASSA.

Jos näytössä on ilmoitus **Heksatulostus**, heksatulostustilasta on poistuttava, ennen kuin työ voidaan tulostaa. Poistu heksatulostustilasta katkaisemalla ja kytkemällä tulostimen virta.

Lokeroiden yhdistäminen ei toimi

Alla on esitelty mahdollisia ratkaisutapoja. Kokeile seuraavia vaihtoehtoja:

LISÄÄ AINA YHTEEN LOKEROON SAMANKOKOISTA JA -LAJISTA PAPERIA.

- Lisää aina yhteen lokeroon samankokoista ja -lajista paperia.
- Siirrä kunkin lokeron paperinohjaimet lisätyn paperin koon mukaisesti kohtiin.

KÄYTÄ SAMOJA PAPERIKOKO- JA PAPERILAJI-ASETUKSIA.

- Tulosta valikkoasetussivu ja vertaa lokeroitten asetuksia.
- Säädä asetuksia tarvittaessa Paperikoko/-laji-valikossa.

Huomautus: Monisyöttölaite ei tunnista paperikokoa automaattisesti. Koko on määritettävä Paperikoko/-laji-valikossa.

Suuria tulostustöitä ei lajitella

Kokeile seuraavia vaihtoehtoja:

VARMISTA, ETTÄ LAJITTELU ON KÄYTÖSSÄ

Valitse Viimeistely-valikossa tai Tulostusominaisuuksissa Lajittelu-asetukseksi Käytössä.

Huomautus: Jos ohjelmiston Lajittelu-asetukseksi määritetään Ei käytössä, asetus ohittaa Viimeistely-valikon asetuksen.

YKSINKERTAISTA TULOSTUSTYÖTÄ



Yksinkertaista tulostustyötä vähentämällä fonttien määrää ja pienentämällä niiden kokoa, vähentämällä kuvien määrää ja tarkkuutta ja vähentämällä tulostettavien sivujen määrää.

VARMISTA, ETTÄ TULOSTIMESSA ON TARPEEKSI MUISTIA

Lisää tulostimeen muistia tai valinnainen kiintolevy.

Tulostus katkeaa odottamattomista kohdista

LISÄÄ TULOSTUKSEN AIKAKATKAISU -ARVOA

- 1 Varmista, että tulostimen virta on kytketty ja näytössä on teksti **Valmis**.
- 2 Valitse aloitusnäytöstä .
- 3 Valitse **Settings (Asetukset)**.
- 4 Valitse **General Settings (Yleisasetukset)**.
- 5 Kosketa alanuolta, kunnes näytössä on teksti **Aikakatkaisut**.
- 6 Valitse **Timeouts (Aikakatkaisut)**.
- 7 Kosketa **Tulostuksen aikakatkaisut**-kohdan vieressä olevaa vasenta tai oikeaa nuolta, kunnes haluamasi arvo tulee näyttöön.
- 8 Valitse **Submit (Lähetä)**.
- 9 Valitse .

Kopiointiongelmien ratkaiseminen

Kopiokone ei vastaa

Alla on esitelty mahdollisia ratkaisutapoja. Kokeile seuraavia vaihtoehtoja:

TARKISTA, ONKO NÄYTÖSSÄ VIRHEILMOITUKSIA

Poista kaikki virheilmoitukset.

TARKISTA VIRTA

Varmista, että tulostin on liitetty virtalähteeseen, virta on kytketty ja näytössä on teksti **Valmis**.

Skanneri ei sulkeudu

Varmista, että laitteessa ei ole esteitä:

- 1 Avaa skanneri nostamalla.
- 2 Poista kaikki mahdolliset esteet, jotka pitävät skannerin auki.
- 3 Laske skanneri paikalleen.

Heikko kopiointilaatu

Esimerkkejä heikosta kopiointilaadusta:

- Tyhjiä sivuja
- ruutukuvio
- vääristyneet kuvat
- Puuttuvia merkkejä
- Haalistunut tuloste
- Tumma tuloste
- Vinoja viivoja
- Tahroja
- Raitoja
- Odottamattomia merkkejä
- valkoiset raidat tulosteessa

Seuraavassa on esitelty mahdollisia ratkaisutapoja. Kokeile seuraavia vaihtoehtoja:

TARKISTA, NÄKYKÖ NÄYTÖSSÄ VIRHEILMOITUKSIA

Poista kaikki virheilmoitukset.

VÄRIAINNE VOI OLLA VÄHISSÄ

Kun näyttöön tulee ilmoitus **88 Väri vähissä** tai tuloste jää vaaleaksi, vaihda väriainekasetti.

SKANNAUSTASO SAATTAO OLLA LIKAINEN

Puhdista skannauslasi puhtaalla, nukkaamattomalla, vedellä kostutetulla kankaalla. Jos tulostimessa on automaattinen asiakirjansyöttölaite, puhdista myös sen lasi. Lisätietoja on kohdassa ”Skannaustason puhdistaminen” sivulla 222.

KOPIO ON LIIAN VAALEA TAI TUMMA

Säädä kopion Tummuuden säätö -asetusta.

TARKISTA ALKUPERÄISEN ASIAKIRJAN LAATU

Varmista, että alkuperäisen asiakirjan laatu on tyydyttävä.

TARKISTA ASIAKIRJAN SIJAINTI.

- Varmista, että asiakirja tai valokuva on asetettu etupuoli alaspäin skannauslasin vasempaan yläkulmaan.
- Aseta alkuperäinen asiakirja automaattiseen asiakirjansyöttölaitteeseen tai skannaustasolle.

TAUSTALLA ON YLIMÄÄRÄISTÄ VÄRIAINETTA

- Vähennä tummuutta.
- Muuta **Taustan poisto** -asetusta **Kopiointiasetukset**-valikossa.

TULOSTEESTA ON KUVIOITA (MOIRÉ)

- Paina tulostimen ohjauspaneelin **Sisältö**-painiketta, kunnes Teksti/Kuvan vieressä oleva valo syttyy.
- Kierrä alkuperäistä asiakirjaa skannaustasolla.
- Paina tulostimen ohjauspaneelin **Skaalaa**-painiketta ja säädä asetusta.

TEKSTI ON LIIAN VAALEAA TAI EI NÄY KUNNOLLA

Paina tulostimen ohjauspaneelin **Sisältö**-painiketta, kunnes Teksti- tai Teksti/Kuva-kohdan vieressä oleva valo syttyy.

TULOSTE ON HAALEA TAI YLIVALOTTUNUT

- Paina tulostimen ohjauspaneelin **Sisältö**-painiketta, kunnes Teksti/Kuva-kohdan tai Kuva-kohdan vieressä oleva valo syttyy.
- Paina tulostimen ohjauspaneelin **Tummuus**-painiketta ja säädä asetusta.

TULOSTE ON VÄÄRISTYNYT

Huomautuksia:

- Jos lisäät alkuperäistä asiakirjaa automaattiseen asiakirjansyöttölaitteeseen, säädä laitteen ohjaimia niin, että ne koskettavat skannattavien sivujen reunoja.
- Varmista, että paperilokeroiden ohjaimet koskettavat lisätyn paperin reunoja.

Osittainen asiakirja tai valokopio

Alla on esitelty mahdollisia ratkaisutapoja. Kokeile seuraavia vaihtoehtoja:

TARKISTA ASIAKIRJAN SIJAINTI

Varmista, että asiakirja tai valokuva on asetettu etupuoli alaspäin skannauslasin vasempaan yläkulmaan.

TARKISTA PAPERIKOON ASETUS.

Varmista, että paperikoon asetus vastaa lokeroon asetettua paperia:

- 1 Valitse tulostimen ohjauspaneelin Paperi-valikossa Paperikoko-asetus.
- 2 Ennen kuin lähetät työn tulostimeen, määritä oikea paperikoon asetus:
 - Windows-käyttäjät: määritä koko Tulostusominaisuudet-kohdassa.
 - Macintosh-käyttäjät: määritä koko Sivun asetukset -valintataulussa.

Skanneriongelmien ratkaiseminen

Vastaamattoman skannerin tarkistaminen

Jos skanneri ei vastaa, tarkista seuraavat seikat:

- Tulostimeen on kytketty virta.
- Tulostinkaapeli on kytketty tiukasti tulostimeen ja tietokoneeseen, tulostinpalvelimeen, lisävarusteeseen tai muuhun verkkolaitteeseen.
- Virtajohto on kytketty tulostimeen ja maadoitettuun pistorasiaan.
- Pistorasian virtaa ei ole katkaistu kytkimestä tai katkaisimesta.
- Tulostinta ei ole kytketty ylijännitesuojaan, varavirtalaitteeseen tai jatkojohtoon.
- Muut pistorasiaan kytketyt sähkölaitteet toimivat.

Kun olet tarkistanut nämä seikat, katkaise tulostimesta virta ja kytke sitten virta uudelleen tulostimeen. Skannerin ongelma ratkeaa usein näin.

Skannaus epäonnistui

Kokeile seuraavia vaihtoehtoja:

TARKISTA KAAPELILIITÄNNÄT

Varmista, että verkko- tai USB-kaapeli on liitetty tukevasti tietokoneeseen ja tulostimeen.

OHJELMASSA ON EHKÄ TAPAHTUNUT VIRHE

Katkaise tietokoneesta virta ja kytke se uudelleen.

Skannaaminen kestää liian kauan tai aiheuttaa tietokoneen toimintahäiriön

Alla on esitelty mahdollisia ratkaisutapoja. Kokeile seuraavia vaihtoehtoja:

MUU OHJELMISTO VOI HÄIRITÄ SKANNAUSTA.

Sulje kaikki tarpeettomat ohjelmat.

SKANNAUSTARKKUUS SAATTAO OLLA LIIAN SUURI.

Valitse pienempi skannaustarkkuus.

Huono skannauslaatu

Alla on esitelty mahdollisia ratkaisutapoja. Kokeile seuraavia vaihtoehtoja:

TARKISTA, ONKO NÄYTÖSSÄ VIRHEILMOITUKSIA.

Poista kaikki virheilmoitukset.

SKANNERIN LASI VOI OLLA LIKAINEN.

Puhdista skannauslasi puhtaalla, nukkaamattomalla, vedellä kostutetulla kankaalla. Lisätietoja on kohdassa "Skannautason puhdistaminen" sivulla 222.

SÄÄDÄ SKANNAUSTARKKUUTTA

Lisää tarkkuutta skannaustuloksen parantamiseksi.

TARKISTA ALKUPERÄISEN ASIAKIRJAN LAATU

Varmista, että alkuperäisen asiakirjan laatu on tyydyttävä.

TARKISTA ASIAKIRJAN SIJAINTI

Varmista, että asiakirja tai valokuva on asetettu etupuoli alaspäin skannauslasin vasempaan yläkulmaan.

Osittainen asiakirja tai valokuvaskannaus

Alla on esitelty mahdollisia ratkaisutapoja. Kokeile seuraavia vaihtoehtoja:

TARKISTA ASIAKIRJAN SIJAINTI

Varmista, että asiakirja tai valokuva on asetettu etupuoli alaspäin skannauslasin vasempaan yläkulmaan.

PAPERIKOKO-ASETUKSEN TARKISTAMINEN

Varmista, että paperikoon asetus vastaa lokeroon asetettua paperia:

- 1 Valitse tulostimen ohjauspaneelin Paperi-valikossa Paperikoko-asetus.
- 2 Ennen kuin lähetät työn tulostimeen, määritä oikea paperikoon asetus:
 - Windows-käyttäjät: määritä koko Tulostusominaisuudet-kohdassa.
 - Macintosh-käyttäjät: määritä koko Sivun asetukset -valintataulussa.

Skannaaminen tietokoneesta ei onnistu

Alla on esitelty mahdollisia ratkaisutapoja. Kokeile seuraavia vaihtoehtoja:

TARKISTA, ONKO NÄYTÖSSÄ VIRHEILMOITUKSIA

Poista kaikki virheilmoitukset.

TARKISTA VIRTAA

Varmista, että tulostin on liitetty virtalähteeseen, virta on kytketty ja näytössä on teksti **Valmis**.

TARKISTA KAAPELILIITÄNNÄT

Varmista, että verkko- tai USB-kaapeli on liitetty tukevasti tietokoneeseen ja tulostimeen.

Faksiongelmien ratkaiseminen

Soittajan tunnus ei näy

Tarkista puhelinyhtiöltä, että puhelinliittymässäsi on soittajan tunnus -toiminto.

Jos useiden soittajien tunnustoiminto on käytössä asuinalueellasi, oletusasetusta on ehkä muutettava. Käytettävissä on kaksi asetusta, FSK (kuvio 1) ja DTMF (kuvio 2). Asetusten käytettävyys Fax (Faksi) -valikossa määräytyy sen mukaan, onko useiden soittajien tunnustoiminto käytössä asuinmaassasi tai -alueellasi. Kysy puhelinyhtiöstä lisätietoja käytettävästä kuvio- tai vaihtoasetuksesta.

Faksin lähettäminen tai vastaanottaminen ei onnistu

Alla on esitelty mahdollisia ratkaisutapoja. Kokeile seuraavia vaihtoehtoja:

FAKSITOIMINNON OTTAMINEN KÄYTTÖÖN

Lisätietoja on kohdassa ”Faksin alkuasennus” sivulla 122.

NÄYTÖN VIRHEILMOITUSTEN TARKISTAMINEN

Poista kaikki virheilmoitukset.

TARKISTA VIRTAA

Varmista, että tulostin on liitetty virtalähteeseen, virta on kytketty, ja **Ready** (Valmis) -ilmoitus on näytössä.

TULOSTIMEN LIITÄNTÖJEN TARKISTAMINEN

Varmista seuraavien mahdollisten laitteiden liitännät:

- Puhelin
- Kuuloke

- Vastaaja

TARKISTA PUHELINPISTORASIA

- 1 Liitä puhelin seinäpistorasiaan.
- 2 Odota valintääntä.
- 3 Jos valintääntä ei kuulu, liitä pistorasiaan toinen puhelin.
- 4 Jos valintääntä ei edelleenkään kuulu, liitä puhelin toiseen pistorasiaan.
- 5 Jos kuulet valintaäänän, liitä tulostin kyseiseen pistorasiaan.

TARKISTA TÄMÄ DIGITAALISEN PUHELINPALVELUN TARKISTUSLUETTELO

Faksimodeemi on analoginen laite. Tulostimeen voi liittää tiettyjä laitteita digitaalisten puhelinpalvelujen käyttämiseksi.

- Jos käytät ISDN-puhelinpalvelua, liitä tulostin ISDN-päätelaitteen analogiseen puhelinliitännään (R-liitännäporttiin). Voit pyytää lisäohjeita ja R-liitännäporttia ISDN-palveluntarjoajalta.
- Jos käytät DSL-yhteyttä, käytä DSL-suodatinta tai analogista käyttöä tukevaa reititintä. Pyydä lisätietoja DSL-palveluntarjoajalta.
- Jos käytät tilaajavaihdetta, varmista että käytät tilaajavaihteen analogista liitännää. Jos sellaista ei ole, voit asentaa analogisen puhelinlinjan faksilaitetta varten.

VALINTAÄÄNEN TARKISTAMINEN

- Tarkista vastaanottajan puhelinnumeron toimivuus soittamalla siihen.
- Jos puhelinlinja on toisen laitteen käytössä, lähetä faksi vasta, kun toinen laite on suorittanut toiminnon loppuun.
- Jos käytät Valinta kuuloke paikallaan -toimintoa, lisää äänenvoimakkuutta ja tarkista valintaääni.

IRROTA MUUT LAITTEET VÄLIAIKAISESTI

Tarkista tulostimen toimivuus liittämällä tulostin puhelinlinjaan suoraan. Irrota kaikki vastaajat, tietokoneet, joissa on modeemi, sekä puhelinjakorasia.

TARKISTA TUKOKSET

Poista tukokset ja varmista, että **Ready** (Valmis) -teksti tulee näyttöön.

KOPUTUKSEN POISTAMINEN KÄYTÖSTÄ VÄLIAIKAISESTI

Odotustoiminto saattaa keskeyttää faksien lähetyksen. Poista toiminto käytöstä ennen faksin lähettämistä tai vastaanottamista. Voit pyytää puhelinyhtiöltäsi koodin, jolla voit poistaa puhelun odotustoiminnon käytöstä väliaikaisesti.

FAKSILÄHETYSTÄ HÄIRITSEVÄ VASTAAJAPALVELU

Paikallisen puhelinyrityksen vastaajapalvelu saattaa häiritä faksilähetystä. Jos haluat sekä käyttää vastaajaa että määrittää tulostimen vastaamaan puheluihin, voit lisätä toisen puhelinlinjan tulostinta varten.

TULOSTIMEN MUISTI ON EHKÄ TÄYNNÄ

- 1 Valitse faksinumero.
- 2 Skanna alkuperäinen asiakirja sivu kerrallaan.

Faksien lähettäminen onnistuu mutta vastaanottaminen ei

Alla on esitelty mahdollisia ratkaisutapoja. Kokeile seuraavia vaihtoehtoja:

TARKISTA, ONKO PAPERILOKERO TYHJÄ

Lisää paperia lokeroon.

TARKISTA SOITON VIIVEASETUKSET

Soiton viiveen avulla määritetään, miten monta kertaa puhelin soi, ennen kuin tulostin vastaa. Jos ulkoinen puhelin on samalla linjalla kuin tulostin tai käytössä on puhelinyhtiön tunnusäänipalvelu, pidä Soiton viive -asetuksen arvona 4.

- 1 Kirjoita Web-selaimen osoiteriville tulostimen IP-osoite.

Huomautus: Jos et tiedä tulostimen IP-osoitetta, tulosta verkkoasetussivu ja etsi IP-osoite sivun TCP/IP-kohdasta.

- 2 Valitse **Settings (Asetukset)**.
- 3 Valitse **Fax Settings (Faksiasetukset)**.
- 4 Valitse **Analog Fax Setup (Analogiset faksiasetukset)**.
- 5 Kirjoita Hälytykset ennen vastaamista -ruutuun, miten monta kertaa haluat puhelimen soivan ennen vastaamista.
- 6 Valitse **Submit (Lähetä)**.

VÄRIAINNE VOI OLLA VÄHISSÄ

Kun väriaine on vähissä, näytössä näkyy ilmoitus **88 Väriaine on vähissä**.

Faksien vastaanottaminen onnistuu mutta lähettäminen ei

Alla on esitelty mahdollisia ratkaisutapoja. Kokeile seuraavia vaihtoehtoja:

TULOSTIN EI OLE FAKSITILASSA

Aseta tulostin faksitilaan valitsemalla aloitusnäytöstä **Fax (Faksi)**.

ASIAKIRJAA EI OLE ASETETTU OIKEIN

Aseta alkuperäinen asiakirja kuvapuoli ylöspäin lyhyt reuna edellä automaattiseen asiakirjansyöttölaitteeseen tai kuvapuoli alaspäin skannaustason vasempaan yläkulmaan.

Huomautus: Älä aseta automaattiseen asiakirjansyöttölaitteeseen postikortteja, valokuvia, pieniä kohteita, kalvoja, valokuvapaperia tai mitään lehtileikkeiden kaltaisia ohuita alkuperäiskappaleita. Aseta ne skannaustasolle.

VARMISTA, ETTÄ PIKAVALINNAN NUMERO ON MÄÄRITETTY OIKEIN.

- Tarkista, että pikavalinnan numero on ohjelmoitu haluamallesi numerolle.
- Vaihtoehtoisesti voit valita puhelinnumeron manuaalisesti.

Vastaanotetun faksin tulostuslaatu on huono

Alla on esitelty mahdollisia ratkaisutapoja. Kokeile seuraavia vaihtoehtoja:

LÄHETÄ ASIAKIRJA UUELLEEN

Pyydä lähettäjä

- tarkistamaan, että alkuperäisen asiakirjan laatu on tyydyttävä
- lähettämään faksi uudelleen. Puhelinlinjayhteydessä on voinut olla ongelma.
- lisäämään faksin tarkkuutta mahdollisuuksien mukaan.

VÄRIAINEN VOI OLLA VÄHISSÄ

Kun tulostejälki on haaleaa tai kun viesti **88 Väriaine on vähissä** näkyy näytössä, vaihda väriasetti.

VARMISTA, ETTÄ FAKSIN LÄHETYSNOPEUS EI OLE LIIAN SUURI

Vähennä tulevan faksin lähetysnopeutta:

- 1 Kirjoita Web-selaimen osoiteriville tulostimen IP-osoite.

Huomautus: Jos et tiedä tulostimen IP-osoitetta, tulosta verkkoasetussivu ja etsi IP-osoite sivun TCP/IP-kohdasta.

- 2 Valitse **Settings (Asetukset)**.
- 3 Valitse **Fax Settings (Faksiasetukset)**.
- 4 Valitse **Analog Fax Setup (Analogiset faksiasetukset)**.
- 5 Valitse Enimmäisnopeus-ruudussa jonkin seuraavista:
 - 2 400
 - 4 800
 - 9 600
 - 14 400
 - 33 600
- 6 Valitse **Submit (Lähetä)**.

Lisävarusteongelmien ratkaiseminen

Lisävaruste ei toimi oikein tai lakkaa toimimasta asennuksen jälkeen

Alla on esitelty mahdollisia ratkaisutapoja. Kokeile seuraavia vaihtoehtoja:

PALAUTA TULOSTIN ALKUTILAAN

Katkaise tulostimesta virta, odota noin 10 sekuntia ja kytke virta uudelleen.

TARKISTA, ETTÄ LISÄVARUSTE ON LIITETTY TULOSTIMEEN

- 1 Katkaise tulostimesta virta.
- 2 Irrota tulostin.
- 3 Tarkista lisävarusteen ja tulostimen välinen liitäntä.

VARMISTA, ETTÄ LISÄVARUSTE ON ASENETTU OIKEIN.

VARMISTA, ETTÄ LISÄVARUSTE ON VALITTU

Valitse lisävaruste tietokoneesta, josta tulostat. Lisätietoja on kohdassa ”Tulostinohjaimen käytettävissä olevien lisävarusteiden päivittäminen” sivulla 53.

Syöttölaitteet

Alla on esitelty mahdollisia ratkaisutapoja. Kokeile seuraavia vaihtoehtoja:

VARMISTA, ETTÄ PAPERI ON LISÄTTY OIKEIN

- 1 Vedä lokero kokonaan ulos.
- 2 Tarkista mahdolliset paperitukokset tai syöttöhäiriöt.
- 3 Varmista, että ohjaimet on kohdistettu paperin reunoja vasten.
- 4 Aseta lokero tulostimeen.

PALAUTA TULOSTIN ALKUTILAAN

Katkaise tulostimesta virta, odota noin 10 sekuntia ja kytke virta uudelleen.

Muistikortti

Varmista, että muistikortti on liitetty tiukasti tulostimen emolevyyn.

Flash-muistikortti

Varmista, että flash-muisti on liitetty tiukasti tulostimen emolevyyn.

Kiintolevy ja sovitin

Varmista, että kiintolevy on tukevasti kiinni tulostimen emolevyssä.

sisäinen laajennusportti (ISP)

Jos sisäinen laajennusportti (ISP) ei toimi oikein, nämä toimenpiteet saattavat auttaa. Kokeile seuraavia vaihtoehtoja:

ISP-PORTIN LIITÄNTÖJEN TARKISTAMINEN

- Varmista, että ISP-portti on tukevasti kiinni tulostimen emolevyssä.
- Varmista, että kaapeli on tiukasti kiinni oikeassa liittimessä.

TARKISTA KAAPELI.

Varmista, että käytät oikeaa kaapelia ja että se on tiukasti kiinni.

VARMISTA, ETTÄ VERKKO-OHJELMISTO ON MÄÄRITETTY OIKEIN

Lisätietoja verkkotulostusohjelmiston asentamisesta on *Verkko-oppaassa*, joka on *Ohjelmisto ja käyttöoppaat -CD-*levyllä.

Paperinsyöttöongelmien ratkaiseminen

Paperi juuttuu usein

Alla on esitelty mahdollisia ratkaisutapoja. Kokeile seuraavia vaihtoehtoja:

TARKISTA PAPERI

Käytä suositeltua paperia ja erikoismateriaalia. Lisätietoja on paperi- ja erikoismateriaaliohjeita käsittelevässä luvussa.

VARMISTA, ETTÄ PAPERILOKEROSSA EI OLE LIIKAA PAPERIA

Varmista, että tulostusmateriaalipinon korkeus ei ylitä lokeroon tai monisyöttölaitteeseen merkittyä enimmäiskorkeutta.

TARKISTA PAPERINOHJAIMET

Säädä lokeron ohjaimet käytössä olevan tulostuspaperin koon mukaan.

PAPERI ON EHKÄ IMENYT KOSTEUTTA YMPÄRISTÖSTÄ

- Lisää paperia uudesta pakkauksesta.
- Säilytä paperia alkuperäisessä pakkauksessaan, kunnes otat sen käyttöön.

Paperilokerot

Alla on esitelty mahdollisia ratkaisutapoja. Kokeile seuraavia vaihtoehtoja:

VARMISTA, ETTÄ PAPERI ON LISÄTTY OIKEIN

- 1 Avaa paperilokero.
- 2 Tarkista mahdolliset paperitukokset tai syöttöhäiriöt.
- 3 Varmista, että paperinohjaimet on kohdistettu paperin reunoja vasten.
- 4 Varmista, että paperilokero sulkeutuu kunnolla.

PALAUTA TULOSTIN ALKUTILAAN

Katkaise tulostimesta virta, odota noin 10 sekuntia ja kytke virta uudelleen.

VARMISTA, ETTÄ PAPERI ON ASETETTU OIKEIN LOKEROON.

Paperitukosilmoitus ei poistu tukoksen poistamisen jälkeen



TARKISTA PAPERIRATA

Paperirata ei ole tyhjä. Tyhjennä paperirata kokonaan ja valitse **Continue (Jatka)**.

Tukoksen aiheuttanut sivu ei tulostu uudelleen tukoksen poistamisen jälkeen

OTA TUKOSSELVITYS KÄYTTÖÖN

Asetusvalikon Tukos selvitys-asetus Ei käytössä. Määritä Tukos selvitys-asetukseksi Automaattinen tai Käytössä:



- 1 Varmista, että tulostimen virta on kytketty ja näytössä on teksti **Valmis**.
- 2 Valitse aloitusnäytöstä .
- 3 Valitse **Settings (Asetukset)**.
- 4 Valitse **General Settings (Yleisasetukset)**.
- 5 Kosketa alanuolta, kunnes näytössä on teksti **Tulostuksen palautus**.
- 6 Valitse **Print Recovery (Tulostuksen palautus)**.
- 7 Kosketa **Tukos selvitys**-kohdan vieressä olevaa oikealle osoittavaa nuolta, kunnes näytössä näkyy **Käytössä** tai **Automaattinen**.
- 8 Valitse **Submit (Lähetä)**.
- 9 Valitse .

Tulostuslaatuongelmat

Seuraavien aiheiden tietojen avulla voit ratkaista tulostuslaatuongelmia. Jos ongelmien ratkaiseminen ei onnistu näiden ohjeiden avulla, ota yhteys asiakastukeen. Jokin tulostimen osa on ehkä säädettävä tai vaihdettava.

Tulostuslaatuongelmien selvittäminen

Tulostuksen laatuongelmia voidaan ratkaista tulostamalla tulostuslaadun testisivut:

- 1 Katkaise tulostimesta virta.
- 2 Aseta lokeroon Letter- tai A4-kokoista paperia.
- 3 Pidä painikkeita  ja  alhaalla samalla, kun kytket tulostimeen virran.
- 4 Vapauta painikkeet, kun näyttöön tulee tilanneilmaisin.
Tulostin käynnistyy, ja Määritykset-valikko tulee näyttöön.
- 5 Kosketa alanuolta, kunnes näytössä on teksti **Tulostuslaadun testisivut**.
- 6 Valitse **Print Quality Pages (Tulostuslaadun testisivut)**.
Tulostuslaadun testisivut tulostuvat.
- 7 Valitse **Back (Takaisin)**.
- 8 Valitse **Exit Configuration (Lopeta määritykset)**.

Tyhjiä sivuja

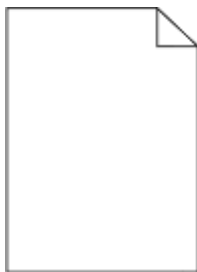

Seuraavassa on esitelty mahdollisia ratkaisutapoja. Kokeile seuraavia vaihtoehtoja:

VÄRIKASETISSA VOI OLLA PAKKAUSMATERIAALIA

Irrota värikasetti ja varmista, että pakkausmateriaali on poistettu oikein. Asenna värikasetti uudelleen.

VÄRIAINEN VOI OLLA VÄHISSÄ

Tilaa uusi värikasetti, kun näyttöön tulee teksti **88 Väri vähissä**.

Jos ongelma ei ratkea, tulostin tarvitsee ehkä huoltoa. Pyydä lisätietoja asiakastuesta.

Merkkien reunat ovat rosoiset tai epätasaiset

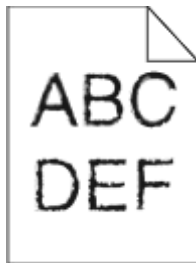

Alla on esitelty mahdollisia ratkaisutapoja. Kokeile seuraavia vaihtoehtoja:

TARKISTA TULOSTUSLAATUASETUKSET.

- Muuta Tulostustarkkuus-asetukseksi Laatu-valikosta 600 dpi, 1200 Image Q, 1200 dpi tai 2400 Image Q.
- Ota Viivojen korjaus käyttöön Laatu-valikosta.

VARMISTA, ETTÄ LADATUT FONTIT OVAT TUETTUJA.

Jos käytät ladattuja fontteja, varmista että tulostin, isäntätietokone ja ohjelmistosovellus tukevat niitä.

Leikkautuneet kuvat

Kokeile seuraavia vaihtoehtoja:

TARKISTA OHJAIMET

Siirrä lokeron pituus- ja leveysohjaimet sopivaan kohtaan käytettävän tulostusmateriaalin koon mukaan.

TARKISTA PAPERIKOKO-ASETUS.

Varmista, että paperikokoasetus vastaa lokeroon lisättyä paperia:

- 1 Tarkista paperikokoasetus tulostimen ohjauspaneelin Paperi-valikosta.
- 2 Määritä oikea kokoasetus ennen työn lähettämistä tulostimeen:
 - Windows-käyttäjät: määritä koko Tulostusominaisuuksissa.
 - Macintosh-käyttäjät: määritä koko Arkin määrittely -valintataulussa.

Haamukuvia



TARKISTA PAPERILAJIASETUS

Varmista, että paperilajiasetus vastaa lokeroon lisätyn paperin lajia:

- 1 Tarkista tulostimen ohjauspaneelista Paperivalikon paperilajiasetus.
- 2 Ennen kuin lähetät työn tulostettavaksi, määritä oikea lajiasetus:
 - Windows-käyttäjä: määritä laji Tulostusominaisuudet-kohdassa.
 - Macintosh-käyttäjä: määritä laji Tulosta-valintaikkunassa.

Harmaa tausta

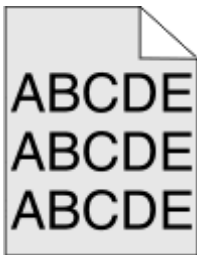

TARKISTA TUMMUUDEN SÄÄTÖ -ASETUS

Valitse vaaleampi Tummuuden säätö -asetus:

- Voit muuttaa asetusta tulostimen ohjauspaneelin Laatu-valikosta.
- Windows-käyttäjät: muuta asetusta Tulostusominaisuudet-kohdassa.
- Macintosh-käyttäjät: muuta asetusta Tulosta-valintataulussa.

Väärät marginaalit



Seuraavassa on esitelty mahdollisia ratkaisutapoja. Kokeile seuraavia vaihtoehtoja:

TARKISTA PAPERINOHJAIMET

Siirrä lokeron ohjaimet sopivaan kohtaan käytettävän tulostusmateriaalin koon mukaan.

TARKISTA PAPERIKOKO-ASETUS

Varmista, että paperikokoasetus vastaa lokeroon lisättyä paperia:

- 1 Tarkista paperikokoasetus tulostimen ohjauspaneelin Paperi-valikosta.
- 2 Määritä oikea kokoasetus ennen työn lähettämistä tulostimeen:
 - Windows-käyttäjät: määritä koko Tulostusominaisuuksissa.
 - Macintosh-käyttäjät: määritä koko Arkin määrittely -valintataulussa.

Paperin käpristyminen

Seuraavassa on esitelty mahdollisia ratkaisutapoja. Kokeile seuraavia vaihtoehtoja:

TARKISTA PAPERILAJIASETUS

Varmista, että paperilajiasetus vastaa lokeroon lisättyä paperia:

- 1 Tarkista Paperilaji-asetus tulostimen ohjaustaulun Paperi-valikosta.
- 2 Ennen kuin lähetät työn tulostimeen, määritä oikea paperilajiasetus:
 - Windows-käyttäjät: määritä paperilaji Tulostusominaisuuksissa.
 - Macintosh-käyttäjät: määritä paperilaji Tulosta-valintataulussa.

PAPERI ON IMENYT KOSTEUTTA, KOSKA KOSTEUSPITOISUUS ON SUURI

- Lisää paperia uudesta pakkauksesta.
- Säilytä paperia alkuperäisessä pakkauksessaan, kunnes otat sen käyttöön.

Epätasainen tulostusjälki

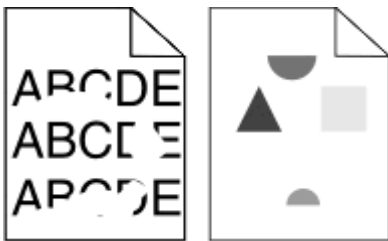

Seuraavassa on esitelty mahdollisia ratkaisutapoja. Kokeile seuraavia vaihtoehtoja:

PAPERI ON EHKÄ IMENYT KOSTEUTTA YMPÄRISTÖSTÄ

- Lisää paperia uudesta pakkauksesta.
- Säilytä paperia alkuperäisessä pakkauksessaan, kunnes otat sen käyttöön.

TARKISTA PAPERILAJIASETUS

Varmista, että paperilajiasetus vastaa lokeroon lisätyn paperin lajia:

- 1 Tarkista tulostimen ohjauspaneelista Paperivalikon paperilajiasetus.
- 2 Ennen kuin lähetät työn tulostettavaksi, määritä oikea lajiasetus:
 - Windows-käyttäjä: määritä laji Tulostusominaisuudet-kohdassa.
 - Macintosh-käyttäjä: määritä laji Tulosta-valintaikkunassa.

TARKISTA PAPERI

Vältä papereita, joissa on karkea, kuvioitu pinta.

VÄRIAINNE VOI OLLA VÄHISSÄ

Kun teksti **88 Väriaine on vähissä** tulee näyttöön tai kun tulostejälki alkaa haaletta, vaihda väriainekasetti.

KIINNITYSYKSIKKÖ SAATTAA OLLA KULUNUT TAI VIALLINEN

Vaihda kiinnitysyksikkö.

Vino tuloste

Alla on esitelty mahdollisia ratkaisutapoja. Kokeile seuraavia vaihtoehtoja:

TARKISTA PAPERINOHJAIMET

Säädä lokeron ohjaimet käytössä olevan tulostuspaperin koon mukaan.

TARKISTA PAPERI

Varmista, että käytetty paperi on tulostimen määritysten mukaista.

Paperiin tai kalvoihin tulostuu tasaisia mustia tai valkoisia raitoja

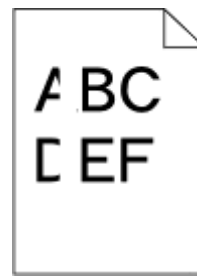
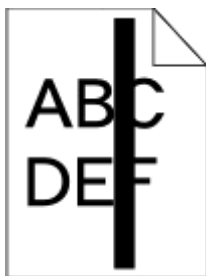

Seuraavassa on esitelty mahdollisia ratkaisutapoja. Kokeile seuraavia vaihtoehtoja:

TARKISTA, ETTÄ TÄYTTÖKUVIO ON OIKEA

Jos täyttökuvio on väärä, valitse sovellusohjelmasta toinen täyttökuvio.

TARKISTA PAPERILAJI

- Kokeile toista paperilajia.
- Käytä ainoastaan suositeltuja kalvoja.
- Tarkista, että Paperilaji-asetus vastaa lokeroon tai syöttölaitteeseen lisättyä paperia.
- Varmista, että Paperin laatu -asetus vastaa lokeroon tai syöttölaitteeseen lisättyä paperia tai erikoismateriaalia.

TARKISTA, ETTÄ VÄRIAINEN ON LEVITTYNUT TASAISESTI VÄRIKASSETISSA

Poista värikasetti tulostimesta ja ravista sitä vaakasuunnassa niin, että väriaine levittyy tasaisesti. Asenna kasetti takaisin paikoilleen.

VÄRIKASSETIN VÄRIAINEN SAATTAA OLLA VÄHISSÄ, TAI KASETTI SAATTAA OLLA VIALLINEN

Vaihda värikasetti.

Tuloste on liian vaalea



Seuraavassa on esitelty mahdollisia ratkaisutapoja. Kokeile seuraavia vaihtoehtoja:

TARKISTA TUMMUUS-, KIRKKAUS- JA KONTRASTIASETUKSET

Tummuuden säätö -asetus on liian vaalea, kirkkaus-asetus on liian kirkas tai kontrasti-asetus liian pieni.

- Muuta nämä asetukset tulostimen ohjauspaneelin Laatu-valikosta.
- Windows-käyttäjä: muuta asetukset Tulostusominaisuudet-kohdassa.
- Macintosh-käyttäjä: muuta asetukset Tulosta-valintaikkunassa ja -valikoissa.

PAPERI ON IMENYT KOSTEUTTA SUUREN KOSTEUSPITOISUUDEN TAKIA.

- Lisää paperia uudesta pakkauksesta.
- Säilytä paperia alkuperäisessä pakkauksessaan, kunnes otat sen käyttöön.

TARKISTA PAPERI

Vältä papereita, joissa on karkea, kuvioitu pinta.

TARKISTA PAPERILAJIASETUS

Varmista, että paperilajiasetus vastaa lokeroon lisätyn paperin lajia:

- 1 Tarkista tulostimen ohjauspaneelista Paperivalikon paperilajiasetus.
- 2 Ennen kuin lähetät työn tulostettavaksi, määritä oikea lajiasetus:
 - Windows-käyttäjä: määritä laji Tulostusominaisuudet-kohdassa.
 - Macintosh-käyttäjä: määritä laji Tulosta-valintaikkunassa.

VÄRIAINETTA ON VÄHÄN

Kun teksti **88 väriaine on vähissä** tulee näyttöön, tilaa uusi väriainekasetti.

VÄRIKASETTI VOI OLLA VIALLINEN

Vaihda värikasetti.

Tuloste on liian tumma.

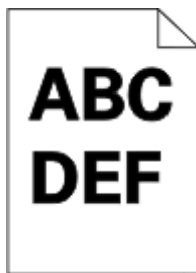

Seuraavassa on esitelty mahdollisia ratkaisutapoja. Kokeile seuraavia vaihtoehtoja:

TARKISTA TUMMUUS-, KIRKKAUS- JA KONTRASTIASETUKSET

Tummuuden säätö -asetus on liian tumma, kirkkaus-asetus liian tumma tai kontrasti-asetus liian jyrkkä.

- Muuta nämä asetukset tulostimen ohjauspaneelin Laatu-valikosta.
- Windows-käyttäjä: muuta asetukset Tulostusominaisuudet-kohdassa.
- Macintosh-käyttäjä: muuta asetukset Tulosta-valintaikkunassa ja -valikoissa.

PAPERI ON IMENYT KOSTEUTTA SUUREN KOSTEUSPITOISUUDEN TAKIA.

- Lisää paperia uudesta pakkauksesta.
- Säilytä paperia alkuperäisessä pakkauksessaan, kunnes otat sen käyttöön.

TARKISTA PAPERI

Vältä papereita, joissa on karkea, kuvioitu pinta.

TARKISTA PAPERILAJIASETUS

Varmista, että paperilajiasetus vastaa lokeroon lisätyn paperin lajia:

- 1 Tarkista tulostimen ohjauspaneelista Paperivalikon paperilajiasetus.
- 2 Ennen kuin lähetät työn tulostettavaksi, määritä oikea lajiasetus:
 - Windows-käyttäjä: määritä laji Tulostusominaisuudet-kohdassa.
 - Macintosh-käyttäjä: määritä laji Tulosta-valintaikkunassa.

VÄRIKASETTI VOI OLLA VIALLINEN

Vaihda värikasetti.

Sivut ovat yhtenäisen värin peitossa

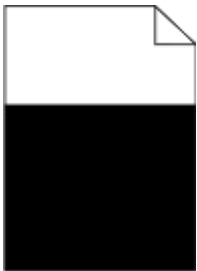

Alla on esitelty mahdollisia ratkaisutapoja. Kokeile seuraavia vaihtoehtoja:

VARMISTA, ETTÄ VÄRIKASETTI ON ASENETTU OIKEIN

Irrota värikasetti ja tasoita väriaine ravistamalla kasettia edestakaisin. Tämä pidentää värikasetin käyttöikää. Asenna sitten värikasetti takaisin paikalleen.

VÄRIKASETTI VOI OLLA VIALLINEN TAI VÄRIAINE ON VÄHISSÄ

Vaihda käytetty värikasetti uuteen. Jos ongelma ei poistu, tulostin on ehkä huollettava. Pyydä lisätietoja asiakastuesta.

Pystysuorat raidat



Seuraavassa on esitelty mahdollisia ratkaisutapoja. Kokeile seuraavia vaihtoehtoja:

VÄRIAINNE ON LEVINNYT

Valitse toinen lokero tai syöttölaite ja syötä siihen paperi työtä varten:

- Valitse tulostimen ohjauspaneelin Paperivalikosta Oletuslähde.
- Windows-käyttäjä: valitse paperilähde Tulostusominaisuudet-kohdasta.
- Macintosh-käyttäjät, valitse paperilähde Tulosta-valintaikkunasta ja -valikoista.

VÄRIKASETTI ON VIALLINEN

Vaihda värikasetti.

PAPERIPOLKU EI EHKÄ OLE ESTEETÖN

Tarkista väriainekasetin ympärillä olevat paperiväylät.



VAARA—KUUMA PINTA: Tulostimen sisäosat voivat olla kuumat. Voit estää kuumien osien aiheuttamia vammoja koskettamalla osia vasta, kun ne ovat jäähtyneet.

Poista mahdolliset paperit.

PAPERIRADALLA ON VÄRIAINETTA.

Ota yhteys asiakastukeen.

Vaakasuorat raidat



Seuraavassa on esitelty mahdollisia ratkaisutapoja. Kokeile seuraavia vaihtoehtoja:

VÄRIAINNE ON LEVINNYT

Valitse toinen lokero tai syöttölaite ja syötä siihen paperi työtä varten:

- Valitse tulostimen ohjauspaneelin Paperivalikosta Oletuslähde.
- Windows-käyttäjä: valitse paperilähde Tulostusominaisuudet-kohdasta.
- Macintosh-käyttäjät, valitse paperilähde Tulosta-valintaikkunasta ja -valikoista.

VÄRIKASETTI VOI OLLA VIALLINEN

Vaihda värikasetti.

PAPERIPOLKU EI EHKÄ OLE ESTEETÖN

Tarkista väriainekasetin ympärillä olevat paperiväylät.

 **VAARA—KUUMA PINTA:** Tulostimen sisäosat voivat olla kuumat. Voit estää kuumien osien aiheuttamia vammoja koskettamalla osia vasta, kun ne ovat jäähtyneet.

Poista mahdolliset paperit.

PAPERIRADALLA ON VÄRIAINETTA.

Ota yhteys asiakastukeen.

Sivulla on sumumainen väriainekuvio tai taustavarjostusta

Seuraavassa on esitelty mahdollisia ratkaisutapoja. Kokeile seuraavia vaihtoehtoja:

VÄRIKASETTI VOI OLLA VIALLINEN

Vaihda värikasetti.

VARAUSRULLAT VOIVAT OLLA VIALLSIA

Vaihda varausrullat.

PAPERIRADALLA ON VÄRIAINETTA

Ota yhteys asiakastukeen.

Väriaine varisee pois



Seuraavassa on esitelty mahdollisia ratkaisutapoja. Kokeile seuraavia vaihtoehtoja:

TARKISTA PAPERILAJI-ASETUS

Varmista, että paperilajiasetus vastaa lokeroon lisättyä paperia:

- 1 Tarkasta Paperilaji-asetus tulostimen ohjaustaulun Paperi-valikosta.
- 2 Ennen kuin lähetät työn tulostimeen, määritä oikea paperilajiasetus:
 - Windows-käyttäjät: määritä paperilaji Tulostusominaisuuksissa.
 - Macintosh-käyttäjät: määritä paperilaji Tulosta-valintataulussa.

TARKISTA PAPERIN LAATU -ASETUS

Varmista tulostimen ohjauspaneelin Paperi-valikosta, että Paperin laatu -asetus vastaa lokeroon lisättyä paperia.

Väriainepilkut

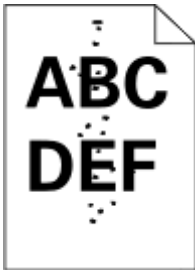

Seuraavassa on esitelty mahdollisia ratkaisutapoja. Kokeile seuraavia vaihtoehtoja:

VÄRIKASETTI VOI OLLA VIALLINEN

Vaihda värikasetti.

PAPERIRADALLA ON VÄRIAINETTA

Ota yhteys asiakastukeen.

Kalvojen tulostuslaatu on huono

Kokeile seuraavia vaihtoehtoja:

TARKISTA KALVOT

Käytä vain tulostimen vaatimusten mukaisia kalvoja.

TARKISTA PAPERILAJI-ASETUS.

Varmista Paperilaji-asetus vastaa lokeroon asetettua paperia:

- 1 Valitse tulostimen ohjauspaneelin Paperi-valikossa Paperilaji-asetus.
- 2 Ennen kuin lähetät työn tulostimeen, määritä oikea paperilajin asetus:
 - Windows-käyttäjät: määritä paperilaji Tulostusominaisuudet-kohdassa.
 - Macintosh-käyttäjät: määritä paperilaji Tulosta-valintataulussa.

Epätasainen tummuus

Esimerkki	Syy	Ratkaisu
	Väriainekasetti on kulunut tai viallinen.	Vaihda väriainekasetti.
	Kuvansiirtoyksikkö on kulunut tai viallinen.	Vaihda kuvansiirtoyksikkö.

Upotettu verkkopalvelin ei avaudu

Alla on esitelty mahdollisia ratkaisutapoja. Kokeile seuraavia vaihtoehtoja:

TARKISTA VERKKOLIITÄNNÄT.

Käynnistä tietokone ja tulostin ja varmista, että ne on kytketty samaan verkkoon.

TARKISTA VERKKOASETUKSET.

Verkkoasetusten mukaan on ehkä kirjoitettava **https://** sen sijaan että kirjoittaisi **http://** ennen tulostimen IP-osoitetta voidakseen käyttää upotettua verkkopalvelinta. Kysy lisätietoja järjestelmänvalvojalta.

Yhteyden ottaminen tekniseen tukeen

Kun soitat tekniseen tukeen, valmistaudu kertomaan ongelma, laitteen käyttöpaneelissa näkyvä virheilmoitus ja vianmääritysvaiheet, joiden avulla olet jo yrittänyt ratkaista ongelman.

Lisäksi sinun on tiedettävä tulostimen malli, palvelutunnistenumero tai pikahuoltokoodi. Tiedot ovat tulostimen yläetukannen sisäpuolella. Palvelutunnistenumero on myös valikkoasetussivulla.

Teknisiä lisätukivaihtoehtoja on Dellin tukisivustossa osoitteessa **support.dell.com**.

Liite

Dellin tekninen tukipalvelukäytäntö

Teknisen tukihenkilön tekninen tuki edellyttää, että asiakas auttaa vianmäärityksessä ja osallistuu siihen. Tekninen tukipalvelu palauttaa käyttöjärjestelmän, sovellusohjelmiston ja laitteisto-ohjaimien alkuperäisen kokoonpanon, jossa Dell on ne toimittanut, sekä tarkistaa tulostimen ja kaikkien Dellin asentamien laitteiden asianmukaisen toiminnan. Teknisen tukihenkilön tukipalvelujen lisäksi käytettävissä on Dellin tekninen tukisivusto. Teknisiä lisätukivaihtoehtoja saattaa olla käytettävissä lisämaksusta.

Dell tuottaa tulostimia ja Dellin asentamia ohjelmistoja ja lisälaitteita varten rajoitettuja teknisiä tukipalveluja. Alkuperäinen valmistaja tuottaa muiden valmistajien ohjelmistojen ja lisälaitteiden tukipalvelut. Tämä koskee myös tuotteita, jotka on toimittanut Software Peripherals (DellWare), ReadyWare ja Custom Factory Integration (CFI/DellPlus)

Dellin yhteystiedot

Voit myös käydä Dellin tukisivustossa osoitteessa **support.dell.com**. Valitse alue DELLIN TUKIPALVELUN TERVETULO -sivulta ja ilmoita sen jälkeen pyydytetyt tiedot työkalujen ja ohjeiden käyttämiseksi.

Voit ottaa Delliin sähköisesti yhteyttä seuraavissa sivustoissa:

- Web-sivusto
 - www.dell.com/**
 - www.dell.com/ap/** (vain Aasian/Tyynenmeren maat)
 - www.dell.com/jp/** (vain Japani)
 - www.euro.dell.com** (vain Eurooppa)
 - www.dell.com/la/** (Latinalainen Amerikka ja Karibianmeren maat)
 - www.dell.ca** (vain Kanada)
- Nimetön tiedostonsiirtoprotokolla (FTP)
 - ftp.dell.com**
 - Kirjautu käyttäjänimellä "anonymous", ja käytä salasananana omaa sähköpostiosoitettasi.
- Elektroninen tukipalvelu
 - mobile_support@us.dell.com**
 - support@us.dell.com**
 - la-techsupport@dell.com** (vain Latinalainen Amerikka ja Karibianmeren maat)
 - apsupport@dell.com** (vain Aasian/Tyynenmeren maat)
 - support.jp.dell.com** (vain Japani)
 - support.euro.dell.com** (vain Eurooppa)
- Elektroninen avainasiakaspalvelu
 - apmarketing@dell.com** (vain Aasian/Tyynenmeren maat)
 - sales_canada@dell.com** (vain Kanada)

Takuu ja palautusoikeus

Dell Inc. ("Dell") valmistaa laitteistotuotteensa osista ja komponenteista, jotka ovat uusia tai uuden veroisia alalla hyväksytyjen käytäntöjen mukaisesti. Lisätietoja Dellin tulostimelle myöntämästä takuusta on *Tuotetieto-oppaassa*.

Hakemisto

Numerot

1565 Emulointi-virhe, lataa emulointilisävaruste 260
 290-295.yy scanner jam (290-295.yy skannerin tukos) 260
 293.02 Skannaustason kansi auki 261
 293 Vaihda kaikki alkuperäiset, jos käynnistät työn uudelleen 261
 294 Asiakirjansyöttölaitteen tukos 261
 30.yy Virheellinen täyttö, vaihda kasetti 255
 31.yy Vaihda viallinen tai puuttuva värikasetti 255
 32.yy Laite ei tue värikasetin osalaitenumeroa 255
 34 Lyhyt arkki 255
 35 Muisti ei riitä Resurssien tallennus -toimintoon 255
 37 Insufficient memory, some held jobs will not be restored (37 Muisti ei riitä, joitakin pysäytettyjä töitä ei palauteta) 252
 37 Muisti ei riitä. Jotkin arkiston työt poistettiin 256
 37 Muisti ei riitä työn lajitteluun 256
 38 Muisti on täynnä 256
 39 Monimutkainen sivu, jotkin tiedot eivät ehkä tulostuneet 256
 50 PPDS-fonttinvirhe 256
 51 Defective flash detected (51 Flash-muisti on viallinen) 256
 52 Flash-muisti ei riitä resurssien tallennukseen 257
 54 Network <x> software error (54 Verkon <x> ohjelmavirhe) 257
 54 Vakioverkon ohjelmavirhe 257
 550 arkin syöttölaite asentaminen 49
 55 Ei tuettu lisäkortti paikassa 257
 56 Parallel port <x> disabled (56 Rinnakkaisportti <x> ei käytössä) 257
 56 Serial port <x> disabled (56 Sarjaportti <x> ei käytössä) 258

56 USB port <x> disabled (56 USB-portti <x> ei käytössä) 258
 56 Vakio-USB-portti ei käytössä 258
 57 Configuration change, held jobs were not restored (57 Kokoonpanon muutos. Jotkin pysäytetyt työt menetettiin) 252
 58 Liian monta flash-muistia asennettu 258
 58 Too many trays attached (58 Liian monta lokeroa liitetty) 258
 59 Väärä lokero <x> 259
 61 Poista viallinen levy 259
 62 Disk full (62 Levy täynnä) 259
 63 Unformatted disk (63 Alustamaton levy) 259
 80 Rutiinihuolto tarvitaan 259
 840.01 Skannaus ei käytössä 261
 840.02 Skanneri poistettu käytöstä automaattisesti 262
 84 Kuvansiirtopakkaus kulunut 259
 84 Vaihda kuvayksikkö 259
 88 Väriaine vähissä 260

A

aihe- ja viestitiedot lisääminen sähköpostiin 118
 Aktiivinen NIC -valikko 162
 aloitusnäyttö yksikkö 23
 AppleTalk-valikko 167
 Apuohjelmat-valikko 214
 asennus langaton verkko 55, 58 sarjatulostus 66
 asentaminen ohjaimen asetukset 53 tulostinohjelmisto 52
 Aseta <syöttölokero> <koko> 253
 Aseta <syöttölokero> <laji> <koko> 253
 Aseta <syöttölokero> <mukautettu merkkijono> 253
 Aseta <syöttölokero> <mukautetun lajin nimi> 253

Aseta käsinsyöttölokeroon <koko> 254
 Aseta käsinsyöttölokeroon <mukautettu merkkijono> 254
 Aseta käsinsyöttölokeroon <mukautetun lajin nimi> 253
 Aseta monisyöttölaitteeseen <laji> <koko> 254
 asetukset 550 arkin syöttölaite 49 faksikortti 28, 46 flash-muistikortti 33 laiteohjelmakortti 28, 33 muistikortti 28, 31 portit 28 sisäinen 28 Sisäinen sovellusportti 28, 35 tulostimen kiintolevy 28, 41 verkkoyhteydet 28
 Asetukset-valikko 177
 asetus paperikoko 73 paperilaji 73 TCP/IP-osoite 165 Universal Paper Size (Universal-paperikoko) 73
 asetusten määrittäminen portin asetukset 64
 Asetus-valikko 210
 Asiakirjansyöttölaite kopioiminen 101
 Asiakirjansyöttölaitteen erotinrullat, puhdistaminen 223
 asiakirjat, tulostaminen Macintoshissa 92 Windowsissa 92

C

Custom Names (Mukautetut nimet) -valikko 160

E

Ei tuettu levy 255
 E-mail Settings (Sähköpostiasetukset) -valikko 198
 emolevy avaaminen 29
 Ethernet-liitäntä 50

Ethernet-verkkotoiminnot

- Macintosh 61
- Windows 61

F

faksaaminen

- faksauslaadun parantaminen 143
 - faksien pysäyttäminen 143
 - faksien välitys 144
 - faksilokin näyttäminen 140
 - faksimääritykset 122, 133, 134
 - faksin lähettäminen
 - ajoitettusti 139
 - faksin vaalentaminen tai tummentaminen 139
 - faksityön peruuttaminen 141
 - faksiyhteyden valitseminen 123
 - kesäajan ottaminen käyttöön ja poistaminen käytöstä 134
 - lähettäminen käyttämällä tulostimen ohjauspaneelia 135
 - lähettäminen tietokoneesta 135
 - osoitekirjan avulla 138
 - ottaminen käyttöön 133
 - pikavalintojen käyttäminen 138
 - pikavalintojen luominen kosketusnäytössä 137
 - pikavalintojen luominen upotetussa Web-palvelimessa 136, 137
 - päiväyksen ja ajan määrittäminen 134
 - tarkkuuden muuttaminen 139
 - tulostaminen paperin molemmille puolille (kaksipuolinen tulostus) 140
- faksauksen vianmääritys
- faksien lähettäminen onnistuu mutta vastaanottaminen ei 272
 - faksien vastaanottaminen onnistuu mutta lähettäminen ei 272
 - faksin lähettäminen tai vastaanottaminen ei onnistu 270
 - roskafaksien estäminen 141
 - soittajan tunnus ei näy 270
 - vastaanotetun faksin tulostuslaatu on huono 273
- faksauslaatu, parantaminen 143
- faksausnäyttö
- asetukset 142

- lisäasetukset 142
- faksien pysäyttäminen 143
- faksien välitys 144
- faksikortti
 - asentaminen 46
- Faksimuisti täynnä 251
- Faksiosio ei käytettävissä. Ota yhteys järjestelmänvalvojaan. 252
- Faksipalvelimen Muotoon-kohtaa ei määritetty. Ota yhteys järjestelmänvalvojaan. 252
- Faksitila (Faksipalvelimen määrittäminen) -valikko 196
- faksiyhteys
 - liittäminen DSL-linjaan 124
 - liittäminen PBX- tai ISDN-palveluun 125
 - maakohdaiset sovitimet 128
 - puhelin 126
 - tietokoneen modeemi 132
 - tulostimen liittäminen seinäpuhelinpistorasiaan 124
 - tunnusäänipalvelu 125
 - vastaaja 126
- Fax failed (Faksaus epäonn.) 256
- Fax Mode (Analog Fax Setup) (Faksitila (Analogiset faksiasetukset)) -valikko 188
- flash-asema 97
- Flash-asema-valikko 206
- flash-muistikortti
 - asentaminen 33
 - vianmääritys 274
- fonttimaliluettelo
 - tulostaminen 98
- FTP
 - osoitekirja 146
- FTP-laatu, parantaminen 149
- FTP-näyttö
 - asetukset 147, 148
 - lisäasetukset 148
- FTP Settings (FTP-asetukset) -valikko 202

H

- hakemistoluettelo, tulostaminen 98
- Help (Ohje) -valikko 221
- Hiljainen tila 72
- HTML-valikko 219

I

- Image (Kuva) -valikko 220
- IPv6-valikko 166

J

- Jotkin pysäytetyt työt menetettiin 252
- julkaisut, etsiminen 16

K

- kaapeleiden kytkeminen 50
- kaapelit
 - Ethernet 50
 - USB 50
- kaksipuolisuus
 - faksityöt, saapuvat 140
 - kopiointityöt 104
 - tulostustyöt 92
- kalvot
 - käyttöä koskevia vihjeitä 93
 - tekeminen 102
 - täyttäminen 78
- kartonki
 - täyttäminen 78
 - vihjeitä 94
- kierrätys
 - Dell-tuotteet 231
- kiinteän verkon asetukset
 - Windowsissa 61
- kiinteän verkon toiminnot
 - Macintoshin käyttäminen 61
- kiintolevy ja sovitin
 - vianmääritys 275
- kirjekuoret
 - täyttäminen 78
 - vihjeitä 93
- kirjelomake
 - kopioiminen 103
 - käyttöä koskevia vihjeitä 93
 - täyttäminen 78
- kirkkaus, säätäminen 71
- kokoonpanot
 - tulostin 17
- kopioiden lajittelu 105
- kopioiminen
 - asiakirjansyöttölaitteen (ADF) käyttäminen 101
 - eri kokoiselle paperille 103
 - erotinsivujen lisääminen kopioiden väliin 106
 - kalvojen tekeminen 102

kirjelomakkeelle 103
 kopioiden lajittelu 105
 kopiointilaadun
 parantaminen 113
 kopiointityön peruuttaminen 110
 laadun säätäminen 105
 mukautettu työ (työn koonti) 107
 paperin molemmille puolille 104
 pienentäminen 105
 pikakopio 101
 päivämäärä- ja aikaleiman
 lisääminen 109
 skannaustason käyttäminen 102
 suurentaminen 105
 tulostustyön keskeyttäminen
 kopioiduista varten 108
 useita sivuja yhdelle arkille 107
 valokuvat 102
 vesileiman lisääminen 109
 kopioinnin vianmääritys
 heikko kopiointilaatu 266
 huono skannauslaatu 269
 kopiokone ei vastaa 265
 osittainen asiakirja tai
 valokopio 267
 skanneri ei sulkeudu 266
 kopiointilaatu
 parantaminen 113
 säätäminen 105
 kopiointinäyttö
 asetukset 110, 111
 kopion pienentäminen 105
 kopion suurentaminen 105
 Korvaava paperikoko -valikko 155
 kosketusnäyttö
 yksikkö 24
 kuvansiirtopakkaus
 vaihtaminen 228

L

Laatu-valikko 213
 laiteohjelmakortti
 asentaminen 33
 laitteen tilan tarkastaminen
 upotetussa Web-palvelimessa 233
 Langaton-valikko 167
 langaton verkko
 asennus, Macintosh 58
 asennus, Windows 55
 määritystiedot 54
 Levy vioittunut 251

lisävarusteet, kosketusnäyttö
 faksaaminen 142
 FTP 147, 148
 kopio 110, 111
 skannaus
 tietokoneeseen 152, 153
 sähköposti 119, 120, 121
 lokeroiden erottaminen 83, 84, 83
 lokeroiden yhdistäminen 83, 84
 lokerot
 erottaminen 83
 täyttäminen 74
 yhdistäminen 83
 Luottamuksellinen tulostus -
 valikko 175
 Luottamukselliset tulostustyöt 95
 tulostaminen Macintoshissa 96
 tulostaminen Windowsissa 95
 luottamuksellisten ja muiden
 pysäytettyjen töiden tulostaminen
 Macintoshissa 96
 Windowsissa 95
 löytäminen
 julkaisut 16
 tiedot 16
 web-sivusto 16

M

Macintosh
 langaton verkkoasennus 58
 melu
 pienentäminen 72
 Modeemiin ei liitetty analogista
 puhelinlinjaa, faksi ei käytössä. 251
 monisyöttölaite
 täyttäminen 78
 Monisyötön asetus -valikko 155
 muistikortti
 asentaminen 31
 vianmääritys 274
 Muisti täynnä, fakseja ei voi
 tulostaa 251
 Mukautettu laji <x>
 nimen vaihtaminen 84
 mukautettu paperilaji
 määrittäminen 83
 Mukautetut lajit -valikko 160
 Mukautetut skannauskoot -
 valikko 160
 Muut-valikko 175
 määritystiedot
 langaton verkko 54

N

NetWare-valikko 168
 nykyisen tulostustyön
 keskeyttäminen
 kopiointia varten 108
 näyttö, tulostimen
 ohjauspaneeli 22
 kirkkauden säätäminen 71
 näytön vianmääritys
 näyttö on tyhjä 249
 näytössä on ainoastaan
 vinoneliöitä 249

O

Ohjainprofiili 90
 ohjauspaneeli, tulostin 22
 ohjeet
 kalvot 93
 kirjelomake 93
 ohjelmisto
 Ohjainprofiili 90
 Tilaviestikeskus 90
 tulostinhälytysapuohjelma 90
 Oletuslähde-valikko 155
 osoitekirja, faksi
 käyttäminen 138

P

painikkeet, aloitusnäyttö 23
 painikkeet, kosketusnäyttö 24
 painikkeet, tulostimen
 ohjauspaneeli 22
 Palauta pysäytetyt työt? 254
 Paper Change (Paperin vaihto):
 Load Tray<x> <paper type> (Lisää
 lokeroon <x> <paperilaji>) 260
 paperi
 asettaminen, monisyöttölaite 78
 esipainetut lomakkeet 86
 kelvoton 86
 kirjelomake 86
 koon määrittäminen 73
 lajin määrittäminen 73
 ominaisuudet 85
 painon valitseminen 157
 säilyttäminen 87
 Universal-kokoasetus 73
 Universal Paper Size (Universal-
 paperikoko) 160
 uusiopaperi 68
 valitseminen 86

- paperikapasiteetit
 lokerot 89
 paperikapasiteetti
 monisyöttölaite 89
 Paperikoko/-laji-valikko 155
 paperikoot
 tulostimen tukemat 87
 paperilaji
 mukautettu 83
 paperilajit
 kaksipuolisuuden tuki 88
 lisäämispaikka 88
 tulostimen tukemat 88
 Paperin laatu -valikko 156
 Paperin lisäys -valikko 159
 Paperin paino -valikko 157
 paperinsyötön vianmääritys
 ilmoitus ei poistu tukoksen
 poistamisen jälkeen 276
 paperitukokset
 tukosalueille pääsy 235
 välttäminen 74
 paperitukokset, poistaminen
 200-201 236
 231 239
 233 241
 234 241
 235 242
 240-249 242
 250 243
 251 244
 290-294 245
 PCL-emulointi-valikko 216
 PDF-valikko 215
 pikavalinnat, luominen
 faksikohde 136, 137
 FTP-kohde 146, 147
 sähköposti 116
 Poista paperi
 vakiovastaanottoalustalta 254
 portin asetukset
 asetusten määrittäminen 64
 PostScript-valikko 215
 PPDS-valikko 218
 puhdistaminen
 Asiakirjansyöttölaitteen
 erotinrullat 223
 skannaustaso 222
 tulostimen ulkopuoli 222
 puheluasetukset
 Hiljainen tila 72
 kirkkaus, säätäminen 71
 Säästötila 69
 Vakiovastaanottoalustan
 merkkivalo 71
 Virransäästö 70
 pysäytetyt työt 95
 tulostaminen Macintoshissa 96
 tulostaminen Windowsissa 95
 päiväyksen ja ajan asettaminen 176
 päiväys ja aika
 asetus 134
- R**
 raportit
 tarkasteleminen 234
 Raportit-valikko 161, 164
 rekisteröinti
 skanneri 224
 Replace all originals if restarting
 job. (Vaihda kaikki alkuperäiset, jos
 käynnistät työn uud.) 260
 Rinnakkaisliitäntä-valikko 169
- S**
 sarjaportti 66
 Sarjaportti <x> -valikko 171
 sarjatulostus
 asennus 66
 Scan Document Too Long
 (Skannausasiakirja liian pitkä) 260
 Scanner ADF Cover Open
 (Skannerin asiakirjakansi auki) 260
 Sisäinen sovellusportti
 asentaminen 35
 vianmääritys 275
 Sisäinen sovellusportti, verkko
 portin asetusten muuttaminen 64
 skannauksen vianmääritys
 osittainen asiakirja tai
 valokuvaskannaus 269
 skannaaminen kestää liian kauan
 tai aiheuttaa tietokoneen
 toimintahäiriön 268
 skannaaminen tietokoneesta ei
 onnistu 270
 skannaus epäonnistui 268
 skanneri ei sulkeudu 266
 skannaus flash-asemaan 151
 skannaus FTP-osoitteeseen
 FTP-laadun parantaminen 149
 näppäimistöllä 145
 osoitekirjan avulla 146
 pikavalintanumeroiden
 käyttäminen 146
 pikavalintojen luominen
 kosketusnäytössä 147
 pikavalintojen luominen
 tietokoneessa 146
 skannauslaatu, parantaminen 153
 Skannausprofiilin
 asetukset 151, 152, 153
 skannaustaso
 kopioiminen 102
 puhdistaminen 222
 skannaus tietokoneeseen 150
 asetukset 151, 152, 153
 skannauslaadun
 parantaminen 153
 skannaus tietokoneeseen -näyttö
 asetukset 152, 153
 skanneri
 Automaattinen
 asiakirjansyöttölaite (ADF) 21
 rekisteröinti 224
 skannaustaso 21
 toiminnot 20
 SMTP-asetukset-valikko 173
 SMTP-palvelinta ei ole määritetty.
 Ota yhteys
 järjestelmänvalvojaan. 251
 soittaminen tekniseen tukeen 288
 Standard USB (Vakio-USB) -
 valikko 168
 Sulje etuluukku 251
 Sulje luukku tai asenna kasetti 251
 Suojatarkistusloki-valikko 176
 sähköposti
 aiherivin lisääminen 118
 ilmoitus paperitukoksesta 233
 ilmoitus siitä, että paperia
 tarvitaan 233
 ilmoitus siitä, että tarvitaan
 erilaista paperia 233
 ilmoitus tarvikkeen
 loppumisesta 233
 kosketusnäytön käyttäminen 116
 osoitekirjan avulla 117
 ottaminen käyttöön 114
 peruuttaminen 119
 pikavalintanumeroiden
 käyttäminen 117
 pikavalintojen luominen
 kosketusnäytössä 116

- pikavalintojen luominen
 upotetussa Web-
 palvelimessa 116
sähköpostiasetukset 114
sähköpostiasetusten
 määrittäminen 115
sähköpostitoiminnon
 määrittäminen 115
tulostustiedostotyyppin
 muuttaminen 118
viestirivin lisääminen 118
värilliset asiakirjat 119
sähköpostiasetusten
 määrittäminen 115
sähköpostinäyttö
 asetukset 119, 120, 121
 lisäasetukset 121
sähköpostitoiminto
 asennus 115
säilyttäminen
 paperi 87
 tarvikkeet 225
Säilytä tulostus -työt 95
 tulostaminen Macintoshissa 96
 tulostaminen Windowsissa 95
Säästötilan asetukset 69
- T**
- tarkasteleminen
 raportit 234
Tarkista lokeron <x> liitäntä 250
tarkkuus, faksi
 muuttaminen 139
tarrat, paperi
 vihjeitä 94
tarvikkeet
 säilyttäminen 225
 säästäminen 68
 tila 225
tarvikkeiden tila,
tarkistaminen 225
tarvikkeiden tilaaminen
 paikallisesti tietokoneeseen liitetty
 tulostin 226
 verkkoon liitetty tulostin 226
TCP/IP-valikko 165
tehdasasetukset, palauttaminen
 tulostimen ohjauspaneelin
 valikot 234
tiedot, etsiminen 16
Tilaviestikeskus 90
- Toista tulostus -työt 95
 tulostaminen Macintoshissa 96
 tulostaminen Windowsissa 95
tukokset
 avaaminen 235
 ilmoitukset 235
 välttäminen 74
tukokset, poistaminen
 200-201 236
 202 238
 231 239
 233 241
 234 241
 235 242
 240-249 242
 250 243
 251 244
 290-294 245
tulostaminen
 flash-asemasta 97
 fonttimalliluettelo 98
 hakemistoluettelo 98
 kaksipuolinen 92
 Macintoshissa 92
 tulosta laadun testisivut 98
tulostinohjelmiston
 asentaminen 52
 valikkoasetussivu 51
 verkkoasetussivu 52
 Windowsissa 92
tulostimen asentaminen 54
 kiinteässä verkossa
 (Macintosh) 61
 kiinteässä verkossa (Windows) 61
tulostimen ilmoitukset
 1565 Emulointi-virhe, lataa
 emulointilisävaruste 260
 290-295.yy scanner jam
 (290-295.yy skannerin
 tukos) 260
 293.02 Skannaustason kansi
 auki 261
 293 Vaihda kaikki alkuperäiset, jos
 käynnistät työn uudelleen 261
 294 Asiakirjansyöttölaitteen
 tukos 261
 30.yy Virheellinen täyttö, vaihda
 kasetti 255
 31.yy Vaihda viallinen tai puuttuva
 värikasetti 255
 32.yy Laite ei tue värikasetin
 osalaitenumeroa 255
- 34 Lyhyt arkki 255
35 Muisti ei riitä Resurssien
 tallennus-toimintoon 255
37 Insufficient memory, some held
 jobs will not be restored (37
 Muisti ei riitä, joitakin
 pysäytettyjä töitä ei
 palauteta) 252
37 Muisti ei riitä. Jotkin arkiston
 työt poistettiin 256
37 Muisti ei riitä työn
 lajitteluun 256
38 Muisti on täynnä 256
39 Monimutkainen sivu, jotkin
 tiedot eivät ehkä
 tulostuneet 256
50 PPDS-fonttivyöry 256
51 Defective flash detected (51
 Flash-muisti on viallinen) 256
52 Flash-muisti ei riitä resurssien
 tallennukseen 257
54 Network <x> software error (54
 Verkon <x> ohjelmavirhe) 257
54 Vakioverkon ohjelmavirhe 257
55 Ei tuettu lisäkortti paikassa 257
56 Parallel port <x> disabled (56
 Rinnakkaisportti <x> ei
 käytössä) 257
56 Serial port <x> disabled (56
 Sarjaportti <x> ei käytössä) 258
56 USB port <x> disabled (56 USB-
 portti <x> ei käytössä) 258
56 Vakio-USB-portti ei
 käytössä 258
57 Configuration change, held jobs
 were not restored (57
 Kokoonpanon muutos. Jotkin
 pysäytetyt työt menetettiin) 252
58 Liian monta flash-muistia
 asennettu 258
58 Too many trays attached
 (58 Liian monta lokeroa
 liitetty) 258
59 Väärä lokero <x> 259
61 Poista viallinen levy 259
62 Disk full (62 Levy täynnä) 259
63 Unformatted disk (63
 Alustamaton levy) 259
80 Rutiinihuolto tarvitaan 259
840.01 Skannaus ei käytössä 261
840.02 Skanneri poistettu käytöstä
 automaattisesti 262

- 84 Kuvansiirtopakkaus kulunut 259
- 84 Vaihda kuvayksikkö 259
- 88 Väriaine vähissä 260
- Aseta <syöttölokero> <koko> 253
- Aseta <syöttölokero> <laji> <koko> 253
- Aseta <syöttölokero> <mukautettu merkkijono> 253
- Aseta <syöttölokero> <mukautetun lajin nimi> 253
- Aseta käsinsyöttölokeroon <koko> 254
- Aseta käsinsyöttölokeroon <mukautettu merkkijono> 254
- Aseta käsinsyöttölokeroon <mukautetun lajin nimi> 253
- Aseta monisyöttölaitteeseen <laji> <koko> 254
- Ei tuettu levy 255
- Faksimuisti täynnä 251
- Faksiosio ei käytettävissä. Ota yhteys järjestelmänvalvojaan. 252
- Faksipalvelimen Muotoon-kohtaa ei määritetty. Ota yhteys järjestelmänvalvojaan. 252
- Fax failed (Faksaus epäonn.) 256
- Jotkin pysäytetyt työt menetettiin 252
- Levy vioittunut 251
- Modeemiin ei liitetty analogista puhelinlinjaa, faksi ei käytössä. 251
- Muisti täynnä, fakseja ei voi tulostaa 251
- Palauta pysäytetyt työt? 254
- Paper Change (Paperin vaihto): Load Tray<x> <paper type> (Lisää lokeroon <x> <paperilaji>) 260
- Poista paperi vakiovastaanottoalustalta 254
- Replace all originals if restarting job. (Vaihda kaikki alkuperäiset, jos käynnistät työn uud.) 260
- Scan Document Too Long (Skannausasiakirja liian pitkä) 260
- Scanner ADF Cover Open (Skannerin asiakirjakansi auki) 260
- SMTP-palvelinta ei ole määritetty. Ota yhteys järjestelmänvalvojaan. 251
- Sulje etuluukku 251
- Sulje luukku tai asenna kasetti 251
- Tarkista lokeron <x> liitäntä 250
- USB-keskitintä ei tueta, poista 254
- USB-laitetta ei tueta, poista 254
- Vaihda <syöttölokero> <koko> 250
- Vaihda <syöttölokero> <laji> <koko> 250
- Vaihda <syöttölokero> <Mukautettu merkkijono> 250
- Vaihda <syöttölokero> <mukautetun lajin nimi> 249
- tulostimen kiintolevy asentaminen 41
- tulostimen kuljettaminen 232
- tulostimen liittäminen maakohtaiset sovitimet 128
- puhelin 126
- tietokoneen modeemi 132
- tunnusäänipalvelu 125
- vastaaja 126
- tulostimen lisävarusteiden vianmääritys flash-muistikortti 274
- kiintolevy ja sovitin 275
- lisävaruste ei toimi 274
- muistikortti 274
- paperilokerot 276
- Sisäinen sovellusportti 275
- syöttölaitteet 274
- tulostimen ohjauspaneeli 22
- tehdasasetukset, palauttaminen 234
- tulostimen siirtäminen 231
- tulostimen ulkopuoli puhdistaminen 222
- tulostin kokoonpanot 17
- kuljettaminen 232
- mallit 17
- paikan valitseminen 19
- siirtäminen 231
- vähimmäistila 19
- tulostinhälytysapuohjelma 90
- tulostinohjelmiston asentaminen lisävarusteiden lisääminen 53
- tulostinongelmat, ratkaiseminen 249
- tulostuksen vianmääritys juuttunut sivu ei tulostu uudelleen 276
- lokeroiden yhdistäminen ei toimi 264
- monikieliset PDF-tiedostot eivät tulostu 262
- paperi juuttuu usein 275
- paperin käpristyminen 280
- pysäytetyt työt eivät tulostu 263
- Suuria tulostustöitä ei lajitella 265
- tulostus katkeaa odottamattomista paikoista 265
- työn tulostaminen kestää odotettua kauemmin 263
- työt eivät tulostu 262
- työ tulostuu väärälle paperille 264
- työ tulostuu väärästä lokerosta 264
- vääriä merkkejä tulostuu 264
- väärät marginaalit 279
- tulostuslaadun testisivut, tulostaminen 98
- tulostuslaadun vianmääritys epätasainen tulostusjälki 280
- epätasainen tummuus 288
- haamukuvat 278
- harmaa tausta 279
- huono kalvojen tulostuslaatu 287
- leikkautuneet kuvat 278
- merkkien reunat ovat rosoiset 278
- pystysuorat raidat 284
- sivut ovat yhtenäisen värin peitossa 284
- sumeaa väriainetta tai taustavarjostusta 286
- tulosta laadun testisivut 277
- tuloste on liian tumma 283
- tuloste on liian vaalea 282
- tyhjä sivu 277
- vaakasuorat raidat 285
- vino tuloste 281
- väriainepilkkuja 287
- väriaine varisee pois 286
- yhtenäiset mustat juovat 281
- yhtenäiset valkoiset juovat 281
- tulostuslaatu skannaustason puhdistaminen 222

tulostustarvikkeiden käyttöiän
 pidentäminen 68
 tulostustiedostotyyppi
 muuttaminen 118
 tulostustyö
 peruuttaminen Macintoshissa 99
 peruuttaminen Windowsissa 99
 tunnusäänipalvelu
 yhdistäminen kohteeseen 125
 turvallisuusohjeet 14, 15
 työn peruuttaminen
 Macintoshissa 99
 tulostimen ohjauspaneelista 99
 Windowsissa 99
 täyttäminen
 lokerot 74
 monisyöttölaite 78

U

Universal Paper Size (Universal-
 paperikoko)
 asetus 73
 Universal-valikko 160
 Upotettu Web-palvelin 233
 ei avaudu 288
 sähköpostihälytysten
 määrittäminen 233
 USB-keskitintä ei tueta, poista 254
 USB-laitetta ei tueta, poista 254
 USB-portti 50
 useita sivuja yhdelle arkille 107
 uusiopaperi
 käyttäminen 68

V

Vaihda <syöttölokero> <koko> 250
 Vaihda <syöttölokero> <laji>
 <koko> 250
 Vaihda <syöttölokero>
 <Mukautettu merkkijono> 250
 Vaihda <syöttölokero>
 <mukautetun lajin nimi> 249
 vaiheet
 tulostimen asentaminen 54
 vaihtaminen
 kuvansiirtopakkaus 228
 värikasetti 226
 vakiovastaanottoalusta
 valo 71
 Vakioverkko-valikko 163

valikkoasetussivu
 tulostaminen 51
 valikot
 Aktiivinen NIC 162
 AppleTalk 167
 Apuohjelmat 214
 Aseta päivä ja aika 176
 Asetukset 177
 Asetus 210
 Custom Names (Mukautetut
 nimet) 160
 E-mail Settings
 (Sähköpostiasetukset) 198
 Faksitila (Faksipalvelimen
 määrittäminen) -valikko 196
 Fax Mode (Analog Fax Setup)
 (Faksitila (Analogiset
 faksiasetukset)) 188
 Flash-asema 206
 FTP Settings (FTP-asetukset) 202
 HTML 219
 IPv6 166
 kaavio 154
 Korvaava paperikoko 155
 Kuva 220
 Laatu 213
 Langaton 167
 Luottamuksellinen tulostus 175
 Monisyötön asetus 155
 Mukautetut lajit 160
 Mukautetut skannauskoot 160
 Muut 175
 NetWare 168
 Ohje 221
 Oletuslähde 155
 Paperikoko/-laji 155
 Paperin laatu 156
 Paperin lisäys 159
 Paperin paino 157
 PCL-emulointi 216
 PDF 215
 PostScript 215
 PPDS 218
 Raportit 161, 164
 Rinnakkaisliitäntä-valikko 169
 Sarjaportti <x> 171
 SMTP-asetukset-valikko 173
 Standard Network
 (Vakioverkko) 163
 Standard USB (Vakio-USB) 168
 Suojaustarkistusloki 176
 TCP/IP 165

Verkko <x> 163
 Verkkokortti 164
 Viimeistely 211
 XPS-valikko 215
 Yleisasetukset 160
 valo
 vakiovastaanottoalusta 71
 valo, merkki- 22
 valokuitu
 verkkoasetus 61
 valokuvat
 kopioiminen 102
 Varmenna tulostus -työt 95
 tulostaminen Macintoshissa 96
 tulostaminen Windowsissa 95
 vastaamattoman skannerin
 tarkistaminen 268
 vastaamattoman tulostimen
 tarkistaminen 249
 Verkko <x> -valikko 163
 verkkoasetussivu 52
 Verkkokortti-valikko 164
 vianmäärittäminen
 tavallisimpien tulostusongelmien
 ratkaiseminen 249
 vastaamattoman skannerin
 tarkistaminen 268
 vastaamattoman tulostimen
 tarkistaminen 249
 yhteyden ottaminen tekniseen
 tukeen 288
 vianmäärittäminen, faksaaminen
 faksien lähettäminen onnistuu
 mutta vastaanottaminen ei 272
 faksien vastaanottaminen
 onnistuu mutta lähettäminen
 ei 272
 faksin lähettäminen tai
 vastaanottaminen ei
 onnistu 270
 roskafaksien estäminen 141
 soittajan tunnus ei näy 270
 vastaanotetun faksin tulostuslaatu
 on huono 273
 vianmäärittäminen, kopiointi
 heikko kopiointilaatu 266
 huono skannauslaatu 269
 kopiokone ei vastaa 265
 osittainen asiakirja tai
 valokopio 267
 skanneri ei sulkeudu 266

- vianmääritys, näyttö
näyttö on tyhjä 249
näytössä on ainoastaan
vinoneliöitä 249
- vianmääritys, paperinsyöttö
ilmoitus ei poistu tukoksen
poistamisen jälkeen 276
- vianmääritys, skannaus
osittainen asiakirja tai
valokuvaskannaus 269
skannaaminen kestää liian kauan
tai aiheuttaa tietokoneen
toimintahäiriön 268
skannaaminen tietokoneesta ei
onnistu 270
skannaus epäonnistui 268
skanneri ei sulkeudu 266
- vianmääritys, tulostimen
lisävarusteet
flash-muistikortti 274
kiintolevy ja sovitin 275
lisävaruste ei toimi 274
muistikortti 274
paperilokerot 276
Sisäinen sovellusportti 275
syöttölaitteet 274
- vianmääritys, tulostus
juuttunut sivu ei tulostu
uudelleen 276
lokeroiden yhdistäminen ei
toimi 264
monikieliset PDF-tiedostot eivät
tulostu 262
paperi juuttuu usein 275
paperin käpristyminen 280
pysäytetyt työt eivät tulostu 263
Suuria tulostustöitä ei lajitella 265
tulostus katkeaa
odottamattomista paikoista 265
työn tulostaminen kestää
odotettua kauemmin 263
työt eivät tulostu 262
työ tulostuu väärälle paperille 264
työ tulostuu väärästä
lokerosta 264
vääriä merkkejä tulostuu 264
väärät marginaalit 279
- vianmääritys, tulostuslaatu
epätasainen tulostusjälki 280
epätasainen tummuus 288
haamukuvat 278
harmaa tausta 279
- huono kalvojen tulostuslaatu 287
leikkautuneet kuvat 278
merkkien reunat ovat
rosoiset 278
pystysuorat raidat 284
sivut ovat yhtenäisen värin
peitossa 284
sumeaa väriainetta tai
taustavarjostusta 286
tulosta laadun testisivut 277
tuloste on liian tumma 283
tuloste on liian vaalea 282
tyhjä sivut 277
vaakasuorat raidat 285
vino tuloste 281
väriainepilkkuja 287
väriaine varisee pois 286
yhtenäiset mustat juovat 281
yhtenäiset valkoiset juovat 281
- vihjeitä
kartonki 94
kirjekuoret 93
kirjelomake 93
tarrat, paperi 94
- vihreät asetukset
Hiljainen tila 72
kirkkaus, säätäminen 71
Säästötila 69
Vakiovastaanottoalustan
merkkivalo 71
Virransäästö 70
- Viimeistely -valikko 211
Virransäästö
säätäminen 70
- värikasetti
vaihtaminen 226
- värilliset asiakirjat
sähköposti 119
- W**
web-sivusto
löytäminen 16
Windows
langaton verkkoasennus 55
- X**
XPS-valikko 215
- Y**
yhteyden ottaminen tekniseen
tukeen 288
- ympäristöasetukset
Hiljainen tila 72
kirkkaus, säätäminen 71
Säästötila 69
Vakiovastaanottoalustan
merkkivalo 71
Virransäästö 70